

# DE BOUWWERELD

WEEKBLAD VOOR THEORIE EN PRAKTIJK

REDACTIE: D. H. HAVERKAMP EN J. H. W. LEIJMAN  
ADMINISTRATIE: FIRMA F. VAN ROSSEN · UITGEVER  
KEIZERSGRACHT · 559 AMSTERDAM HEERENGRACHT · 281

Zevende Jaargang. No. 1.

1 Januari 1908.

## ECHO'S. I

### Een terugblik.

Op bouwkundig gebied was 1907 arm aan belangrijke gebeurtenissen. Het bouwvak verkeerde in een zeer gedrukten toestand. Het is daarbij eene, zij 't ook schrale, troost, dat niet alleen in ons land de gevolgen der finantiële crisis zich in het bouwvak op alleronaangenaamste wijze doen gevoelen. In de vakpers van andere landen zijn de klachten vooral niet minder luid. Te zeggen dat voor ons land de nieuwe bouwverordeningen daarvan de oorzaak zijn, is zachtstens gezegd, overdreven. En toch hoort men die meening wel eens verkondigen in enkele groote steden waar, als te Amsterdam, sedert de invoering der Woningwet eene nieuwe en scherper verordening in werking trad. Wanneer het bouwvak stil heeft gelegen, moet voor 1907 de hoofdoorzaak althans elders worden gezocht.

De algemeene finantiële toestand was te abnormaal dan dat de invloed der nieuwe bepalingen mocht afgemeten worden naar de resultaten van dat jaar. De stilte die thans in het bouwvak heerscht, heeft misschien, geheel ongewenscht, zelfs de goede zijde van bij wijze van overgangperiode voor deze verordeningen te gaan werken.

Aan gedenkdagen heeft het niet ontbroken. De belangrijkste is wel de 250ste wederkeer van JACOB VAN CAMPEN'S sterfdag, 13 September 1657. Vrijwel onopgewerkt is die dag voorbijgegaan. En dat mag verwondering wekken. Eene vergelijking dringt zich op met de luidruchtige Rembrandt-feesten van een jaar te voren, ter wier duurzame herinnering een der voornaamste scheppingen onzer 19de eeuwse bouwkunst verminkt werd. En die vergelijking kan — in aanmerking nemende VAN CAMPEN'S beteekenis voor onze vaderlandsche kunst — tot een ruimer

konklusie leiden dan alleen tot eene van persoonlijken aard. Zij wijst op een gemis aan waardeering der bouwkunst in het algemeen.

Terwijl Dr. P. J. H. CUYPERS zijn 80sten geboortedag vierde — bij welke gelegenheid eene jubileumstentoonstelling werd gehouden, die, ander teeken van de populariteit der bouwkunst, aan de deelnemers van het waarborgfonds een groot deel hunner stortingen kostte — ontvielen in 1907 een drietal oud-gedienden aan den kring der Nederlandsche bouwkundigen: WILLEM SPRINGER, HENDRIK LEGUYT en ISAAC GOSSCHALK.

Veel wordt geklaagd over de geringe belangstelling en waardeering die de bouwkunst geniet. Het begrip over de beteekenis harer maatschappelijke functie zou verloren zijn gegaan. Aan wie dit te wijten? Ook den bouwmeester treft schuld zoo zijne kunst niet populair is en zij in de publieke belangstelling overvleugeld werd.

Wil hij zijne plaats in de samenleving verruimen, wenscht hij het aanzien van zijn beroep te vergrooten, dan is een middel daartoe eene aktiever deelname aan het openbare leven. Tal van vraagstukken doen zich onophoudelijk voor waarbij hij, stoffelijk of geestelijk, direkt of indirekt, betrokken is of bij wier bespreking zijn stem van gewicht geacht mag worden. Daarbij moet echter het begrip bouwkunst niet in enge grenzen worden besloten. Wie het bouwvak beoefent, is niet een man van de studeercel of de teekentafel alleen. Krachtens den aard van zijn beroep behoort hij thuis in het volle leven.

Zoo dikwijls wordt er — en terecht — op gewezen hoe de bouwkunst is de meest blijvende en zuiverste weerspiegeling van den geest van eenig tijdperk, hoe hare monumenten een steenen archief vormen. Om dat mogelijk te maken dienen hare beoefenaars de nauwste aanraking te onderhouden met alle uitingen

van hun tijd, moeten zij zich eene plaats verzekeren in de geestelijke en economische beweging.

Eerst als zij de teekenen des tijds kennen is het hen mogelijk de idealen van dien tijd te vertolken, en omgekeerd, zullen alleen dan hunne scheppingen kunnen worden begrepen en meegevoeld.

De oude kwesties werden in 1907 niet tot een einde gebracht. Wij denken hier in de eerste plaats aan het Vredespaleis. Wel is voor uitvoering aangewezen een bezuinigd ontwerp-CORDONNIER maar die uitvoering wordt door velen nog finantieel onmogelijk geacht. Aan CORDONNIER is terzijde gesteld een met Hollandsche toestanden en bouwwijzen bekend deskundige. De heer J. A. G. VAN DER STEUR aanvaardde die taak, welke naar wij vreezen, hem weinig dankbaar zal blijken. Nu reeds ziet men vrijwel algemeen, ook in de buitenlandsche vakpers, uitsluitend CORDONNIER'S naam met het Vredespaleis in wording verbinden.

De eerste steen is intusschen van het gebouw gelegd — en weer opgeborgen! — en het eerste bestek is aanbesteed. Dat dit uitsluitend werkzaamheden omvatte voor eene rigoureuze afsluiting is als 't ware symbolisch voor de geheimzinnige wijze waarop de gansche Vredespaleis-aangelegenheid van de zijde van het Carnegie-bestuur werd behandeld!

Bij de oude „kwesties” voegde zich eene nieuwe.

De strijd tusschen baksteen en kalkzandsteen heeft wolven stof opgewarrelt. Allerlei subjectieve en persoonlijke overwegingen en motieven werden in het vraagstuk gemengd door het Bestuur der Vereeniging van Nederlandsche kalkzandsteenfabrikanten. Het is echter zeer de vraag of in het aldus troebel gemaakte water kon gevischt worden.

Het bouwkundig vereenigingsleven kenmerkte zich over het algemeen door eene onmiskkenbare rust, die alleen op het einde verstoord werd in het Genootschap „Architectura et Amicitia” welks bestuur door eene nieuwe strooming bij de leden werd gesteld voor eene overeenkomstige ervaring als indertijd het Bestuur der Mij. tot Bev. der Bouwk. opdeed. In laatstgenoemde Mij. leidde die tot een algeheele reorganisatie, zonder dat daardoor de bloei van het lichaam echter op den duur toenam.

De wenschelijkheid eener krachtige en eensgezinde organisatie van architecten doet zich echter steeds meer gevoelen om de belangen van het vak en zijne beoefenaars te behartigen en te verdedigen, zoowel tegen belagers binnen als tegen die van buiten.

In deze dagen van felle konkurrentie, nu voor het schaarsche werk een toenemend aantal liefhebbers opdaagt, worden niet steeds in acht genomen zulke methoden, als dienstig om tegenover buitenstaanders het niveau van het beroep hoog te houden. Hierop

wordt nu omgekeerd door principalen geaast, gelijk o. a. blijkt uit het per advertentie zoeken van een architect, of uit het op volkomen onvoldoende voorwaarden uitschrijven van prijsvragen — waarvoor toch helaas steeds inzenders te vinden zijn.

Het zou nuttig zijn wanneer in zulke gevallen eene krachtige bouwkundige beroepsorganisatie kon ingrijpen. En wij missen zulk eene organisatie. Al moge men ook de kritiek op de Mij. tot Bev. de Bouwk. door Jhr. VICTOR DE STUERS bij de behandeling der Staatsbegroting uitgesproken te scherp, te kwetsend van vorm achten, in haar wezen is zij niet onjuist. En het feit dat de niet-architektonische elementen zich in die Mij. bescheiden op den achtergrond houden, geeft bij de behandeling van vakbelangen aan de besprekingen en besluiten dier Mij. nog niet dat moreele „poids” dat van eene zuivere vakvereeniging kon uitgaan.

Waar alle verschijnselen in onze dagen op het nut wijzen dat aaneensluiting voor de beoefenaren van een en hetzelfde beroep bezit, zou het dan niet voor de architecten overweging verdienen om tot ééne zoodanige samenwerking te komen?

Hoe vele gewichtige vraagstukken van zuiver bouwkundig belang zijn niet rijp voor behandeling, vraagstukken vooral van meer economischen en stoffelijken aard. Zou het niet ook van belang zijn om het sluiten van degelijke kontrakten tusschen principaal en architect te propageeren en door het opstellen van modelkontrakten te vergemakkelijken? En dergelijke vraagstukken zijn er meerdere.

Waar de aannemers beschikken over eene zeer krachtige, over het geheele land omvattende organisatie, die, blijkens vele uitingen op hare vergaderingen en in haar orgaan, de positie der aannemers tegenover de directies steeds wenscht te versterken en hunne bevoegdheden uit te breiden, is het voor de architecten zaak ook hunnerzijds in nauwere aansluiting meer kracht te zoeken. De architecten mogen bedenken dat de aannemer in zich den bouwmeester der toekomst ziet.

Een belangrijk feit voor 1907 was het in werking treden van den Raad van Arbitrage voor de Bouwbedrijven in Nederland, waardoor de kans wordt geopend op eene vastere rechtspraak bij geschillen tusschen aannemers en directies dan bij de gebruikelijke wijze van arbitrage mogelijk was. Hierdoor zullen ongetwijfeld ook geschillen worden voorkomen.

Hoe zal 1908 zich houden? Een, trouwens onwaarschijnlijk, spoedig herstel der finantieele en economische verhoudingen zou het bouwvak vooreerst wel niet baten. Vóór te gaan bouwen, zal men over het algemeen eerst een eventueel geleden achteruitgang wenschen in te halen.

Wanneer de bouwkunst zich dus voor eerst nog in het teeken van den eenvoud blijft bewegen, zullen daarvoor nog wel andere en prozaischer redenen dan die van kunstopvatting zijn aan te voeren!

L. COUVÉE. ARCH. (DELFT). HET RAADHUIS TE HAASTRECHT  
EN ZIJNE RESTAURATIE

**N**u voor eenigen tijd de oplevering plaats had van het Raadhuis te Haastrecht, kwam het mij niet ongeschikt voor om eenige regelen te wijden aan dit uit een oogpunt van kunst belangrijke voortbrengsel der Nederlandsche Bouwkunst uit de 17e eeuw, en daarbij de plaatsgevonden restauratiewerken eenigszins toe te lichten.

Haastrecht had vóór 1618 geen Raadhuis. Het had evenwel eigen rechtspraak, terwijl de baljuw van Schoonhoven Schout van Haastrecht was. De schepenen van H. nu, moesten telkens naar Schoonhoven om met hun Schout zitting te houden, terwijl de civiele zaken welke door (2) Burgemeesters en twee Waardslieden werden behartigd, afgedaan werden in een vertrek van een herberg, wat wel eens aanleiding schijnt gegeven te hebben tot ruimer gebruik van geestelijke dranken dan voor het bestuur der gemeente wenschelijk was. Bovendien schijnt zich meermalen het gemis te hebben doen gevoelen van een gelegenheid om landloopers, roovers en dergelijke ongewenschte bezoekers een tijdelijk onderkomen te verschaffen.

Een en ander was aanleiding dat het Bestuur van de „Stede en landen van Haastrecht” besloot om een eigen Raadhuis te doen bouwen, en te dien einde aan Gedeputeerde Staten van Zuid-Holland en West-Friesland toestemming vroeg om tot dat doel een leening te mogen sluiten, hetgeen werd toegestaan.

Zoo verrees in 1618 het thans nog in vele opzichten belangrijke gebouw, waarin de oorspronkelijke bestemming van de vertrekken nog vrijwel is te herkennen. Het bevatte toen: 1e. een lokaal voor het houden van de rechtspraak, waartoe hoogst waarschijnlijk de tegenwoordige hal was aangewezen waarbij m. i. ook gerekend moet worden de ruimte voor publieke tribune, kasten en kap; 2e. een vergaderkamer voor het Gemeentebestuur; 3e. een gijzelkamer en 4e. twee gevangenhokken (thans nog aanwezig).

Ik vind twee opgaven omtrent de stichtingskosten n.l. f 6000.— en f 7000.—; vast staat echter dat er later een proces werd gevoerd omreden de Burgemeesters geen rekening en verantwoording wilden doen en er raar met het geld schijnt te zijn omgesprongen.

Verschillende onoordeelkundige veranderingen heeft het gebouw in den loop der tijden ondergaan. Zoo is de betimmering van de Raadzaal met den interessanten schoorsteen, uit de tweede helft van de 18e eeuw, terwijl ook de vijf raamkozijnen beslist niet de oorspronkelijke zijn.

In 1823 werd een nieuwe stoep voor het Raadhuis geplaatst en bekostigd door den Burgemeester SALOMON REYNDERS BİSDOM, Heer van Vliet. Deze stoep had door den tijd reeds zóóveel geleden, dat tot afbraak daarvan reeds in beginsel besloten was vóór mijne bemoeiingen ter plaatse een aanvang namen. Zij bestond uit een dikke bordeszerk en hardsteenblokken,

voorzien van een ijzer hek gevormd door gegoten palen waardoor gestoken waren ronde gordingen, terwijl het muurwerk in cement gepleisterd was.

In het laatst der vorige eeuw is het Raadhuis inwendig „eens goed onderhanden genomen”. Kasten werden getimmerd, de oorspronkelijke trap weggebroken en vervangen door een „gemakkelijke” trap van (o, gruwel!) blank en governist amerikaansch grenenhout; een privaat werd geplaatst en voorzien van een eiken pijpjes deur waarop ter versiering werden aangebracht twee „sierhengen” van gietijzer zooals ze in den handel verkrijgbaar zijn, doch waaraan de deur niet hangt.

De bovenvóórkamer, thans Secretarie, werd in dien tijd ook „netjes opgeknapt” d.w.z. voorzien van ruime kasten voor het archief, (dit tot daaraantoe) maar ook van een plafond van „pijpsbroekjes” terwijl de overschietende wanden ook daarmede bekleed werden. De door het plafond in het gezicht komende karbeelen van de kap, worden op een aller banaalste wijze geprofileerd.

Wat er in den loop der tijden met den gevel was gebeurd laat zich denken. Voortdurend gebrek aan oordeelkundig onderhoud, sterke verzakking en zetting, hadden veroorzaakt dat de gevel, die ook waarschijnlijk in denzelfden tijd als waarin de verandering van de Raadzaal plaats greep, van nieuwe kozijnen op den beganen grond was voorzien, dringend herstel noodig had. Wel was de gevel voor verscheidene jaren wat nieuw ingevoegd, en de afdekking der trapjes, benevens de bovenkanten der waterlijsten met cement afgedekt, maar dat was ook al.

Toen nu in 1903 Mr. A. E. SCHOUTEN, aan wiens nasporingen de bovenstaande historische gegevens zijn ontleend, tot Burgemeester was benoemd, vatte hij direct na zijn installatie het voornemen op om krachtig te ijveren voor een zoo mogelijk algeheele restauratie van het Raadhuis, waartoe door zijn ambtsvoorganger, hoewel zonder tastbaar succes, reeds stappen waren gedaan. Daar de Gemeente onmachtig(?) was meer gelden toe te staan als voor het vernieuwen van de stoep, begroot op f 435.— noodig werd geoordeeld, was het een uitkomst dat Mevr. LE FÈVRE DE MONTIGNY—BİSDOM VAN VLIET, gesproten uit het geslacht BİSDOM dat reeds drie eeuwen aldaar gevestigd was, en aldaar thans ook nog woonachtig, zich bereid verklaarde een zeer belangrijke bijdrage in een eventueele restauratie te willen schenken. Daartoe aangezocht, werden verschillende particulieren en kunstliefhebbers bereid bevonden, hun grootere of kleinere bijdrage voor het restauratiefonds beschikbaar te stellen. Alzoo werd nu tot de restauratie overgegaan welke ten slotte een bedrag van even f 2000.— vorderde.

Het restauratieplan van den gevel was gemakkelijk uit den nog bestaanden toestand op te maken. Alléén moest de vraag overwogen worden of de kozijnen op

de verdieping en vliering den oorspronkelijken vorm hadden behouden of dat ze vroeger door een kruis in gelijke deelen waren verdeeld geweest. Nauwgezet onderzoek gaf mij de overtuiging dat de kozijnen onveranderd moesten blijven, welke overtuiging versterkt werd door dat in Haastrecht verscheidene kozijnen in oude gevels van dit type thans nog worden aangetroffen. Alléén de roeden, welke blijkbaar uit later tijd waren, werden weggenomen en ook deze bovenlichten beglaasd met glas in lood.

Zooals op de afbeelding te zien is, werden de trapjes met nieuwe geprofileerde dekplaten afgedekt; evenzoo werden de waterslaglijsten grootendeels door nieuwe vervangen, waartoe door een gelukkigen aankoop, oude biksteen gebruikt kon worden. Overigens werden de oude, soms sterk aangetaste sluitstenen gespaard; alléén waar het bestaande beslist niet meer mede kon, werden nieuwe stukjes geplaatst. Ook met de oude geprofileerde steenen om de kozijnen werd voorzichtig omgegaan en alléén dáár een nieuw stuk ingebracht waar het werkelijk niet anders kon.

De stoep gaf meer aanleiding tot moeilijkheden. Ook na de meeste moeite mocht het niet gelukken in archief of op afbeelding eenige gegevens van de in 1824 verdwenen stoep terug te vinden. Alléén bevonden zich in den kelder twee zwaar beschadigde schilddragende leeuwen met voetstukken, en een verminkte bal, welke volgens overlevering op de stoep gestaan moesten hebben, terwijl een 90-jarige inwoner zich uit zijn jeugd wist te herinneren dat er op de stoep een „muurtje” had gestaan en géén hek. Meer wist hij niet.

In hoever het gelukt is door de thans uitgevoerde stoep de waarschijnlijkheid van het oorspronkelijke nabij te komen, moge de beschouwer voor zich beslissen. Daar de gevel in IJselsteen (Rijnformaat-handvorm) is gebouwd, was het een geluk dat ik de hand kon leggen op een gevel welke ter plaatse zou worden afgebroken en die van zoo niet precies dezelfde, dan toch van zéér weinig daarvan verschillende steen was gebouwd. Hierdoor verkreeg de stoep niet dat „nieuwe” wat bij de meeste restauratiewerken moeilijk te vermijden is; alléén de oberkirchner-zandsteen moet nog iets van zijn frisheid afleggen om de illusie van een oud bouwwerk voor zich te zien nog meer nabij te komen; maar hierin helpt de tijd snel mede.

De leeuwen, welke in desolaten toestand verkeerden, werden evenals de voetstukken, waarvan er één geheel vernieuwd moest worden, echter met herplaatsing van het oude masceron, met groote toewijding en kunde gerestaureerd door den bekwamen beeldhouwer A. Kok te Delft, wien hiervoor een woord van hulde gebracht wordt. Op het eene schild is het wapen van „Holland”, thans door beschildering in dat van Zuid-Holland veranderd, nog het oorspronkelijke. Op het andere schild was niets meer van een wapen te herkennen; alléén scheen het bij zeer nauwkeurige beschouwing of er nog sporen te zien waren van een gravenkroon. Waarschijnlijk is ook dit wapen, evenals zoovele anderen

in den zoogen. „Franschen tijd” op last der overheid door een steenhouwer keurig netjes weggehakt om onaangenaamheden met het nieuwe bewind te voorkomen. Was men aanvankelijk de meening toegedaan dat het wapen van „van Arkel” hierop zou moeten geplaatst worden, zoo is hier later van afgezien en het wapen van Haastrecht hierop gebeiteld in heel laag relief. Wat toch was het geval.

Op den gevelsteen tusschen de ramen stonden vóór de restauratie de geschilderde wapens van Zuid-Holland en van Haastrecht. In Olefen leest men dat vroeger (?) het wapen van VAN ARKEL op den gevelsteen heeft gestaan. Bij het afloopen van de verflaag bleek later dat dit juist was, de sporen wezen dit duidelijk aan, waarom het wapen er thans weer in polychromie is opgezet.

VAN ARKEL was Heer van Haastrecht (wapen is: twee gekanteelde balken in keel op zilver veld). Zijn kasteel moet gestaan hebben op de plaats waar thans de kerk staat, en verwoest zijn vóór of tijdens de Hoeksche en Kabeljauwsche twisten.

Daar van het aanvankelijk voornemen om den geveltop met een leeuw te bekronen, die dan het wapen van Haastrecht te dragen gekregen zou hebben, om finantieele redenen moest worden afgezien, en een bal daarvan nu de plaats inneemt, zoo moest den tweeden leeuw op de stoep het wapen van Haastrecht worden toevertrouwd.

De ramen zijn gedicht met glas in lood, waarvoor grootendeels antieke opgezamelde ruitjes gebruikt werden; tien wapens van de voormalige burgemeesters, uitgevoerd door het atelier W. J. GIPS in Den Haag, prijken in het midden van ieder raam.

De luiken werden geschilderd in de kleuren van Haastrecht, blauw en geel, terwijl de deuren in blank eikenhout zijn uitgevoerd.

Met veel toewijding werd de restauratie uitgevoerd door den aannemer Wed. TH. HOOFT & ZN. aldaar.

Over het inwendige nog een enkel woord.

Zooals reeds opgemerkt is, bevindt zich de kelder nageenog in den oorspronkelijken toestand. Door vier vlakke kruisgewelven, in het midden op een gemetselden pijler rustende, is de ruimte afgedekt. In het gewelf aan de Oostzijde bevindt zich nog een fragment van een schoorsteen of schouw, terwijl nog duidelijk is na te gaan dat in den hoek nabij de gemetselde trap, een privaat moet zijn geweest. Vermoedelijk is hier te denken aan een verblijf van den nachtwacht of klepperman, wiens laatste „klep” thans nog op het Raadhuis bewaard wordt.

De beide cellen zijn afgedekt met tongewelven en ontvangen licht en lucht (N.B.!) door het tralie-raampje in de nog oorspronkelijke deuren, van uit den kelder. Een latrine en een luik voltooiën het ameublement van deze „kerkerholen”. Hoe interessant zoo'n oude kerker ook moge zijn uit een oudheidkundig oogpunt, men rilt toch bij de gedachte dat deze hokken heden ten dage nog bestemd zijn om tot tijdelijk

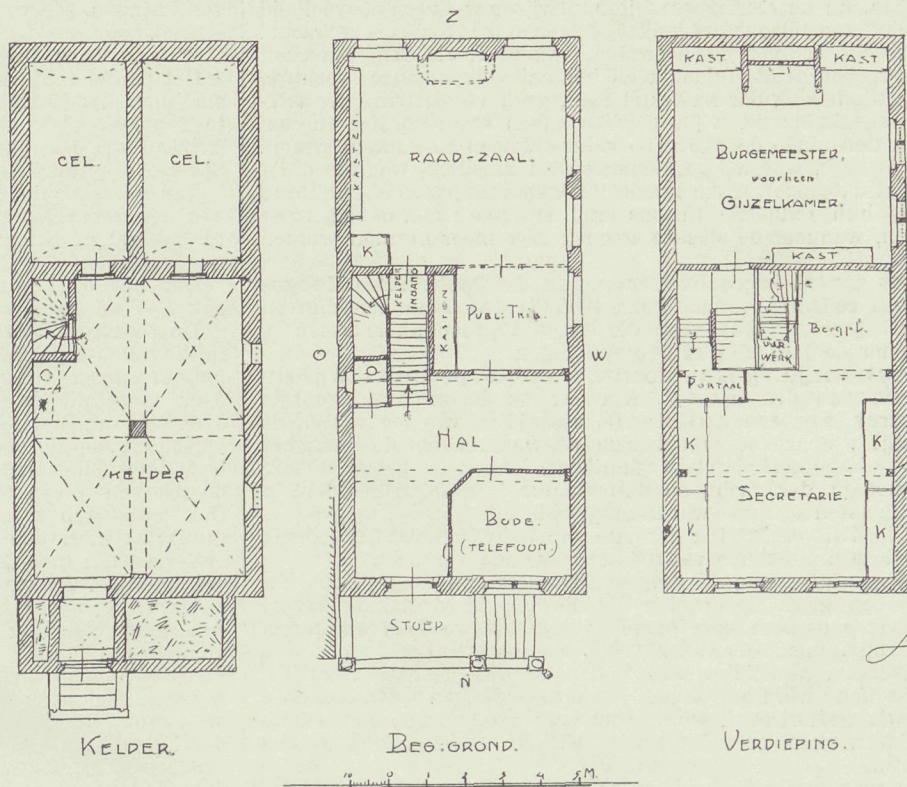

verblijf van arrestanten te dienen. Een door mij voorgestelde verbetering in deze kon echter geen sympathie verwerven.

Van de hal werd een algeheel restauratieplan opge maakt, dat ter uitvoering gereed ligt. Geldgebrek en weinig gevoel voor deze zaak van den kant van het Gemeentebestuur deden het plan weer in de portefeuille opbergen.

De burgemeesterskamer, vroeger gijzelskamer, is m.i. het meest belangrijke vertrek; het heeft nog zijn oorspronkelijke gedaante, is afgedekt door een eiken zoldering met moer- en kinderbinten en behield zijn oorspronkelijke vensters, waarin de tralieën nog aanwezig zijn. Een kolossale schouw is nog aanwezig maar de kap en tegelbekleding werden door den Burgemeester A. E. SCHOUTEN voor zijne rekening aangebracht. Hoewel zij veel geleden hebben, zijn de

zandsteenen pilasters met consoles nog de origineelen. Waarschijnlijk is de bolpoottafel die in het vertrek staat nog wel van het Raadhuis afkomstig maar de stoelen zijn naar ik meen niet uit de oude inventaris afkomstig. Hoewel eenvoudig, heeft de kamer in zijn geheel toch een groote charme.

Met groote liefde en toewijding heeft Mr. SCHOUTEN gedurende zijn verblijf te Haastrecht geijverd om een verzameling aan te leggen van gevelfragmenten als sluitstenen, ankers en andere voor de kunst merkwaaardige dingen welke in Haastrecht aan gevels geplaatst waren geweest om die in de hal van het Raadhuis te plaatsen en zoo, op bescheiden schaal een begin te vormen voor een gemeentelijk museum. Het heeft hem echter aan tegenkating niet ontbroken, zoodat met zijn vertrek, ook de verwezenlijking van dit plan hoogst onwaarschijnlijk is geworden.

## GEMENGDE BERICHTEN

**De kalkzandsteen-kwestie.** De lezer van de brochure der baksteenfabrikanten over „De waarde van kalkzandsteen als bouw materiaal” zal zich herinneren dat het doel dezer brochure was de noodzakelijkheid te betoogen van normen voor kalkzandsteen, wijl in ons land zooveel slechte k.z.steen wordt aan de markt gebracht. Het Bestuur der Ver. van Ned. k.z.steenfabrikanten, na in het „Alg. Ned. Adv.blad” artikel na artikel te hebben gevuld met „wild en woest geschrijf”, draait ten slotte bij en zegt: principieel geen bezwaren te hebben tegen de norm van 140 KG.

Nu volgen daarop wel eenige voorwaarden. De voornaamste daarvan is wel dat die norm dan ook zal gevegd worden „van anderen steen, die gelijk belast wordt”, alsof dit ten aanzien van de baksteen niet reeds stilzwijgend steeds geschiedde, bij

het voorschrijven eener bepaalde kwaliteit. Waarom stellen de H.H. k.z.-fabrikanten nu ook bij hun fabrikaat niet eene overeenkomstige sorteering als bij den baksteen in waar er toch verschil in kwaliteit bestaat?

Maar de H.H. k.z.-fabrikanten verklaren zich alleen „principieel”. Zij durven blijkbaar de zaak toch niet aan. Zij vreezen toch niet dat als zij inderdaad eens die norm, op voorbeeld der Duitse fabrikanten gingen invoeren, dat dan hun industrie, die thans een groot percentage „bocht” levert, voor die normen nog niet rijp zou blijken?

Als men let op de houding der k.z.steenfabrikanten, dan is men geneigd deze vraag bevestigend te beantwoorden. De verbruiker zal van hen geen waarborg ontvangen.

Waarom anders willen zij de instelling van een norm van 140 KG. afhankelijk maken van de oprichting van een Staatsproefstation. De heeren weten best dat het laatste er voorloopig nog niet zal zijn en daarop moeten de normen nu maar wachten! Die voorwaarde is dus al zeer „louche”.

De H.H. k.z.steenfabrikanten durven blijkbaar ondanks al hun geschetter op de voortreffelijkheden van hun produkt de verantwoordelijkheid daarvan niet aanvaarden. En of zij gelijk

hebben, nu onweerlegbare feiten uitwijzen welk een hoeveelheid „bocht” ten onzent als kalkzandsteen aan de markt is gebracht!

Terecht schreef de heer Jos. VAN DE LOO: „Wij wenschen echter, het staat duidelijk en herhaaldelijk in onze brochure, geen uitsluiting der kalkzandsteen, geen vernietiging der kalkzandsteenindustrie, wij wenschen alleen vaste normen en controle, ten einde de slechte kalkzandsteen te kunnen weren. Dat is alles, wat wij verlangen en nu vraag ik, waartoe dient dan al dat opgewonden geschrijf der kalkzandsteenfabrikanten? Staat hun industrie in ons land dan zoo zwak, dat zij moet vallen, wanneer de slechte steenen niet meer kunnen worden geleverd?”

Het aantal ingeschrevenen aan de Technische Hoogeschool te Delft bedraagt 1 Jan. 1908 1217, waarvan ingeschreven voor ingenieurs 1151, voor alle lessen 13, voor enkele lessen 53. Onder de 1151 zijn 42 bouwkundigen.

**De bestrijding van loodwit en de praktijk.** Wij ontvingen van den heer K. KIEWIET DE JONGE (Groningen) de overdruk van een artikel: „De bestrijding van loodwit en de praktijk”. Schrijver vraagt zich af waarom het loodwit, het geroemde oud-Hollandsch fabrikaat, dat door geene andere verfstof in dekkracht en duurzaamheid wordt overtroffen, in den laatsten tijd zoo wordt aangevallen.

Is loodwitvergiftiging dermate aan te wijzen, dat het gebruik van deze uitstekende verfstof moet worden verboden?

De gevolgtrekking is voor schrijver onvermijdelijk, dat zeker voor een groot deel veler eigenbelang de oorzaak is, dat zij loodwit aanvallen, zoo mogelijk trachten te doen vervangen door bijv. mengsels van zinkwit met mineraal wit en andere aardverven. Aanleiding voor het maken van mengsels van witte verfstoffen werd gevonden in het lithopon. Dit, zonder loodwit gefabriceerd, wordt veel voor aangenomen en nieuwe schilderwerken gebruikt en bestaat uit zwavelzink en zwaarspaath.

De zeer groote fijnheid waarin het wordt gemalen bevordert in hooge mate zijne toepassing. is daarvoor zelfs noodzakelijk, daar de verwerking er gemakkelijk door wordt en het veroorzaakt, dat deze verf in eene betrekkelijk dikke laag kan worden verwerkt en eene voor vele werkzaamheden voldoende dekking kan worden verkregen.

Sedert trachten velen andere mengsels te bereiden. Van deze mengsels zijn door den Handels-scheikundige Dr. H. HERZFELD te Berlijn dertig soorten onderzocht met de volgende namen:

Fassadon-Oelfarbe, Silvrettaweiss, Oelweiss, Cothenia Oelweiss, Düsseldorf Oelweiss, Diamantweiss, Albanal, Oelweiss van Städler, Leipzig, zoogenaamde Bleiweiss-Ersatz, Zeitlers Oelweiss, Oelweiss van Maler & Co., Candor, Leukalon, Blenda, Bleiweiss Ersatz Julius Schmidt München, Fixopone, Krokodilweiss, Nivon, Griesdoraweiss, Rivalin, Neutralweiss O, Neutraalweiss I, Schneeweiss, Lichtweiss I, Lichtweiss II, Edelweiss, Tegolin, Glasurit, Deckweiss Selbitz, Antilood (dit laatste is Hollandsch fabrikaat).

Bij eenige van die soorten, nl. bij Neutralweiss O, Neutralweiss I en Tegolin, is ook loodwit gemengd, waardoor de bereiders van die mengsels bewijzen, dat zij zich niet op het standpunt stellen van hen, die het loodwit willen verbannen; integendeel, zijn hooge waarde erkennen en zijn dekkracht willen toepassen, wellicht om daardoor een voorsprong te verkrijgen op andere mengsels, die, zonder loodwit, niet een zoo hoog dekkend vermogen kunnen behalen.

Schrijver betoogt nu hoe deze genoemde werken, met uitzondering van het Glasurit (half zinkwit, half lijnolie) alle mengsels zijn met als hoofdschotel zink, krijt, zwaarspaat, pijp-aarde enz. Zij worden bijna algemeen uitsluitend met olie vermengd aangeboden. In drogen toestand zou men de samenstelling te gemakkelijk herkennen.

Schrijver zegt dat met opzet de schilder in deze wordt misleid en hem het mengsel als iets bijzonders, als eene door toepassing van scheikundige ontdekkingen, door toepassing van electriciteit, stoom of gas bereide en bewerkte „nieuwe verfstof” wordt aangeprezen. 't Zou geen doel treffen, geen extra prijs doen behalen, indien de „ontdekker” van den nieuwen naam bekende, dat het mengsel uit zink- en aardverven bestond. Het fijne malen vordert echter tijd en zorg, maar daaraan kan de schilder toch ook voldoen. En al deze mengers en hunne weder-verkooopers, die nog kort geleden loodwit in zijn volle waarde erkenden, zijn nu werkzaam, uit eigen belang, het gebruik van loodwit te verdrijven.

Op de vraag of loodwitvergiftiging dermate voorkomt, dat het gebruik van loodwit moet worden verboden, antwoordt schrijver ontkennend. Slechts ééns heeft hij jaren geleden onder zijne talrijke begunstigers in de noordelijke provinciën een patient aangetroffen, die volgens zijn zeggen aan loodkoliek zou lijden. Deze schilder was uit Leeuwarden afkomstig. In hoe verre zijne bewering juist is geweest, weet schrijver niet.

Van loodvergiftigen bij schilders is hem nooit uit eigen waarneming noch bij navraag niets bekend.

Deze ervaring vindt men in ruime mate bevestigd in de

verklaringen, die voorkomen in „Het loodwitvraagstuk” en „een Kritiek op het voorloopig rapport der loodwit-kommissie door C. P. VAN HOEK, leeraar aan de A. B. S. te Gorinchem.”

Het aantal schilders van huizen, schepen, meubelen, fabrieken enz. enz., dat jaarlijks in ons land met loodwit werkt, is moeilijk te bepalen, maar kan meer dan 25000 bedragen. Bij hooveelen daarvan zijn jaarlijks bewijzen van vergiftiging aak te toonen? Spoorloos kunnen die toch niet verdwijnen.

Van geene schildersvereniging in ons land vernam schrijver ooit den wensch om het gevaar der loodwitvergiftiging voor hen te bestrijden. Integendeel vond hij bewijzen volop dat zij het niet erkenden.

Met het oog op de feiten der praktijk meent schrijver dan ook dat de kans van loodvergiftiging zeer wordt overdreven.

**De baksteenbouw in Nederland** wordt door F. RUD. VOGEL in de „Deutsche Bauhütte” behandeld op eene wijze die over het algemeen van groote waardeering getuigt. Het oordeel over verschillende gebouwen afzonderlijk beschouwd, wijkt evenwel van het ten onzent gangbare wel eens af. Allereerst wijst Schr. op de voordeelen die het kleine Hollandsche model bezit boven het Duitsche: met name de mogelijkheid een beter doorbakken steen te leveren en rationeeler muurzaamheden. Ook esthetisch werkt het kleine formaat gunstiger wijl het muurvlak meer den indruk maakt van een geheel te zijn.

Vergeleken met de Duitsche zucht om „rijke profilering en gelijkmatige, gelikte kleuren” te bereiken, die bijna in „Spielerei” ontardt, gebruikt de Hollandsche bouwmeester, wanneer hij een rijkere geleiding wenscht, groefsteen, maar verkiest hij eenvoudige profilering en groote lijnen bij den opbouw. „En daarin schuilt volgens onze huidige opvatting de waarde der architectuur, niet in speelse ornamenten of in rijkdom van vlak-versiering.” In dit opzicht, constateert de Schrijver, onderscheidt de Hollandsche bouwkunst zich voordeelig van de Duitsche.

Schrijver betoogt vervolgens hoe de statische beginselen van den Romaanschen stijl, gelijk die op het voorgaan van den Amerikaan RICHARDSON thans in Duitschland door Prof. BILLING en anderen worden opgevat, welke beginselen zich zoo treffend bij de moderne denkbeelden aanpassen, hoe die zich uitnemend leenen voor verwezenlijking in baksteenbouw. Een eenigszins kunstfilosofisch opgezet betoog dient den Schrijver om te bewijzen hoe eene vereeniging van berg- en baksteen in heldere, monumentale vormen bij de groote gebouwen in Duitschland meer toepassing diende te vinden dan geschiedt.

Het artikel is geïllustreerd met een achttal afbeeldingen van nieuwere baksteenbouwwerken. De tekst klopt echter niet precies met de onderschriften en eene genoemde afbeelding, waarschijnlijk de nieuwe St. Bavo te Haarlem (althans er is sprake van „de kathedraal”) bleef zelfs achterwege. Dit en enkele ketterijtjes achterwege gelaten, is het oordeel van den Schrijver alleszins interessant. Hij uit zich met grooten lof over verschillende bouwwerken. Wij noemen daaronder in het bijzonder het trappenhuis in het kantoor der firma BRAAKMAN te Rotterdam architect B. HOOYKAAS JZ. (bij de afbeeldingen aangeduid als een interieur uit de Amsterdamsche Beurs!), over het Palais Royal te Amsterdam, arch. KROPHÖLLER & STAAL, over HANRATH'S Augusta-huis (voor eene weldadigheidsinstelling versleten!) te Hilversum, over J. SANDERS, Bankgebouw der firma OPPENHEIM te Groningen en een door dezen te Veendam gebouwde villa.

Andere bouwwerken mogen minder lof vinden. Het is ons vooral opgevallen onder de laatste te vinden DE BAZEL'S dubbel woonhuis in het Willemspark te Amsterdam, dat saai en conventioneel geoordeeld wordt, behebt met de korrektheid van den „geschniegelten Gentleman”. Dit oordeel zal ons, Hollanders, voorkomen niet te pleiten voor den smaak van den Schrijver, die misschien te zeer afging op eene foto.

Het is intusschen een verblijdend verschijnsel dat de heden-daagsche bouwkunst van ons land, die zoovele hooge eigenschappen bezit, elders steeds meer de aandacht gaat trekken en haar doorgaans alle waardeering te beurt valt. Moge zulks bij ons te lande meer doordringen, want onze architectuur vindt in de publieke opinie nog bij lange na niet de noodige aandacht en steun.

**De ontgraving van Herculaneum** zal door de Italiaansche regeering ter hand worden genomen en wel met nationale middelen. Het voorstel van Prof. WALDSTEIN (van de universiteit te Cambridge), die de beweging ten gunste van Herculaneum heeft uitgelokt, (verg. in Bouww. 1905 blz. 288, de beteekenis van H. voor de oudheidkunde) om de ontgraving internationaal te doen zijn, heeft dus begrijpelijker wijze geen genade kunnen vinden voor het nationale gevoel.

**Christopher Wren als konstrakteur.** De St. Pauls kathedraal te Londen vertoont in den laatsten tijd eenige bedenkelijke verschijnselen van verzakken en scheuren. Dat zulks niet is toe te schrijven aan nalatigheid van den ontwerper werd onlangs door Sir ASTON WEBB, een der leden der ingestelde kommissie van onderzoek, betoogd in een voordracht in het Regent Street Polytechnic. Hij zeide daar dat hem bij het onderzoek niets

meer had getroffen dan de buitengewone voorzorg van Sir CHRISTOPHER WREN. Deze had blijkbaar elk ongeluk voorzien dat mogelijkerwijze de kathedraal zou kunnen treffen. Wanneer dan ook de commissie van onderzoek het een of ander wilde doen om de ontstane verschijnselen te stuiten, dan bleek bijna steeds hoe WREN reeds de noodig geoordeelde maatregelen had genomen. Het eenige waaraan WREN niet gedacht had — en dat was waarlijk niet zijn schuld! — waren de onderaardsche spoorwegen en riolen van het moderne Londen.

**De nadeelen der populaire landhuis-publicatiën.** De „Deutsche Bauhütte” bevat een entrefilet waarin gewezen wordt op de gevaren en nadeelen van de goedkope uitgaven op bouwkundig terrein, welke tegenwoordig in grooten getale het licht zien. Zij stichten wel veel nut door met woord en beeld in ruime kringen belangstelling te wekken, maar niet altijd worden zij met een werkelijk rijp en helder oordeel gelezen. Dikwijls moet gerekend worden met kunstvrienden die gelooven dat zij met behulp van zulk een boekje er nu alles van weten. Tegenover zulke principalen, die dan meestal bovendien nauwelijks voor overreding vatbaar zijn heeft een architect het zwaar te verantwoorden. Zij hebben in 't een of andere boek iets opgemerkt, dat zij dan meestal op de verkeerde plaats wens-hen toegepast te zien. En dan veroorzaken zij met hunne vaak dwaze wenschen en opvattingen den architect groote moeilijkheden en ergernis. Daar zij meenen hunne opvattingen met de „vakliteratuur” te kunnen bewijzen, zijn zij moeilijk te weerleggen en zijn zij geneigd bij den architect andere overwegingen aan te nemen dan eene onpartijdige voorlichting. Het is dan moeilijk iemand te overtuigen dat de voorbeelden en denkbeelden die hij zich voorstelt in een bepaald geval, in verband met de omstandigheden en de bouwsom, niet uitvoerbaar zijn.

Een ander gevaar is nog dat menig bouwlustige zal meenen dat hij, in het bezit van zulk een boekje wel zijn architect kan uitsparen en dat hij alleen of met behulp van een timmerman ook wel evengoed kan bouwen.

**De verwarming van steden.** De „Construction Moderne” ontleent aan „Le Bâtiment” het volgende bericht: „Men heeft te Leekport in den Staat New-York met groot succes beproefd de verwarming der geheele stad van uit een centraal station. Dit laatste levert voorts het noodige warme water in de huizen benevens de stoom voor de plaatselijke nijverheid.

De oververhitte stoom die in drie reusachtige stoomketels wordt gemaakt wordt door een buizenstelsel van bijna 6 K.M. in 200 huizen gebracht. Alle leidingen zijn zoodanig geïsoleerd dat slechts zeer weinig warmte verloren gaat. Dank zij dit stelsel zijn alle vertrekken in de woningen in een oogenblik verwarmd en worden de spijzen met een verwonderlijke snelheid toebereid.

**Gegoten huizen.** Edison zegt dat hij thans het model heeft van een cementen huis op een vierde van de ware grootte. „Dezen winter zal ik de ijzeren vormen en de noodige werktuigen laten maken, waarmede een huis in twaalf uur, nadat de vormen gesteld zijn, kan worden gegoten. Na zes dagen kunnen de vormen weggenomen worden en is het huis geheel gereed, met inbegrip van trappen, scheidingen, schoorsteenmantels, bad etc., en na nog zes dagen drogen zal het huis klaar zijn ter bewoning. De bouw van zulk een huis kost \$ 1000, maar het is van belang dat het gebouwd wordt op een zandgrond, want er is, behalve de cement, niet meer voor den bouw nodig dan den uitgegraven grond van den kelder. De vormen kosten \$ 25.000 en de andere werktuigen ongeveer \$ 15000. Met dat materiaal kan een onbeperkt aantal huizen gebouwd worden. Men mag verwachten dat maatschappijen ontstaan die beschikken over verschillende vormen en krachtig aan het werk gaan.”

Ik heb, zegt EDISON edelmoediglijk, dit werk niet opgevat met het denkbeeld er aan te verdienen en het zal mij aangenaam zijn om, zonder eenige betaling voor mijn patent, maatschappijen te machtigen vormen te maken en huizen te bouwen. De eenige beperking zal zijn dat de ontwerpen mij bevallen en dat goede materialen gebruikt worden.

In een woord, kaarsen of huizen gieten komt voortaan overeen uit. Weer een nieuwe opgave dus voor de architectuur der toekomst om de artistieke vormgeving te vinden voor het gegoten huis.

**Dakijsbanen in Amerika.** Nadat zij jarenlang reeds in het buitenland werden aangebracht, zijn nu ook ten onzen daktuinen gemaakt. Elders heeft men nu weer een andere bestemming gevonden voor de platte daken.

Amerika is een keer te meer het land der onbegrensde mogelijkheden gebleken.

Men zond ons dezer dagen een plaatje van het in een dakijlsbaan herschapen platte dak van een „Skyscraper”

Een lustig gezelschap slaat er een schaats op de zoo-en-zoo-veelste verdieping.

Deze dakijlsbanen, die natuurlijk niet zeer groot van oppervlak

zijn, schijnen intusschen het voordeel te hebben dat zij door hunne hoogte en vrije ligging spoediger bevroren zijn dan laag gelegen en door huizen omringd watervlak.

**Het grootste kantoorgebouw der wereld** zal nu te New-York worden gebouwd. In dit huis zou een geheele stad van niet minder dan 10.000 personen onderkomen kunnen vinden. Men onderstelt dat niet minder dan 500.000 menschen dagelijksch zullen in- en uitgaan. Voor het verkeer dienen 39 liften en het huis staat in direkte verbinding met een station van het ondergrond-spoorweg. Het gebouw beslaat een oppervlak van ongeveer 700.000 vierk. voet en verrijst 275 voet boven de straat.

De vier onderste verdiepingen zijn opgetrokken van graniet en kalksteen; de negentien andere van baksteen en terracotta.

Het stalen geraamte weegt 24.000 ton; het totale gewicht van het huis 200.000 ton = 200.000.000 K.G.; er worden 16.000.000 stuks baksteen verbruikt en 4500 ton terracotta wordt aan de gevels verwerkt.

Er ligt in het gebouw een net van 153 000 voet stoompijpen en van 500.000 voet water- en afvoerleidingen; de 5000 vensters worden met 120.000 vierk. voet glas gedicht; de elektrische leidingen zijn 113 engelsche mijlen lang.

**Steenen vloeren versterkt door ijzer-inlagen.** Voor onderstaande constructie werd patent aangevraagd door GABRIEL GROFFITS te Leipzig, waarvan de „Deutsche Bauzeitung” als volgt melding maakt:

Bij de gewoonlijk gebezigde vloerconstructie met ijzer-inlagen liggen de laatste of in de voegen of in de uitsparingen der steenen. Door de breedte der steenen is bij deze steenen vloeren de afstand onderling door ijzerstaven bepaald, zoodat de ijzerdoorsnede per Meter, slechts door de keuze van andere doorsneden der enkele staven, kan veranderd worden. Tengevolge van de geringe keuze in de ijzerdoorsneden is men meestal genoodzaakt een grootere doorsnede te kiezen als eigenlijk noodig is. Evenzoo is men in de keuze der dikte van zulke vloeren beperkt, vanwege de hoogte der baksteen. Dientengevolge zijn zulke vloeren gewoonlijk niet evenredig aan de belastingen en meestal te zwaar gemaakt.

Deze nadeelen worden nu door deze nieuwe constructie opgeheven.

Zooals de afbeeldingen

1 en 2 aangeven worden de steenen *d* niet op hun kant doch schuinliggend gemetseld. Die schuinte wordt bepaald door de belasting. Zij worden loodrecht op de steunmuren gesteld.

Bij verandering van den hellenden hoek *a* veranderen zoowel de dikte van het metselwerk *h* als ook de onderlinge afstand der ijzerinlagen en daarmede de ijzerdoorsnede per M<sup>2.</sup>, welke evenredig is met den sinus van de hellingshoek *a*. Men is daardoor in de gelegenheid de sterkte van den vloer te maken overeenkomstig het vereischte draagvermogen van den vloer.

Deze vloer behoeft bij zijne vervaardiging geen geheel plankenformeel, doch kan men volstaan met een lattenformeel, zooals fig. 2 aantoon.

Volgens deze lijt de eerste steenrij op een betonlaag die volgens den gekozen hellingshoek afgeschuind is. Elke volgende rij steenen wordt op de onderliggende laag in mortel gemetseld. De steenen worden zoolang tot dat het ijzer in de groeven aangebracht is, met een houten lat *l* in hunne stelling vastgehouden. Na de wegneming van deze lat, draagt het geheel op het lattenformeel.

In fig. 3 bestaan de liggers uit cement-ijzer. Tengevolge van de veranderlijke dikte der steenen vloer kan ook hier eene beduidende besparing aan beton bereikt worden, als men de schuine ligging der steenen zoodanig kiest, dat de boveuste betonlaag, pas daar begint, waar hare drukspanning de toe te laten belasting van het steenmateriaal overtreft.

**Glasetsen.** Terwijl den glasschilder alle mogelijke kleuren ter beschikking staan, is dit niet het geval met den glas-etser. Deze kan slechts beschikken over een matte toon. Het procédé van het glas-etsen berust op de eigenschap dat fluorwaterstofzuren glas gelijkmatig aangrijpen en dat vetten alleen weerstand kunnen bieden. De figuren op de glasplaat worden daardoor voorgebracht, doordat men enkele deelen met een vettige kleur dekt en dan de glasplaat met zuren behandelt.

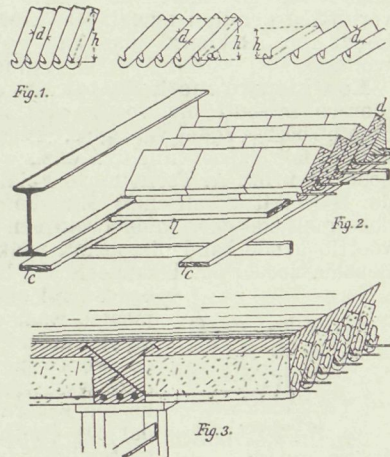

Het geheele procédé, waarmede verschillende tonen verkregen kunnen worden, is zeer omvattend en vordert groote voorzichtigheid. Een andere wijze van etsen is die op gekleurd opgelegd glas, zooals men ze tegenwoordig nog aan bonte rosetten in waranda's en tuinhuisen vindt. In de tachtiger jaren der vorige eeuw verkreeg het etsen van opgelegd glas een bijzonder karakter. Jammer dat deze manier zich niet tot op den tegenwoordigen tijd heeft kunnen handhaven. Blauwe, roode en gele glazen op elkander gelegd worden zoodanig met zuren bewerkt, totdat de kleuren veranderen en dikwijls een groote kleurenpracht ten toon gespreid werd.

Vooraf voor profane bouwwerken zou het de moeite waard zijn, dat deze kunst meer toegepast werd. Een andere versiering van glas is die door middel van de zandstraal. Tegenwoordig bestaan daar allerlei toestellen voor. Het zand wordt door groote blaastoestellen op de glasplaat gespoten, waardoor de glas-oppervlakte ruw wordt of z.g.n. mat. Gelijk bij het etsen vetten de zuren wederstaan, zoo doet hier dienst papier of elastische preparaten, die telkens in overeenstemming moeten zijn met de sterkte van den zandstraal.

Men onderscheidt blanke versieringen op matten grond en matte versieringen op blanken grond.

Nemen wij aan dat een glasplaat versierd moet worden met een blank middenstuk en blanke hoeken en lijnen, dan legt men op het midden van het glas een schabloon van zink, die het bepaalde ornament bevat en brengt de glasplaat onder den zandplaat.

Een andere toepassing heeft de zandstraaltoestel gekregen voor het ingraveeren van schrift en wel voor firmaplatten, grafmonumenten, enz. Graniet, marmel en syeniet kunnen dan als glas bewerkt worden. Tegenwoordig vindt men dan ook bijna bij elken steenhouwer een zandstraaltoestel voor het graveeren van versieringen en schrift in deze verschillende materialen.

Voor de vervaardiging van het „ijsbloemenglas" wordt venster- of spiegelglas met de zandstraaltoestel mat gemaakt en met gewone lijm overgestreken. De warmte en de zonnestralen drogen de lijm op. Zij trekt te zamen, springt daardoor van het glas af en neemt daarbij grootere of kleine stukjes matglas mede en maakt de blanke plaatsen vrij. Eene sterke verhitting der lijm maakt deze weder zacht en het afspringen houdt op. Gekleurd glas kan op dezelfde wijze behandeld worden.

(Naar „Deutsche Bauhütte".)

**Een nieuwe methode tot het aanbrengen van kit.** Deze nieuwe kitsoort die vooral met succes aan te wenden is bij groote bezettingen van glas, zooals bij broeibakken, glazen hallen, fabrieksbovenlichten enz., wordt in den handel gebracht door de firma A. TSCHOHL, te Feldkirch in Vorarlberg, en door de „Formkitt-gesellschaft Munchen". De kitmassa wordt bij deze methode door middel van een zuiger uit een cylinder als voortlopende band uitgerst, welke band allerlei vormen kan hebben, zooals fig. 1 aangeeft. De band wordt dan automatisch

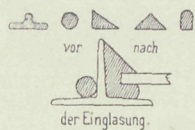

Fig. 1.

op een rol of spoel gewonden en dan ter plaatse waar de kit gebruikt moet worden afgewonden. Fig. 2 die een voorstelling van de werkwijze geeft, heeft bewezen dat deze werkwijze aan arbeids- en materiaal-kosten spaart. Ook heeft zij het voordeel dat zij onafhankelijk is van de weersgesteldheid. In hoofdzaak is het voordeel gelegen in de meerdere juistheid en zuiverheid waarmede de kit kan aangebracht worden, in tegenstelling met den handarbeid. Ook bleken de kitvoegen dichter en duurzamer te zijn, dan bij de vroegere methoden.



Fig. 2.

In fig. 1 wordt afgebeeld een methode, in welke de glasplaat zich van zelf in de kitmassa perst. Dan volgt eveneens, langs mechanischen weg, de aanbrenging der buitenste kitmassa. „Deut. Bauzeit".

## SPREUKEN EN CITATEN.

Iedere smaak-kwestie moet zoo ernstig worden opgevat als de vraagstukken op het gebied van politiek, godsdienst, ethica of recht en, gelijk het in zedelijke dingen niet aankomt op de gedachte, die haar ten grondslag ligt, zoo is het ook in vragen over smaak geheel zonder belang of daarbij om groote of kleine dingen wordt gestreden.

Dr. P. J. RÉE.

(Habe ich den rechten Geschmack?)

Was Blumen unseren Gärten sind  
Sind Künste unserm Leben.

WIELAND.

## BOEK EN TIJDSCHRIFT.

**Architectura** Nr. 52. Rapport der Verificatie-commissie over het jaar 1907.

Juryrapport van de prijsvragen uitgeschreven door de Vereniging „Bouwkunst en Vriendschap" te Rotterdam. Zie den uitslag op blz. 416.

TECHNISCH GEDEELTE. San Marco (slot).

Ambachtsschool te Hilversum. Over de kans der oprichting van deze school, waarvoor zich een voorloopige Commissie gevormd heeft.

**Bouwkundig Weekblad** Nr. 52. De Duitsche C. Y. voorschriften „1907" (slot).

Het Caland-monument te Rotterdam, door HENRI EVERS. Beschrijving en afbeelding van dit monument, waarvoor Prof. A. W. M. ODÉ de vervaardiger van al het beeldhouwwerk is, terwijl Prof. EVERS de ontwerper van het geheel is.

Kalkzandsteen. Rapport uitgebracht over deze steen door de heeren L. BIENFAIT en P. HELJN in de vergadering van 18 Oct. j.l. van de Afd. Amsterdam van de Mij. tot bev. der Bouwkunst, naar aanleiding van de bekende vraag over dit onderwerp door deze Mij. gesteld.

De Woningwet. Verslag van het verhandelde over dit onderwerp door den heer J. W. C. TELLEGEN, Directeur van het Bouw- en Woningtoezicht te Amsterdam, in de Notariele Vereeniging aldaar.

Verslagen van Vergaderingen.

Afd. Arnhem van de Mij. tot bev. der Bouwk. In deze vergadering hield de heer J. F. H. KOOPMAN, W.-l., te Hilversum een rede over „Koelhuizen".

Genootschap „Architectura et Amicitia". Verslag der huishoudelijke vergadering waarin het Bestuur en bloc aftrad. (Zie blz. 414.)

**De Opmerker** Nr. 52. PIETER POST, door A. W. WEISSMAN, (Slot). Het hofje van Nieuwkoop in Den Haag is een werk van Post, die den bouw van 1658—1660 leidde. In den Beemster bouwde hij het huis „Vredenburg". De gevel daarvan vertoont eenige overeenstemming met het Mauritshuis. In Wassenaar bouwde Post het huis „Rijxdorp". Dit gebouw herinnert meer aan het „Huis ten Bosch". Verder bouwde hij de Wagen te Gouda en te Leiden, het Gemeentelandhuis van Schieland te Rotterdam werd door hem ontworpen.

Mede leverde hij ontwerpen voor de Oosterkerk te Middelburg. Het is niet duidelijk uit de archieven op te maken of Post ook de ontwerper is van de Waardkerk en van de Mare-poort, Zijlpoort, de Hogewoerds-poort en de Morsch-poort te Leiden. GALLAND noemt als ontwerper WILLEN van DEN HELM.

Zuiderzee-droogmaking. Ingezonden stuk van den heer F. C. J. VAN DER STEEN VAN OMMEREN C.-l. te 's-Gravenhage, uit „De Ingenieur".

Prijsvragen. Juryrapport van de prijsvragen uitgeschreven door de Vereniging „Bouwkunst en Vriendschap" te Rotterdam. Zie den uitslag op blz. 416.

## PERSONALIA

Te Loosduinen is tot gemeente-architect benoemd de heer J. STEENBEEK te 's-Gravenhage.



# DE BOUWWERELD

WEEKBLAD VOOR THEORIE EN PRAKTIJK

REDACTIE: + + + + +  
D. H. HAVERKAMP EN J. H. W. LELIMAN

+ + + + + ADMINISTRATIE:  
FIRMA F. VAN ROSSEN · UITGEVER  
KEIZERSGRACHT · 559 + + + + AMSTERDAM + + + + HEERENGRACHT · 281

Zevende Jaargang. No. 2.

8 Januari 1908.

## DR. JOH. C. BREEN. DE DAM TE AMSTERDAM. XII<sup>1)</sup>

### DE STICHTING VAN HET NIEUWE STADHUIS EN DE DAARMEDE SAMENHANGENDE AMOTIES

**A**lthans gaan wij over tot de bespreking van de groote verandering, die de Dam in het midden der zeventiende eeuw onderging, door de stichting van het nieuwe Stadhuis.

Wij hebben reeds vroeger gezien hoe ook in de zestiende eeuw het gebouw, dat den Amsterdamschen Magistraat herbergde, al niet groot genoeg was; en dit gebrek deed zich te levendiger gevoelen, toen, na de alteratie van 1578, het aantal regeeringscolleges zich gaandeweg uitbreidde. Thesaurieren-extraordinaris, Commissarissen van Huwelijksche Zaken, Rekenmeesters, Commissarissen der Assurantiekamer, Commissarissen van Kleine Zaken, allen hadden hunne eigene vertrekken noodig. En vooral de in 1609 opgerichte Wisselbank, die men in den noordelijken vleugel van het gebouw, aan den Dam op den hoek van de Vogelsteeg, had ondergebracht, eischte natuurlijk veel en steeds meer ruimte. Bovendien, behalve dat het Stadhuis te klein werd, het werd ook oud. Dit was reeds in 1601 gebleken, toen de toren eene bedenkelijke neiging begon te toonen om in te storten. Wel werd, onder leiding van STAETS, het onheil nog handig en snel voorkomen:

„En als men sach” — zoo verhaalt hij ons — „Den Tooren van den Dam ses voeten overhangen, „Jae meerder en niet min, soo heeft men die gaen vangen, „En so wel onder-stut, dat in de tijd van dagen „Niet meer als drie hem recht de menschen alle sagen”; eene herstelling die zooveel indruk maakte, dat Burgemeesteren een gedenksteen ter herinnering aan het feit in hun kamer deden plaatsen; — maar toch vertoonden zich in 1615 weder verschijnselen, die het noodig maakten de spits van het torentje weg te nemen. Doch niet alleen deze toren, ook het gebouw zelf werd bouwvallig. Althans op den 28sten Januari 1639 achtten Burgemeesteren zich verplicht den Raad op den gevaarlijken toestand te wijzen en de vraag

te stellen: „alzo het Stadthuys vry wat bouwvalligh is tot veele plaetsen, zulx datter 't eener oft t'anderen tijde eenigh ongeluck uyt gevreesd wordt te zullen ontstaen, off men oock zoude kunnen goetvinden, in plaets van 't selve een nieuw te doen maecken?”<sup>1)</sup> Dit geschiedde enkele dagen voor de jaarlijksche af-treding van den Magistraat, en de Raad besloot nu eene commissie te benoemen, welke bestaan zou uit de nog te kiezen nieuwe Burgemeesteren en Thesaurieren, benevens den op 't oogenblik regeerenden Burgemeester PIETER HASSELAER. Tot Burgemeesteren werden daarop gekozen ABRAHAM BOOM, JAN CORNELISZ. GEELVINCK, GERBRAND CLAESZ. PANCRAS en WILLEM BACKER, terwijl, naast den aanblijvenden Thesaurier Dr. GERARD SCHAEF, als Thesaurier optrad de afgetreden Burgemeester PIETER HASSELAER, zoodat de Commissie nu slechts uit zes en niet uit zeven personen zou bestaan. Den 28sten Januari 1640 — dus alweder in de laatste vergadering, die deze Regeering met de Vroedschap hield — bracht zij een rapport uit, waarin verklaard werd dat de leden inderdaad het Stadhuis „gansch bouwvalligh ende zulx gestelt bevonden hadden, dat het gevaer liep van 't eender of t' anderer tijden te zullen bezwijken”. Daarop viel het besluit om tot de stichting van een nieuwen zetel der Regeering over te gaan, en werden de nieuw te kiezen Burgemeesteren en Thesaurieren, met HASSELAER, tot den bouw gecommiteerd. Vastgesteld werd dat het nieuwe Stadhuis aan den Dam zou verrijzen, eene diepte hebben van 280 en eene breedte van 150 voeten, terwijl aan beide zijden eene straat zou worden aangelegd van 25 of 30 voet breed. De daarvoor noodige ruimte zou worden onteigend, en voorts zouden verschillende modellen bij den Raad moeten worden ingediend.<sup>2)</sup>

Ter vergelijking worde hier een blik geworpen op de situatie van het oude Stadhuis. Het was van den

<sup>1)</sup> De vorige nummers dezer reeks bijdragen verscheen in jaargang 1907.

<sup>1)</sup> Res. Vroedsch., 17, fol. 229.

<sup>2)</sup> Res. Vroedsch. 18. 10 v<sup>o</sup>.

ingang der Kalverstraat gescheiden door de Gasthuissteeg, die daar ter plaatse slechts  $13\frac{1}{2}$  voet breed was. De lengte van deze straat bedroeg  $288\frac{1}{2}$  voet, waarvan aan den Noordkant 145 voet werden in beslag genomen door den Zuidelijken zijgevel van het bij het Stadhuis getrokken oude Sint-Elisabeths-Gasthuis; onmiddellijk aan dezen zijgevel sloten zich verder particuliere woningen aan. Het Gasthuis had van voren eene breedte van  $13\frac{1}{2}$  voet; daarnaast stond de Vierschaar, die 33 voet en 9 duim breed was, en dan volgde het eigenlijke, 54 voet breede Stadhuis, zoodat het geheele complex aan de Damzijde ruim 100 voet in de breedte besloeg. De Noordelijke zijgevel aan de Vogelsteeg was  $223\frac{3}{4}$  voet lang, waarnaast in deze steeg nog over eene lengte van  $115\frac{3}{4}$  voet woonhuizen van particulieren volgden. Bij het begin aan den Dam was het straatje  $24\frac{1}{2}$  voet breed, in het midden slechts 20 en aan den N. Z. Voorburgwal 22 voet. De rooilijn van het Stadhuis liep schuins van de Kalverstraat in de richting naar den Nieuwendijk. Voorbij de Vogelsteeg stond een huizenblok, dat door de Nieuwe Zijds Wijde Kerksteeg van den Nieuwendijk was gescheiden; deze steeg leidde naar den Nieuwe Zijds Voorburgwal, doch heette aan dien kant het Nieuwe Zijds Kerkhof, omdat zij langs de bij de Nieuwe Kerk gelegen begraafplaats liep. De vrijwel evenwijdig loopende Vogel- en Wijde Kerkstegen, waren onderling door een dwarsstraat verbonden, die de Nieuwe Zijds- of Vogeldwarsstraat heette.

De bedoeling van het op 28 Januari 1640 genomen besluit was alzoo, dat het nieuwe Stadhuis ongeveer anderhalf maal de breedte van het oude zou hebben en veel dieper zou zijn. Eerst twee jaren later, op den 5den Maart 1642, is er weder iets aangaande den bouw genotuleerd: „eenige projecten van den grondt” werden den Raad voorgelegd, en deze bepaalde nu nader de breedte op 162 voeten of nog 6 tot 10 voet meer, en de lengte of diepte aan de Zuidzijde op 292 en aan den Noordkant op 328 voet, met aan weerszijden eene straat van 26 voet breed. <sup>1)</sup> Het gebouw zou zich dus uitstrekken van de toen bestaande rooilijn van den Dam af, tot aan den N. Z. Voorburgwal, Den 10den December van hetzelfde jaar kwamen Burgemeesteren met een nader uitgewerkt plan voor den dag, en werd de breedte op 155 en de diepte, ten Zuiden en ten Noorden, respectievelijk op 233 en 266 voeten vastgesteld. De straat aan de Noordzijde zou niet 26 maar 30 voet breed worden, en voorts zou nog een „teerling” huizen worden onteigend, „beginnende van „De Duyvel aen de Keetens” tot aan 't steeghje toe”, eene voor ons niet zeer duidelijke omschrijving. <sup>2)</sup> De diepte werd alzoo bij dit besluit wat kleiner genomen, zoodat waarschijnlijk bedoeld werd den voorgevel meer naar achteren te brengen.

Juist zeven weken later — 28 Januari 1643 — wezen Burgemeesteren den Raad nogmaals op zijne verantwoordelijkheid, „dewijl zodanigh een werck rustig

ende niet bekrompen behoort ghemaect te worden”, en verlangden daarom een duidelijke uitspraak of men soms „zoo ten aensien van den soberen staet van „'t Landt, als ten regarde van den hooghen prijs, tot „denwelken men alsnu de gronden moet incoopen”, den bouw zou uitstellen, dan wel of men met het werk zou voortvaren; terwijl zij ook de vraag stelden of men in het laatste geval soms de onteigening van nog meer erven noodig achtte. Wellicht wenschten Burgemeesteren deze nadere verklaring, met het oog op de meening van den machtigen oud-Burgemeester ANDRIES BICKER, die, naar ons uit zijne nagelaten Aanteekeningen blijkt, voor uitstel was <sup>1)</sup>. Hij bleef echter in deze opvatting „singulier”, want de Raad besloot met groote meerderheid „dat men met het voorzeyde werck „zal voortgaen, ende dienvolghens op May toekomende „beghinnen aff te breecken die huysen, daarvan men „den eyghenaeren aengheseyt heeft op May ruyminge te „moeten doen; dat men voorts om het werck naer eysch „met zijn volle beslagh ende eens ter deeghe te maecken, „boven de huysen tot noch toe getaxeert, oock tot „taxatie aennemen sal het huys De Bril, ende (de) gronden „in de teerling tusschen de Voghelsteegh ende de „Nieuwe Kerck, ende langs het Kerkhof ende op de „Burghwal gelegen”. Alles tusschen Gasthuissteeg en Nieuwe Kerk zou dus worden onteigend, en de Raad nam dit besluit met des te meer vrijmoedigheid „dewijl „men voor vast houdt, dat men van de erven, die „nae 't opmaecken van 't nieuwe Stadhuys zullen „overschieten, bij verkopinge bijkans zooveel zal kunnen „maecken als de huysen ende gronden, tot taxatie „aenghenoomen, zijn bedraeghende” <sup>2)</sup>.

Zeer ten onrechte m. i. heeft de heer A. W. KROON, in zijn verdienstelijk boekje over „Het Amsterdamsche Stadhuis, 1625—1700”, het vermoeden geuit dat Burgemeesteren de Vroedschap op deze wijze ongemerkt op den weg tot een grooter plan wilden leiden, en dat de voorspiegeling van de opbrengst der te verkoopen overschietende gronden, niet wel gemeend was <sup>3)</sup>. Er is niets wat voor deze meening pleit; immers, wanneer — meer dan  $2\frac{1}{2}$  jaren later — de zaak voor het eerst weder in de Vroedschap komt, 20 November 1645, wordt besloten de breedte van het gebouw op 160, doch de diepte op slechts 200 voet te stellen, dus het niet grooter, maar bijna  $\frac{1}{5}$  kleiner te maken dan in November 1642 en Januari 1643 was aangenomen <sup>4)</sup>. Ik vermoed dat het besluit tot deze kleinere opvatting samenhangt met de enkele weken vroeger genomen resolutie tot den bouw van een toren aan de Westzijde der Nieuwe Kerk <sup>5)</sup>. De Burgemeesteren van het volgende jaar kwamen echter tot de overtuiging dat het nu aangewezen terrein te klein was; en daarom gaven zij, den 3den December 1646, „bij onderrichtinge van

<sup>1)</sup> Res. ende Notulen waarbij ende over is geweest de heer Dr. ANDRIES BICKER (M. S.), blz. 272.

<sup>2)</sup> Res. Vroedsch., 18.152 v<sup>o</sup>.

<sup>3)</sup> KROON, blz. 21.

<sup>4)</sup> Res. Vroedsch., 19. 67 v<sup>o</sup>.

<sup>5)</sup> 2 Sept. en 16 November 1645, Res. Vroedsch., 19. 60 v<sup>o</sup>. en 67.

<sup>1)</sup> Res. Vroedsch., 18.112 v<sup>o</sup>.

<sup>2)</sup> Res. Vroedsch., 18.148.



'S-GRAVENHAGE. JULIANA VAN STOLBERGPLEIN HOEK  
JULIANA VAN STOLBERGLAAN. L. A. H. DE WOLF. ARCH.

lyden hen dies verstaende" of, in onze taal, door deskundigen voorgelicht, aan den Raad in overweging, de lengte met 30 voet te vermeerderen, zoodat de afmetingen zouden worden 160 bij 230 voet <sup>1)</sup>. Aldus werd besloten, doch op deze wijze bleef het gebouw toch nog kleiner dan in 1642 en '43 was vastgesteld. Bij al dit gescharrel krijgt men voorzeker niet den indruk dat er eene krachtige leiding bestond.

Wie waren de deskundigen, met wie Burgemeesteren zich in betrekking hadden gesteld? Vermoedelijk JACOB VAN CAMPEN en PIETER POST. In April 1647 werd aan dezen laatste f 312.— uitbetaald „voor syne moeiten, vacatiën ende dachloonen, mitsgaders verteerde kosten, bij hem gehadt ende gedaen ten tijde hij alhier heeft gebesoigneert over het teyckenen van de modellen van een nieuw te maecten stads-raedhuys." En in December van hetzelfde jaar werden voor JACOB VAN CAMPEN logieskosten betaald, „t sedert den 1e Januari 164.

tot den 29en dito inclus" <sup>1)</sup>. Het cijfer der eenheden is in dit jaartal niet ingevuld, doch 't zal wel 7 moeten zijn! Toch schijnen ook deze bouwmeesters in het eerst niet tot het later gevolgde grootere plan te hebben geadviseerd. Nog in dezelfde maand, waarin Post zijne belooning ontving, overwoog de Raad een vraag van Burgemeesteren, of — nu het heiwerk voor den toren der Nieuwe Kerk zijne voltooiing naderde en daarna dezelfde heiers aan 't werk zouden worden gezet „om 't rond van 't Stadthuys te heyen", — „t niet gevoeglijker soude comen dat de voorgevel van 't Stadthuys draye op de Kerckdeur aen, ende (de) graft achter verwijdt werde". Deze vraag werd bevestigend beantwoord „blijvende niettemin de vorige resolutie in haar geheel". <sup>2)</sup> Begrijp ik dit besluit goed, dan was de bedoeling dat de voorgevel in schuinsche richting op de Nieuwe Kerk zou aanloopen; zeer duidelijk is de aanwijzing niet.

<sup>1)</sup> Zie de bij KROON, blz. 28 en 30, aangehaalde plaatsen uit het Rapiamus van Thesaurieren.

<sup>2)</sup> Res. Vroedsch., 8 April 1647, 19. 139.

<sup>1)</sup> Res. Vroedsch., 19. 123 v<sup>o</sup>.

Den 18den Juli 1648 werd door Burgemeesteren het gewichtige voorstel in de Vroedschap gebracht om een geheel anderen vorm aan het gebouw te geven „ende de grondt liever in de breete aen den Dam, als in de lengte daarvan aff” te „extenderen”. Bij dit voorstel werd overgelegd eene „affteyckeninge van de grondt, hebbende in de breete tweehonderd tachtigh ende in de diepte omtrent 200 voeten, ende daer nevens aenwijzinge gedaen van de generale verdelinge van den principaelste vertrecken ende camers”. Met algemeene stemmen werd dit plan aangenomen, en daarmede was het pleit beslist; 280 bij 200 zouden de verhoudingen zijn.<sup>1)</sup> In werkelijkheid is het echter geworden 282 bij 235. Dit zal wel samenhangen met het feit dat men, terwijl in Juli het definitieve besluit viel, reeds op 20 Januari was begonnen met het heien voor de fundeering. KROON heeft daarom het in Juli aangenomen voorstel eene „kolossale mystificatie” genoemd. „Er wordt een besluit geprovoceerd aangaande „de plaatsing en den vorm van het reusachtige gebouw, „en reeds sedert zeven (lees: „zes”) maanden is men „werkzaam met het leggen der fundamenten naar „datzelfde plan, hetwelk schijnbaar nu eerst wordt „vastgesteld. Voor vele eeuwen zeide men reeds te „Amsterdam betreffende de XXXVI Raden, d. i. de „leden der Vroedschap, Twaelf alle, twaelf malle, „twaelf niementalle”<sup>2)</sup>. Toch had de heer KROON in de „Beschrijvingh Der wijdt-vermaerde Koop-stadt Amstelredam, Door verscheyde Liefhebbers te zamen gestelt”, die in 1664 het licht zag, uit de woorden van een ooggetuige, ISAAC COMMELIN, kunnen zien dat Burgemeesteren niet zoo ongepast voorbarig zijn geweest. Aldaar kan men lezen: „In 't begin was het voornemen „dit gebouw alleen maer op de breete van hondert „en zestig voeten, doch op de jegenwoordige zelfste „diepte (daer op oock alree al de palen „ingeheyte waren) te maken; maar in den Jare „1648, aangewakkert door het afkondigen van de „vrede met Spanje, veranderde men van voornemen, „en wierdt de grondt tot de boven-gemelde breete „genomen, zulks' er ook veel ingeheyde „palen, vermidts toen oock de muren „van de meeste vertrecken breder wierden „uytgezet, tegenwoordig nu ledig „en vergeefs komen te staan”.<sup>3)</sup> Duidelijk blijkt uit deze plaats dat de fundamenten oorspronkelijk wel degelijk naar het oude plan zijn gelegd.

Het verloop van den bouw is door den heer KROON in het boven vermeld boekje nauwkeurig en uitvoerig geschetst, en ik kan alzoo volstaan met den belangstellenden lezer verder daarheen te verwijzen. Hier wil ik volledigheidshalve alleen herinneren, dat op

<sup>1)</sup> Res. Vroedsch. 21. 198 v<sup>o</sup>. In extenso afgedrukt bij KROON, blz. 26.

<sup>2)</sup> KROON, blz. 27.

<sup>3)</sup> Blz. 431. De schrijver van dit gedeelte is ISAAC COMMELIN, die ook het 4e stuk der Beschrijving van Amsterdam van VAN DOMSELAER bewerkte, en daar op blz. 7 letterlijk hetzelfde overnam; 't komt ook voor: COMMELIN, blz. 259.

28 October 1648 „de eerste fundamentsteen” werd gelegd; dat op 27 Juli 1653, onder den druk van den eersten Engelschen oorlog, besloten werd het gebouw in plaats van het „twee estagiën hoogh” te maken, slechts met eene verdieping te voorzien; welk besluit echter niet werd uitgevoerd en op 10 Februari 1655 officieel herroepen werd; en dat op den 29sten Juli 1655 Burgemeesteren den zetel der Regeering, die na het verbranden van het oude Stadhuis in 1652 op het Prinsenhof was geweest, naar het nieuwe Raadhuis overbrachten en dit op plechtige wijze in gebruik namen, ofschoon het nog lang niet gereed was. Eerst in 1662 was het geheel onder dak!

Ga ik alzoo niet verder in op de geschiedenis van den bouw, wel wil ik trachten de topografische wijzigingen, die de Westzijde van het Damplein onderging, eenigszins nader toe te lichten. Voor de stichting van het nieuwe Raadhuis moest alles vallen, wat er stond tusschen de Gasthuissteeg en de Nieuwe Zijds Wijde Kerksteeg. Reeds vroeger heb ik vermeld dat bereids in de 16e eeuw de Regeering er op bedacht was perceelen in deze omgeving machtig te worden, wat haar bij de verplaatsing van den Paardenstal van het Rokin naar den N. Z. Voorburgwal ten goede kwam, ofschoon zij daarvoor toch nog verscheidene huizen er bij moest koopen. Nadat de bouw van den Paardenstal was afgelopen, bezat de stad in het geheel in deze buurt nog slechts twee huisjes in eigendom, in de Vogelsteeg, die aangeduid worden als gelegen „achter de Boeien”. Eerst in 1626 vinden we een nieuwen aankoop vermeld: WOUTER SYVERTSZ. deed zijn huis in de Vogelsteeg, op den hoek van den N. Z. Voorburgwal, voor f 6300 aan de stad over, die het daarna, voor f 212 in het jaar, verhuurde. In 1627 en '28 kwamen de beide helften van een derde huis „achter de Boeien”, tezamen voor f 2270, in het bezit der stad, en in 1631 werden er nog twee bijgekocht: een van PIETER APPELMAN, voor f 2750, en een van de Regenten van het Oudemannenhuis, voor f 1925. Dit laatste huis heette „De Vergulde Roos” en was verhuurd voor f 230. Zoo was het aantal perceelen, dat de stad in de Vogelsteeg bezat tot zes geklommen; eerst zeven jaren later kwam er als zevende bij het huis van den wijnverlater JORIS BARENTSZ.; voor f 4100 gekocht, werd het eerst voor f 250 en later voor f 280 aan een herbergier verhuurd. Op den hoek van de N. Z. Wijde Kerksteeg werd reeds in 1625 het huis van den zwaardveger GEURT ARENTSZ. voor ruim f 6300 aangekocht.

Met het jaar 1639, het jaar, waarin de plannen voor den nieuwen Stadhuisbouw voor het eerst in de Vroedschap ter sprake kwamen, begint de aankoop op groote schaal. Op eene lijst, die ten archieve berust, zijn niet minder dan 65 perceelen vermeld, die sinds dat jaar, voor een gezamenlijk bedrag van bijna zeshonderd veertig duizend gulden, in handen van de Regeering kwamen. Ik zal mijne lezers niet vermoeien door ze alle op te sommen, doch alleen stilstaan bij de huizen

aan den Dam. Wat daarover tot dusverre bekend is, bepaalt zich tot algemeenheden, en daarom mogen hier eenige nadere bijzonderheden over deze perceelen volgen.

Op den hoek van den Dam en de Vogelsteeg stond het 20 $\frac{1}{2}$  voet<sup>1)</sup> breede huis van CLAES LEY; in 1639 ging het voor de som van f 1996 $\frac{1}{2}$ , met inbegrip der onkosten, aan de stad over; het huis werd vervolgens voor f 570 en de kelder voor f 330 verhuurd. Eerst na 1 Mei 1654 werd het afgebroken.

Aan dit perceel was belend het huis „Weesp”, later ook aangeduid als „De Koning van Polen”; ’t was slechts 11 voet breed. De zuivelkooper ARENT HENDRIKSZON Loeff had het, toen zijn huis op den Nieuwendijk, ten behoeve van den bouw der nieuwe Waag, was afgebroken, in 1566 gekocht van SIMON GIJSBERTSZ. APPELMAN. Zijne dochter MARRITGE huwde met HARMAN YSBRANDSZON HEM, en hunne beide zonen YSBRAND HEM en Jonkheer ARNOLD VAN DER HEM, Heer van Nedersteyn, Corl en Hildeprant (die in 1611 nog als ARENT HERMANZ. HEM met eene schoenmakersdochter was getrouwd, doch in 1620 door Keizer FERDINAND II was geadeld) verkochten het huis voor f 17000 aan de stad. Het werd daarna voor f 980 verhuurd, doch reeds in 1644 gedeeltelijk en in 1645 geheel afgebroken. Achter dit huis was een steegje, dat in de Vogel-dwarsstraat uitkwam.

Naast „Weesp” stond „het Botervat”, 19 voet breed. Den 26sten Mei 1646 droeg GERRIT APPELMAN het voor f 19000 aan Burgemeesteren en Thesaurieren over; de verkoop had blijkbaar reeds een jaar vroeger plaats gehad, want toen huurde AECHJE SIMONS DE VRIES, de weduwe van JACOB APPELMAN, het voor f 725; zij bleef er wonen tot Mei 1654.

„Het Botervat” was ten Noorden belend door de herberg „’t Schilt van Vranckrijk”, vroeger bekend als het huis „Oostenrijk”. Hier had gewoond de Thesaurier HENRICK PIETERSZ. SCHRYVER, nadat hij in 1590 zijn huis „de Engelsche Dog” op den Dam, naast het Oosterhoekhuis van de Kalverstraat, had verkocht. Zijne kleinzonen, de gebroeders Soop, verkochten het voor niet minder dan f 39000 aan de stad. ’t Was blijkbaar een groot huis en een welbeklante herberg, want de huurster, LEONORA MYTENS, bleef er, toen het in 1645 reeds gedeeltelijk was afgebroken, nog voor f 530 in wonen, terwijl de kelder toen nog aan den „Vierschaerbewaarder” JAN Vos, voor f 275 werd verhuurd. En toen na 1 Mei 1648 de „huysinge” werd geamoveerd, liet men bij provisie „de gangh met het kookentjen” nog staan, en daarvoor gaf LEONORA MYTENS toen nog f 100, terwijl zij voor f 1100 het huis op den hoek van de Vogelsteeg er bij huurde. Met ingang van 1 November 1649 zien wij de gezamenlijke huur met f 150 verminderd, „ter saecke van ’t afnemen van de gangh ende koken, mitsgaders voor ’t wegnemen van ’t licht in de muer

(van het hoekhuis), door ’t maecken van de camer van de Desolate Boedels”. De „gang”, die aan den kant was van „het Botervat”, liep waarschijnlijk onder het huis door, en zal uitgelopen zijn in het „steegje van ’t Huis Oostenrijk”, dat in de Vogeldwarsstraat uitkwam, en waarin ook een paar huizen stonden.

Naast „’t Schilt van Vranckrijk” stond „Graef MAURITS”. Reeds in het laatst der 16e eeuw behoorde het aan de erven van CATHARINA JAN RYSERS, die op 26 Juli 1654 het hun toen nog toekomende  $\frac{9}{10}$  ervan aan de stad overdeden voor slechts f 8100. Het was dus blijkbaar geen groot huis, en dan ook slechts 12 voet breed.

„Graef MAURITS” was ten Noorden belend door „Mozes”. Op 1 Mei 1648 werd dit huis door JAN JANSZ. CAN voor f 13.000 aan Burgemeesteren en Thesaurieren overgedaan. Het werd daarna nog verhuurd voor f 600, en de kelder voor f 200. Sinds Mei 1649 vinden wij er den boekverkooper JACOB HEEREMANS in gevestigd, die eerst op den hoek van de Vogelsteeg had gewoond. Hij betaalde slechts f 425. Na Mei 1654 werd het afgebroken.

Ten Noorden van Mozes stond het huis „daer de Prins in de gevel staet”, ook wel genoemd „de Voorprins”. Onder dit huis liep een gang, naar de daarachter gelegen beroemde herberg „De Prins”. Oorspronkelijk hadden beide huizen bij elkander gehoord, doch de erfgenamen van GRIETJE SYMONS, de Weduwe van JAN BARENTSZ. BONTEBOTER, hadden in 1639 het voorhuis voor f 16.400 verkocht aan den stads-secretaris BARTHOLOMEUS VAN DER WIERE. Deze deed het voor f 25.500 aan de stad over, en huurde het vervolgens voor f 850, terwijl de kelder nog f 350 aan hun opbracht. Het huis had tot 1652 nog een paar andere huurders, en werd, na den brand van het oude Stadhuis, voor het vestigen van verschillende bureaux der Secretarie gebruikt. Evenals de belendende huizen werd het eerst in 1654 afgebroken.

De herberg „De Prins” kostte de stad nog meer, en wel niet minder dan f 29.500, een som die in vijf gelijke deelen aan de verschillende eigenaren werd uitbetaald. In 1645 werd er een gedeelte van geamoveerd, en huurde DANIEL HARTVELDT voor f 700 „’t geen nae ’t afbreken is blijven staen”. Liet men misschien meer staan dan oorspronkelijk in de bedoeling had gelegen? In het volgende jaar tenminste betaalde HARTVELDT f 1200 huur, eene som die met Mei 1649 op f 900, en in 1652 op f 500 werd gebracht. Het volgend jaar verdwijnt de post uit de rekeningen en werd het historisch zoo vermaarde huis blijkbaar gesloopt.

Aan het huis „waer de Prins in den gevel staet”, paalde het huis „De Bril”, ook wel met den weidschen naam „Brillenburgh” aangeduid. De stad betaalde er f 20.000 voor, en verhuurde het sinds 1645 voor f 700, en den kelder voor f 250. In 1647 kwam de schilder HENDRIK ULENBURG, de zwager van REMBRANDT, er wonen, tot het in 1654 moest vallen.

„De Bril” werd ten Noorden belend door het hoekhuis

<sup>1)</sup> De gegevens betreffende de breedte der perceelen zijn ontleend aan eene teekening van DANCKERTSZ.

aan de Wijde Kerksteeg, waarvan de naam niet is overgeleverd, en dat voor f 12000 door Burgemeesteren van GRIET SIMONS werd gekocht. Notaris WESTFRISIUS huurde het voor f 450, en werd later vervangen door zijn collega CARELS, en nog later door HENDRICK JANSZ. GARDENIER. Ook dit huis werd in 1654 gesloopt. Naast

het huis stond een „kas", die voor niet minder dan f 100 verhuurd werd.

De slooping van dit negen-, of zoo men „De Prins" dubbel telt, tiental huizen is zeker wel een der grootste wijzigingen, die de toestand der Plaetse in den loop der eeuwen heeft ondergaan.

#### ■ DE GUGEL-GEDENKPLAAT IN DE TECHNISCHE HOOGESCHOOL TE DELFT ■

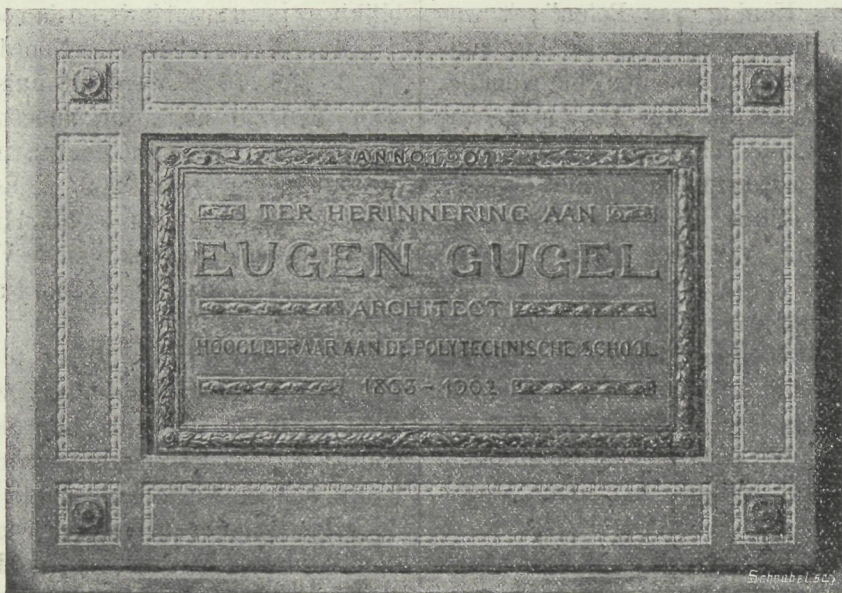

**H**eden, 8 Januari, de diës natalis der instelling, vond in de Technische Hoogeschool te Delft de plechtige overdracht plaats van de gedenkplaat, die als een blijvende herinnering aan de nagedachtenis van wijlen Prof. GUGEL op de plaats zijner werkzaamheid is aangebracht.

Reeds kort na GUGEL's overlijden rees het voornemen den leermeester door een blijvende hulde te eeren, en een oproep vond in ruimen kring gehoor en financiëlen steun. Door de deelnemers werd eene commissie van voorbereiding aangewezen, bestaande uit de heeren C. MUYSKEN, J. GRATAMA, J. A. G. VAN DER STEUR, J. H. W. LELIMAN en J. VERHEUL DZN.

Aanvankelijk was het denkbeeld om den toegang tot de afdeeling van Prof. GUGEL te versieren, bij wijze van eerepoortje. In een hiervoor uitgeschreven prijsvraag werd het ontwerp van den heer S. DE CLERCQ voor uitvoering aangewezen. Dit plan werd echter om verschillende redenen prijsgegeven en in stede van het eerepoortje werd besloten tot de plaatsing van een gedenkplaat.

Ook deze, waarvan hierbij eene afbeelding is gevoegd, werd door den heer S. DE CLERCQ ontworpen.

De bronzen plaat, die gevat is in een omljsting van fraai geaderd marmer, werd uitgevoerd door F. W. BRAAT's Koninklijke fabriek van metaalwerken te Delft.

#### NIEUWJAARSWENSCH VAN DEN KLOPGEEST „JORIS PROP", ONTVANGEN IN DEN KRING VAN ZIJN FAMILIE OP OUDEJAARSVOND 1907

Men zegt, ik kom wat laat, om U geluk te wenschen,  
Ach ja, 't is waar, ik had zoo veel te doen,  
Dat evenals bij U op aarde, lieve menschen,  
Mijn zorg vereischt' van 's morgens tot den noen.

Weer is een jaar voorbij. Waar is het heengevlogen?  
Ja waar naar toe? Ik weet het stellig niet,  
Maar toch, dit weet ik wel, 't heeft menigeen bedrogen,  
Die op de beurs zijn lieve duiten liet.

Die beurs, dat monument, Zij staat er nog mijnheeren  
Geschoord, gekramd, beplakt en opgelapt  
En zelfs een man, zoo knap als Toorop, kan nog leeren,  
Hoe vaak bij kunst, de onzin wordt gesnapt.

Al wat het jaar U bracht, had heel veel van bombarie,  
Veel mallepraat en schijnvertoon van vree,  
Een hoeksteen werd gelegd, maar ach ook dat was larie  
Hij paste niet aan 't plan van CORDONNIER.

Ook was 't geen prettig jaar voor loodwitfabrikanten,  
 Het zwaar vergif van lood aan 's ververs kwast,  
 Ontnam aan menigeen zijn goede lieve klanten  
 En 't Antilood bracht niets, dan overlast.

Nog erger was 't voor hen, die kalkzandsteen maken,  
 Zij blaasden zich als groene kikkers op,  
 En sprongen uit hun vel als harlekijnsche snaken,  
 Want niemand had nog met hun maaksel op.

Voor mij, die Beunhaas was in 't mooie vak van 't bouwen,  
 Is 't goedje best; vooral die witte kleur,  
 Die doet zoo prachtig rein en wekt zooveel vertrouwen,  
 Neen, zulk soort steen, behoeft geheel geen keur.

Doch, deze kikkers-ramp, is niet te vergelijken  
 Met werkloosheid, die 't bouwvak nedersloeg

En menig architect, stond ach zoo droef te kijken  
 Of 't werk soms kwam, waarom hij biddend vroeg.

De bouwkunst-Maatschappij was ook al niet gelukkig  
 DE STUERS gaf haar, op zijn manier, een lik  
 Doch, elkeen weet, dat Heer is soms wat nukkig  
 En denkt te met, zoo voor zich zelf: och stik.

't Was alles treurigheid; 't was alles onvermogen.  
 Zoo is 't op aard, dat ronde tranendal;  
 Alleen een Beunhaas kon zijn tranen somtijds drogen  
 Omdat hij wist, dat 't bet're komen zal.

Verwacht daarom een jaar, O! heilrijk en vol zegen.  
 Dat komt zoo zeker, als ik JORIS heet,  
 Is 't niet in '8, dan komt het wis in '9 . . . .  
 Atjuusjes hoor!, het wordt me hier te heet.

J. P.

## GEMENGDE BERICHTEN

**UITHUIZERMEEDEN (Gr.)** De uitslag van de door den Gemeenteraad van Uithuizermeeden uitgeschreven prijsvraag betreffende ontwerpen van het nieuw te bouwen Gemeentehuis is als volgt:

Aan drie der ontwerpen: 1. motto „Groningen”, de heer L. STREEFKERK, architect te Naarden; 2. motto Friesland”, dezelfde; 3. motto „Recht”, de heer CHARLES ESTOURGIE, architect te Amsterdam, werd ieder f30 toegekend;

4. motto „Economie”, de heer H. J. KRANENBURG, directeur der Ambachtsschool te Doesburg, f20; en aan 5. motto „U” f15. Beoordeelaars waren de heeren A. L. VAN WISSEN, architect te Groningen, en P. G. CREMER, architect te Nieuwolda.

Het getal ingekomen ontwerpen bedroeg 26.

**De opgraving van Herculaneum.** Als vervolg op het bericht van blz. 6 diene dat de „N. R. C.” vermeldt dat de Italiaansche minister van onderwijs een speciale commissie heeft benoemd onder welke leiding en toezicht de uitgravingen in Herculaneum zullen plaats vinden. Dit comité bestaat uit den directeur van het museum te Napels GATTINI, den Hoogleraar in de archaeologie aan de universiteit te Napels DE PETRA, de professoren GABRICI en DALLASCO, beiden verbonden aan het museum te Napels, den directeur der opgravingen te Pompei, SOGLIANO, dan den directeur van de afdeling voor monumenten te Napels AVENA, en tenslotte twee civiel-ingenieurs. Over den voortgang en de resultaten der werkzaamheden zullen van tijd tot tijd mededeelingen worden gepubliceerd.

**Opgravingen te Rome.** Bij het uitgraven van de fondamenteen voor het nieuwe parlamentsgebouw op de Piazza di Monte Citorio te Rome (in de buurt van de Marcus Aurelius-zuil), heeft men interessante ruïnes uit den tijd van het oude keizerrijk gevonden.

Blijkbaar heeft men hier te doen met de graven van de familie van keizer ANTONINUS, die o. a. het stoffelijk overschot van MARCUS AURELIUS bevatten.

**Kunststeenen.** De vervaardiging van kunststeenen uit gebrande magnesia en choormagnesium is eene niet gemakkelijke. Het komt dikwijls voor dat zij mislukken zonder dat de reden daarvan gemakkelijk na te gaan is. In de „Technische Rundschau” wordt bericht dat er eerst proeven werden genomen met zwavelzure magnesia wat eerst een mooi product gaf. Later gelukte het niet meer zoo goed. De oorzaak schijnt te zitten in het water dat met de oplossing chemisch gebonden moet zijn en zoodanig een droge, vaste massa moet vormen hetzij misschien niet dadelijk, dan toch naar eenigen tijd. Men moet er op letten dat de magnesia versch gebrand is en dat de oplossing van de chloormagnesium niet te veel water inhoudt. Verder moet men de mengverhoudingen goed toepassen. De beste steenen verkrijgt men als men de magnesia bij niet te hooge temperaturen brandt, ze daarna maalt en met zooveel zand vermengd, dat de menging ongeveer 10 pct. magnesia bevat. Deze roert men dan met een zekere hoeveelheid chloormagnesium-oplossing, ongeveer 20 tot 30° Beaumé sterk en perst de massa in vormen. Na ongeveer 8 dagen zijn de steenen voor

het gebruik gereed. Op de goede soort zand dient voornamelijk gelet te worden. Hoe scherper het zand, des te beter de steen.

### Raadhuis Haastrecht. Rectificaties.

1e kolom, regel 17 van boven staat geestelijke, m. z. geestrijke				
1e ” ” 21 van onder ” kap ” trap				
4e ” ” 13 van boven ” afloopen, ” afloogen				
4e ” ” 5 van onder ” luik ” brits				

## BOEK EN TIJDSCHRIFT

**Oude binnenhuizen in Nederland** door Prof. K. SLUYTERMAN. Uitgave MARTINUS NIJHOFF te 's-Gravenhage.

De 2e aflevering die onlangs verscheen houdt de belofte die de 1e omtrent de betekenis van dit werk opwekte. De 2e aflevering brengt allereerst eenige regenten- en regentessekamers uit oude hofjes en gestichten; als het Burgerweeshuis te Amsterdam en het Elisabeth's Gasthuis op het Groot-Heiligland te Haarlem, vertrekken die zich onderscheiden door een, met in artistiek zin sobere middelen bereikte waardigheid.

Zeer fraai is ook de leeszaal in het raadhuis te Leiden met hare hooge vroegrenaissance lambrisering.

Dan bevat deze aflevering de rijke schouw in de kamer van den Dijkgraaf in Rijnlands gemeenlandshuis te Leiden en het Louis XV trappotaal uit het voormalig Burgerziekenhuis te Amsterdam (afgebroken bij den aanleg der Raadhuisstraat en thans in Gemeentemuseum) met fraaie marmer- en stucwerken. Van geheel ander karakter weer zijn de groote voorhal van het Haarlemsche stadhuis en twee interieurs uit het Stadhuis van Zierikzee, ruimten waar stoere kracht overheerscht.

Voegen wij hierbij dat de fotografische opnamen en de reproductie onberispelijk zijn. Wordt, waaraan wij niet twijfelen, deze publicatie op de aangevangen voortgezet, dan belooft zij te groeien tot een sieraad onzer kunstliteratuur.

**Ahrends Bouw-agenda** is ook dit jaar weder verschenen. De inhoud bestaande uit de, voor uitgaven als deze gebruikelijke rubrieken met tabellen en staten, die in de techniek (waarbij echter vele die voor bouwkundig gebruik van slechts weinig belang zijn) van pas kunnen komen. Hij bevat tevens een tweetal biografieën, te weten van Dr. P. J. H. CUYPERS en van J. N. HENDRIX. Deze agenda is uitsluitend voor tafelgebruik geschikt. De prijs bedraagt f 1.90. Een adresboek voor de technische vakken is voorts aan het slot bijgevoegd.

**Architectura** Nr. 1. Aan de Leden, door het Bestuur van A. et A. Mededeeling dat, ondanks eene motie, aangenomen in eene bijeenkomst van leden van A. et A., het Bestuur toch volhardt in zijn besluit om collectief af te treden.

Verslag van den toestand van het Genootschap „A. et A.” over het jaar 1907, uitgebracht in de Algem. Verg. van 18 Dec. wijzende op een geringen vooruitgang van het ledental.

Jaarverslag van den Secretaris van het Genootschaps-organ.

Jaarverslag over de bibliotheek.

TECHNISCH GEDEELTE. De bereiding van ijzer.

**Bouwkundig Weekblad** Nr. 1. Maatschappij tot bevordering der Bouwkunst. Mededeeling van het

overlijden van den Secretaris, den heer RIEBER met necrologie door den Voorzitter der Mij., in zeer waardeerende bewoordingen den overledene herdenkend, met portret van den heer RIEBER in zijn bureau. (Zie blz. 16.)

Vergadering van het Hoofdbestuur der Mij. t. b. d. Bwk. Kort verslag der gehouden besprekingen waarin ook besloten werd niet op den aanval van den heer DE STUERS in te gaan.

Het afgelopen jaar. Beschouwingen over het afgelopen jaar met betrekking tot de bouwkunst.

De gevallen(?) prijsvraag voor arbeiderswoningen, door DJACHSA. Nu de Regeering haar steun aan deze prijsvraag niet verleent, hoopt de Schrijver dat de Mij. toch nog tot het uitschrijven van deze prijsvraag zal overgaan, zij het dan op bescheidener schaal.

Verslagen van Vergaderingen.

Afd. Utrecht der Mij. tot bev. der Bouwkunst. In deze vergadering hield Prof. VAN DER KLOES eene lezing over Siegwartbalken.

Vereeniging „Bouwkunsten Vriendschap” te Rotterdam. Verslag eener voordracht van den heer K. VAN LEEUWEN over lettervormen.

De Opmerker Nr. 1. Na vijf-en-twintig jaren. Herdenking van het vijf-en-twintig-jarig bestaan van „De Opmerker” en herinnering aan vroegere medewerkers.

WILLEM VAN DER HELM's werkzaamheid te Leiden, door J. C. OVERVOORDE. Naar aanleiding van een vorig artikel over PIETER POST, geeft de schrijver eenige bijzonderheden ten beste over den leidenden bouwmeester W. VAN DER HELM, die een medewerker van Post is geweest. De Vierschaar van het gerecht is door hem gebouwd, verder de Witte Poort in 1662, later werd deze van een toren voorzien, verder de Blauwpoortsbrug, de Koepoort, de Marepoort, een brug over de Heerengracht, de Bosterbrug, in 1668, de Zijlpoort en de Morschpoort, een kamer in den St. Joris Doelen en de toren van de Academie.

C. T. J. LOUIS RIEBER. Een hulde en herdenking van de qualiteiten van den overledene. (Zie blz. 16)

Over oude mortel en baksteen. Overgenomen uit de „Baugewerkzeitung”. Proeven werden genomen door de professoren SEGER en CRAMER met oude steenen en mortel, afkomstig van het oude fransche weeshuis te Berlijn. De steenen werden beproefd op verbrijzeling waarbij de cijfers varieerden van 75 tot 121 Kg. per cm<sup>2</sup>. Deze steenen staan dus achter de tegenwoordig gebruikt wordende baksteen.

Vereeniging „Bouwkunsten Vriendschap” te Rotterdam. Verslag der gehouden vergadering waarin de heer K. VAN LEEUWEN een voordracht hield over lettervormen.

## PRIJSVRAGEN, EXAMENS EN TENTOONSTELLINGEN

### Prijsvraag Straatlantaarn te Keulen.

Onder de 90 ingekomen ontwerpen vond de Jury geen den eersten prijs waardig. De eerste prijs werd dus niet verleend. Den tweeden prijs ontving de architect KUBLER te Berlijn, den derden de architect PETER RECHT te Keulen. Dit besluit wekte ontevredenheid.

Van den eersten prijs van 500 Mark werden 5 aanköopen, ieder van 100 Mark, bewerkstelligd. Dit was, evenals bij zoovele prijsvragen, niet recht. Een voorbehoud over eene verdeeling der prijzen was in het programma niet in uitzicht gesteld en ook niet gezegd dat een prijs niet verdeeld kon worden. De bepalingen luidden in het programma aldus:

„Voor de drie beste ontwerpen worden prijzen uitgelooft van 500, 300 en 200 Mark. De bekroonde ontwerpen worden daarmede het eigendom der stad Keulen”.

Het programma bevat dus een eenvoudige, doch bindende bepaling, schrijft de „Deutsche Bauzeitung” aan welk blad wij dit ontleenen en die had moeten zijn nageleefd.

## PERSONALIA

**Louis Constantijn Theodoor Jacques Rieber.** †  
Bouwkundig Ingenieur.

Secretaris van de Mij. tot bevordering  
der Bouwkunst.

Officier in de Orde van Oranje-Nassau.  
Ridder in de Leopolds-Orde.

Geb. 14 November 1848 te Maastricht.

Overl. 31 December 1907 te Amsterdam.

Na eene langdurige ongesteldheid, die geen hoop op beterschap liet, is in de Ziekenverpleging op de

Prinsengracht te Amsterdam den 31sten December 1907 overleden de heer L. C. T. J. RIEBER (zich teekenende en algemeen bekend als C. T. J. LOUIS R.).

De overledene, die 14 November 1848 te Maastricht geboren werd, promoveerde in 1875 aan de Polytechnische School tot Bouwkundig Ingenieur.

Na korten tijd in de praktijk werkzaam te zijn geweest, eerst bij den bouw van het Ministerie van Justitie te 's Gravenhage, daarna bij het Rijksmuseum te Amsterdam, solliciteerde hij voor het ambt van Secretaris der Mij. tot Bevordering der Bouwkunst. Die functie is zeven-en-twintig jaar door hem bekleed. Eerst op zijn sterfdag werd — tragische bijzonderheid — door hem zijn verzoek om eervol ontslag gedikt.

In dien tijd kon RIEBER zich uit den aard der zaak weinig meer direct in de praktijk bewegen. Voor zoover ons bekend zijn door hem ontworpen een tweetal werken te Amsterdam: het gebouw der Assur. Comp. (1771) in de Raadhuisstraat Nr. 20 en 22, schuin tegenover het gebouw van den Koffiehandel, en de Siroopfabriek „De drie Castoren hoeden” op de Rozengracht.

In het Secretariaat der Mij. heeft RIEBER zijn levenstaak gevonden. En die taak was zeer omvangrijk want zij omvatte tevens het Redacteurschap van de Maatschappelijke uitgaven. Hoe zijn arbeid in de kringen der Mij. gewaardeerd werd, kon hem overtuigend blijken bij het feest zijner vijf-en-twintig-jarige ambtsvervulling, welke een groote huldebetuiging was. RIEBER was als het ware vereenzelvigd met de Mij., op wier wezen hij, bij al zijne bescheidenheid, een overwegenden invloed uitoefende.

Maar behalve de Mij. mochten nog verschillende andere lichamen van RIEBER's arbeidskracht profiteren. Zoo verliezen o. a. de Mij. voor den Werkenden Stand en hare afdeelingen Industrieschool en Dagteekenen Kunstambachtsschool voor meisjes, de Vereeniging tot Bevordering van Vakopleiding in RIEBER een bestuurder. Sedert jaren was hij ook lid der Amsterdamsche Gezondheidscommissie.

Zijne bijzetting op de Algemeene Begraafplaats te 's Gravenhage vereenigde een groote schare van belangstellenden uit alle streken van het land. Tal van kransen en bloemstukken dekten de baar en verschillende sprekers, waarvan door eene treffende rede slechts de heer SALM, Voorzitter der Mij., met name genoemd zij, huldigden voor het laatst RIEBER's verdiensten als ambtenaar, bestuurder of vriend.

Benoemd tot Ridder in de Orde van den Nederl. Leeuw de Rijksbouwmeester D. E. C. KNUTTEL C.-B.-I., naar aanleiding zijner bemoeiingen in verband met de Vredesconferentie.

Tot Gemeente-Opzichter te Warmond is door den Gemeenteraad benoemd de heer B. ROTTEVEEL, aldaar terwijl B. en W. hadden aanbevolen de heeren A. J. PIET, aldaar, L. VERHOOG te Sassenheim en J. VAN DER VOET te Oestgeest.



# DE BOUWWERELD

WEEKBLAD VOOR THEORIE EN PRAKTIJK

REDACTIE: + + + + +  
D. H. HAVERKAMP EN J. H. W. LELIMAN  
KEIZERSGRACHT 559 + + + +

ADMINISTRATIE:  
FIRMA F. VAN ROSSEN · UITGEVER  
HEERENGRACHT · 281

Zevende Jaargang. No. 3.

15 Januari 1908.

## DR. JOH. C. BREEN. DE DAM TE AMSTERDAM. XIII

VAN DE ZEVENTIENDE TOT DE NEGENTIENDE EEUW

**D**oor het verdwijnen van het oude Stadhuis en het wegvallen der huizen ten Noorden daarvan gelegen, heeft de Dam de uitbreiding gekregen, die tot in de negentiende eeuw ongewijzigd is gebleven. Groote veranderingen kunnen niet meer worden geboekstaafd, maar toch zijn er uit de topografische geschiedenis van het plein nog verscheidene punten te vermelden.

In de eerste plaats moet onze aandacht worden geschonken aan den Noord-Westelijken hoek, waar de Nieuwe Kerk, die vroeger achter de huizen geheel schuil ging, thans in zooveel gunstiger conditie was gekomen, en met haren Zuidelijken gevel den Dam bestreek. Het spreekt van zelf dat de beide begraafplaatsen, die daar gelegen hadden — het Ellendige Kerkhof, voor misdadigers en zelfmoordenaars bestemd, ten Oosten van de Zuiderdeur, en het Nieuwe Zijds Kerkhof, meer naar den Voorburgwal toe — moesten vervallen. Hunne opheffing is niet uitdrukkelijk opgeteekend, doch ze zijn zeer waarschijnlijk in 1655, gelijktijdig met de kerkhoven der Oude-, Noorder- en Westerkerken, buiten dienst gesteld. De nieuwe toegangsweg van den Voorburgwal naar den Dam — de Mozes en Aäronstraat; aldus geheeten naar het Stadhuis, dat door MOZES, en naar de kerk, die door zijn broeder Aäron werd verpersoonlijkt — werd daardoor verruimd; en vervolgens werd in 1658 en 59 aan het einde dezer straat over den burgwal „het sterke steene verwulfsel voor de Nieuwe Kerk, daer men onder deur vaert” aangelegd, dat tot op de demping van den Nieuwe Zijds Voorburgwal algemeen bekend was als „de Donkere Sluis”. De aanleg daarvan hield verband met de verplaatsing van den Stads-Paardenstal. Wij zagen vroeger hoe deze in 1612 werd overgebracht van de plek, waar de Beursstraat werd aangelegd, naar den Voorburgwal bij de Vogelsteeg; de bouw van het nieuwe Stadhuis verdreef de paarden en sleden opnieuw, en wel naar den overkant van de gracht, waar ze een onderkomen

vonden op de plaats waar later het postkantoor is gesticht. De Donkere Sluis vormde „een schoon groot pleyn voor de Kerkstooren”, en het was er „altijd vol Paarden en Sleden, om tot dienst der kooplieden gereet te zijn”, naar ons MELCHIOR FOKKENS getuigt<sup>1)</sup>. Deze drukte zal er de Kerkmeesteren der Nieuwe Kerk wel toe hebben gebracht om in 1662 aan Burgemeesteren vergunning te verzoeken, tegen de Kerk aan, eenige woningen „responderende op de Molsteeg” te mogen zetten, wat hun, na overleg met de Vroedschap, werd toegestaan<sup>2)</sup>. De Molsteeg zelf was reeds in 1632 verwijfd<sup>3)</sup>.

In de Mozes en Aäronstraat geven de afbeeldingen uit omstreeks 1660 ons reeds eenige „kassen” aan de kerk te zien. De consistorie, ten Oosten van de Zuiderdeur gelegen, die tot dusverre slechts eene verdieping gelijkstraats had, werd in 1664 „gevijselt ende een verdiepingh verhooght, in voeghe dat de onderste verdiepinghe zou hoog blijven 17 voeten”<sup>4)</sup>. JAN WILLEMSZ. BREDERODE behield den Gothischen stijl van het geheel. Eerst in de 19e eeuw, omstreeks 1860, verkreeg het gebouwtje zijne tegenwoordige gedaante.

Thans valt er over het tijdvak van een eeuw ongeveer, bijna niets belangrijks over den topografischen toestand van het Damplein te verhalen. Alleen moet vermeld worden, dat het stedelijk Bestuur in 1720 een daad beging, die het in onze dagen niet zou herhalen. De stadskas schijnt omstreeks dien tijd niet rijk voorzien te zijn geweest, en dit feit, gevoegd bij de overweging van de „geldinge” der vaste goederen, deed Burgemeesteren aan Thesaurieren opdragen een lijst te maken van de landen en huizen, waarvan de stad zich zou kunnen ontdoen<sup>5)</sup>. Dit geschiedde, en de Raad verleende daarop, — ook geleid door de over-

<sup>1)</sup> FOKKENS, Besch. v. Amst. (1662), blz. 79.

<sup>2)</sup> Res. Vroedsch., 24. 204 v<sup>o</sup>. en 209. cf. 5e Groot-Mem., 86 v<sup>o</sup>.

<sup>3)</sup> Rap. Thes., 1632. 190 v<sup>o</sup>.

<sup>4)</sup> Res. Thes., 30 Mei 1664, II. 188.

<sup>5)</sup> Res. Thes., XI. 98.

weging dat in menig geval de lasten grooter waren dan de baten — op den 25sten Januari 1720 machtiging om tot den verkoop van „onbenoedigde” landen en huizen over te gaan<sup>1)</sup>. In den zomer van dat jaar zijn toen een groot aantal landerijen in de polders rondom de stad verkocht, en ook het tiental huizen op den Dam en in de Beursstraat, dat in 1612 was gebouwd. De beide huizen op den Dam ten Westen van de genoemde straat, die verhuurd waren voor f 720 en (het hoekhuis) f 856, brachten op: f 14500 en f 18400. De vijf huizen aan de Westzijde der straat, golden, bij huurprijzen van f 505, f 510, f 525, f 575 en f 660, respectievelijk f 8510, f 8350, f 9300, f 13400 en f 14600. Het hoekhuis van den Dam aan de overzijde, dat f 825 huur deed, werd voor f 12580 het eigendom van Burgemeester GERBRAND PANCRAS, die er dus een koopje aan had; terwijl de twee huizen, die door de stad aan die zijde in de Beursstraat waren gebouwd en voor f 530 en f 470 verhuurd werden, ieder f 7500 opbrachten<sup>2)</sup>. In 1875 zijn deze laatste drie huizen, bij de onteigening, weder aan de stad gekomen.

In de tweede helft der achttiende eeuw begon de invloed van den tand des tijds merkbaar te worden aan het in 1599 gebouwde huizenblok, dat de Vischmarkt van het Damplein scheidde, en dat in den volksmond de benaming droeg van „het Huis onder 't Zeil”. Reeds in de memorie, waarin de Directeur der stads-werken en gebouwen, J. E. DE WITTE, de werken opsomde, wier uitvoering hij in den loop van het jaar 1773 noodig achtte, wees hij er op, dat „de puyen der huizen op de Vijgendam en Dam, slegt en bouwvallig” waren. In het volgende jaar achtte hij voorziening dringend noodig. Een plan werd ontworpen en door Thesaurieren aan Burgemeesteren voorgelegd, die verklaarden de verbouwing aan hen over te laten, „om daar omtrent vast te stellen, zooals zullen meenen te behooren”. De Vroedschap werd er in het geheel niet in gemoeid. Volgens een der door DE WITTE overgelegde projecten werd nu het werk aangevangen, waarvan de kosten op 20 à 22000 gulden werden geschat. De gevels werden 17 voeten naar voren gebracht<sup>3)</sup>. Van het geheel, dat in 1775 voltooid was, gaf de Maandelijksche Nederlandsche Mercurius in Augustus van het volgende jaar deze beschrijving:

„De Façade tot deze gebouwen is lang 80 voeten; „de zijgevels ieder lang 40 voeten; tot de Muurplaat „doorgaans hoog 40 voeten, rustende op een rusticq „van Breemer Hardsteen, en het Middelfront is ge- „maakt na de Dorische Bouworde (daar het overige „is gemaakt van Metzelwerk en de hoeken van geblokte „Hardsteen), voorzien van een Frontespice, waarvan de „vercieringen, geplaatst in de Trommel, behalven het

„Stads Waapen, zinspeelende zijn op onze groote „Vismarkt, welke agter deze gebouwen gevonden „wordt, en waartoe men langs de Zijgevels gemeen- „schap heeft. In dit blok Huizen, dat een voldoende „effect maakt op den Dam, en de goedkeuring van „een ieder wegdraagt, bevinden zig eenige stads en „andere comptoiren, en word voor het overige door „Neringdoende Lieden bewoond”<sup>1)</sup>. De vergrooting, die nu voor de bezoekers van het gebouw, voor zooverre er „tappersneeringe” in werd gedreven, het buiten-zitten en zoo het spannen van het zeil overbodig maakte<sup>2)</sup>, deed van zelf de huurwaarde stijgen. Uit de verhuringboeken blijkt dat ISAAC VAN LOCHEM, die No. 1 en 2 bewoonde, voor de verbouwing f 750, doch na 1 Mei 1776 f 870 huur moest betalen; voor No. 3, dat door het Leidsche Veem was gehuurd, waren deze sommen respectievelijk f 225 en f 365; het Medemblicker en Withoeden Veem in No. 4, zag zijn huurprijs van f 275 tot f 365 stijgen; No. 5 en 6 had HERBERT BORSJE voor de verbouwing voor f 500 in huur gehad, doch daarna betaalde REYNIER RULOFS f 675; en voor No. 7 — het gedeelte aan den Zuidelijken hoek, waar in de 17e eeuw de boekverkoopers DE WEES, VAN DORSTEN en LESCAILLE hadden gewoond — werd door WESSEL STEENHOF f 500 in plaats van f 375 betaald. Het geheel bracht dus aan huur niet minder dan f 2780 op. Op den 1sten November 1807 nam de Regeering van Koning LODEWIJK NAPOLEON het gebouw in gebruik. Waarschijnlijk werd het reeds toen de woning van den Stads-commandant; in elk geval diende het gebouw daartoe in de eerste jaren der regeering van Koning WILLEM I; en het behield deze bestemming tot de aftreding als zoodanig van den Generaal DE MOULIN, in 1869. Daarop werd de Directie van den aanleg der Staatsspoorwegen er gevestigd, die er bleef tot zij op 1 Mei 1891 werd opgeheven. Sinds Juli 1835 tot 1869 was er ook het Bureau van Buitenlandsche Paspoorten en hield de Gouverneur, of later de Commissaris des Konings van Noord-Holland, er zijne wekelijksche audiënties.

Nauwelijks was de verbouwing van het Huis onder 't Zeil afgelopen, of een ander gebouw op den Dam eischte reparatie: aan de Waag werd eene „zwaare verzakking” bespeurd, waardoor het noodig werd het gebouw te ontruimen. „Dit bewoog de Regeering”, zegt de schrijver van het vervolg op WAGENAAR, „eene houten Loots, op den Dam, te doen opslaan, om, gedurende de vertimmering, te dienen, zo wel tot eene plaats om Koopmanschappen te weegen, als tot een verblijf voor het gedeelte der Stads Bezettinge, 't welk op de Waag, de Hoofdwagt houdt”<sup>3)</sup>. Op 21 November 1776 werd het maken van een nieuwen opgang, volgens de door DE WITTE vervaardigde teekening, aanbesteed<sup>4)</sup>.

<sup>1)</sup> Maandel. Nederl. Mercurius, 1776, II. 74.

<sup>2)</sup> Vervolg op WAGENAAR'S Beschrijving van Amsterdam, blz. 449 (folio-uitgave, 1802).

<sup>3)</sup> Aldaar, blz. 451.

<sup>4)</sup> Besogneboek v. Thes., blz. 326.

<sup>1)</sup> Res. Vroedsch., G. G., blz. 8.

<sup>2)</sup> Register van verkogte Erven enz., X. 169—177.

<sup>3)</sup> Besogneboek van Thesaurieren, 1765—1768, blz. 224, 256, 62, 264, 288.

(Vervolg op blz. 22)

Schied. arch.

- VAN HUIS 14.  
- CITHUIZEN 15-16-17-18-19-20-21-22-23-24-25-26-27-28-29-30-31-32-33-34-35-36-37-38-39-40-41-42-43-44-45-46-47-48-49-50-51-52-53-54-55-56-57-58-59-60-61-62-63-64-65-66-67-68-69-70-71-72-73-74-75-76-77-78-79-80-81-82-83-84-85-86-87-88-89-90-91-92-93-94-95-96-97-98-99-100-101-102-103-104-105-106-107-108-109-110-111-112-113-114-115-116-117-118-119-120-121-122-123-124-125-126-127-128-129-130-131-132-133-134-135-136-137-138-139-140-141-142-143-144-145-146-147-148-149-150-151-152-153-154-155-156-157-158-159-160-161-162-163-164-165-166-167-168-169-170-171-172-173-174-175-176-177-178-179-180-181-182-183-184-185-186-187-188-189-190-191-192-193-194-195-196-197-198-199-200-201-202-203-204-205-206-207-208-209-210-211-212-213-214-215-216-217-218-219-220-221-222-223-224-225-226-227-228-229-230-231-232-233-234-235-236-237-238-239-240-241-242-243-244-245-246-247-248-249-250-251-252-253-254-255-256-257-258-259-260-261-262-263-264-265-266-267-268-269-270-271-272-273-274-275-276-277-278-279-280-281-282-283-284-285-286-287-288-289-290-291-292-293-294-295-296-297-298-299-300-301-302-303-304-305-306-307-308-309-310-311-312-313-314-315-316-317-318-319-320-321-322-323-324-325-326-327-328-329-330-331-332-333-334-335-336-337-338-339-340-341-342-343-344-345-346-347-348-349-350-351-352-353-354-355-356-357-358-359-360-361-362-363-364-365-366-367-368-369-370-371-372-373-374-375-376-377-378-379-380-381-382-383-384-385-386-387-388-389-390-391-392-393-394-395-396-397-398-399-400-401-402-403-404-405-406-407-408-409-410-411-412-413-414-415-416-417-418-419-420-421-422-423-424-425-426-427-428-429-430-431-432-433-434-435-436-437-438-439-440-441-442-443-444-445-446-447-448-449-450-451-452-453-454-455-456-457-458-459-460-461-462-463-464-465-466-467-468-469-470-471-472-473-474-475-476-477-478-479-480-481-482-483-484-485-486-487-488-489-490-491-492-493-494-495-496-497-498-499-500-501-502-503-504-505-506-507-508-509-510-511-512-513-514-515-516-517-518-519-520-521-522-523-524-525-526-527-528-529-530-531-532-533-534-535-536-537-538-539-540-541-542-543-544-545-546-547-548-549-550-551-552-553-554-555-556-557-558-559-560-561-562-563-564-565-566-567-568-569-570-571-572-573-574-575-576-577-578-579-580-581-582-583-584-585-586-587-588-589-590-591-592-593-594-595-596-597-598-599-600-601-602-603-604-605-606-607-608-609-610-611-612-613-614-615-616-617-618-619-620-621-622-623-624-625-626-627-628-629-630-631-632-633-634-635-636-637-638-639-640-641-642-643-644-645-646-647-648-649-650-651-652-653-654-655-656-657-658-659-660-661-662-663-664-665-666-667-668-669-670-671-672-673-674-675-676-677-678-679-680-681-682-683-684-685-686-687-688-689-690-691-692-693-694-695-696-697-698-699-700-701-702-703-704-705-706-707-708-709-710-711-712-713-714-715-716-717-718-719-720-721-722-723-724-725-726-727-728-729-730-731-732-733-734-735-736-737-738-739-740-741-742-743-744-745-746-747-748-749-750-751-752-753-754-755-756-757-758-759-760-761-762-763-764-765-766-767-768-769-770-771-772-773-774-775-776-777-778-779-780-781-782-783-784-785-786-787-788-789-790-791-792-793-794-795-796-797-798-799-800-801-802-803-804-805-806-807-808-809-810-811-812-813-814-815-816-817-818-819-820-821-822-823-824-825-826-827-828-829-830-831-832-833-834-835-836-837-838-839-840-841-842-843-844-845-846-847-848-849-850-851-852-853-854-855-856-857-858-859-860-861-862-863-864-865-866-867-868-869-870-871-872-873-874-875-876-877-878-879-880-881-882-883-884-885-886-887-888-889-890-891-892-893-894-895-896-897-898-899-900-901-902-903-904-905-906-907-908-909-910-911-912-913-914-915-916-917-918-919-920-921-922-923-924-925-926-927-928-929-930-931-932-933-934-935-936-937-938-939-940-941-942-943-944-945-946-947-948-949-950-951-952-953-954-955-956-957-958-959-960-961-962-963-964-965-966-967-968-969-970-971-972-973-974-975-976-977-978-979-980-981-982-983-984-985-986-987-988-989-990-991-992-993-994-995-996-997-998-999-1000

PRIJ  
IE EN  
3 C

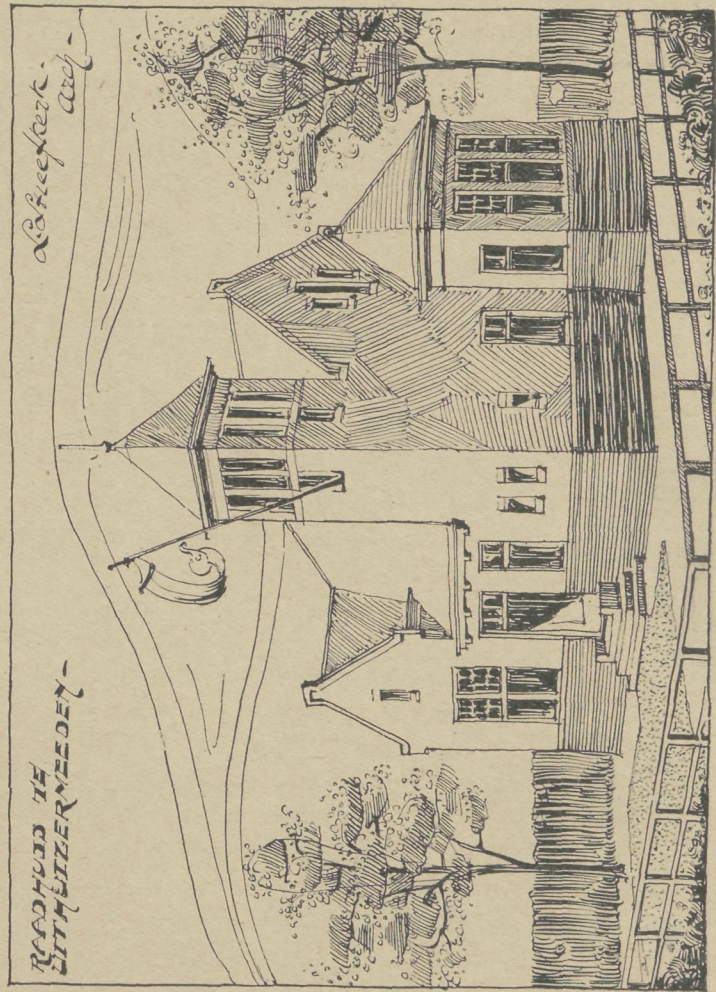
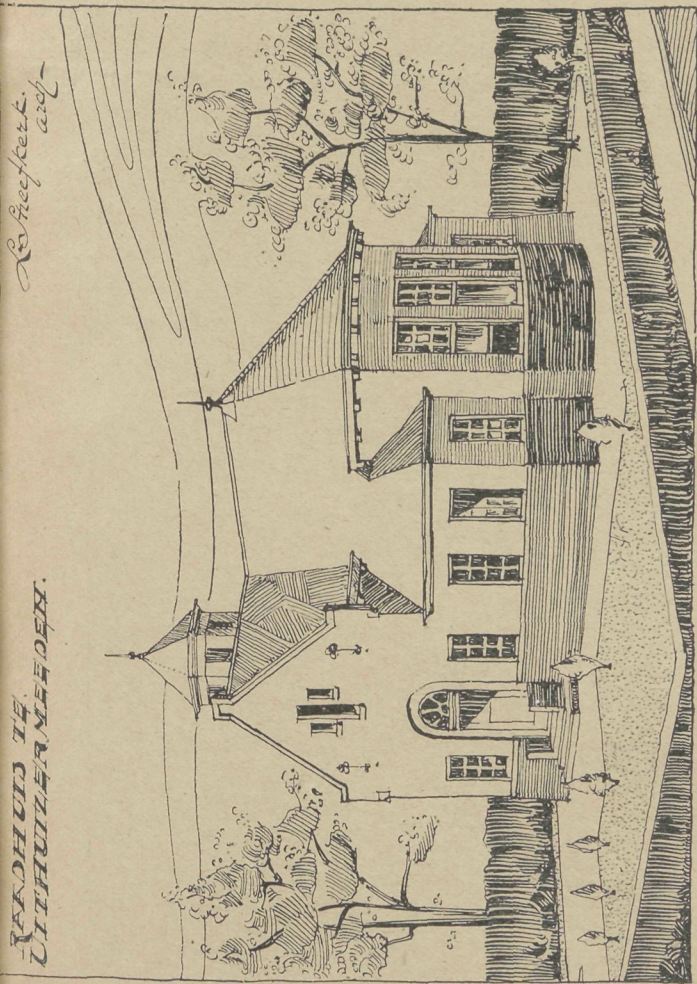
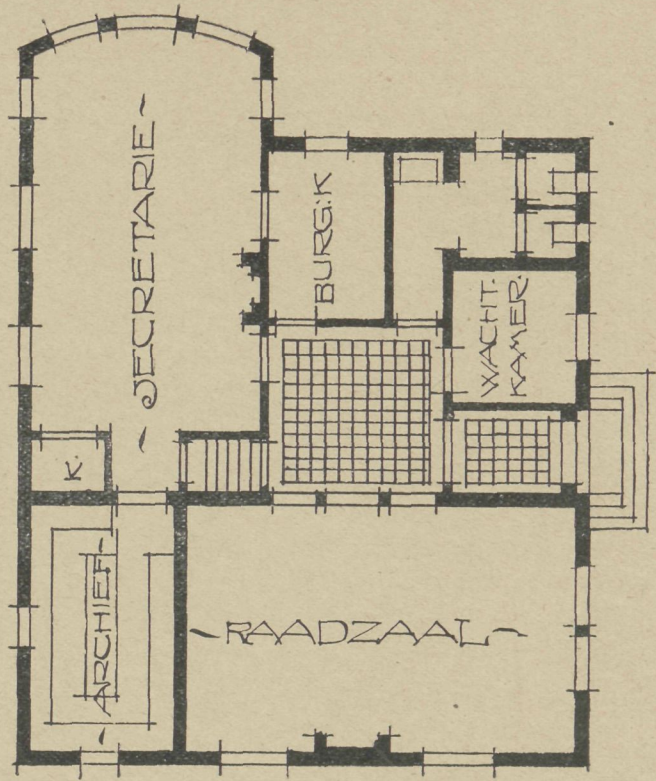
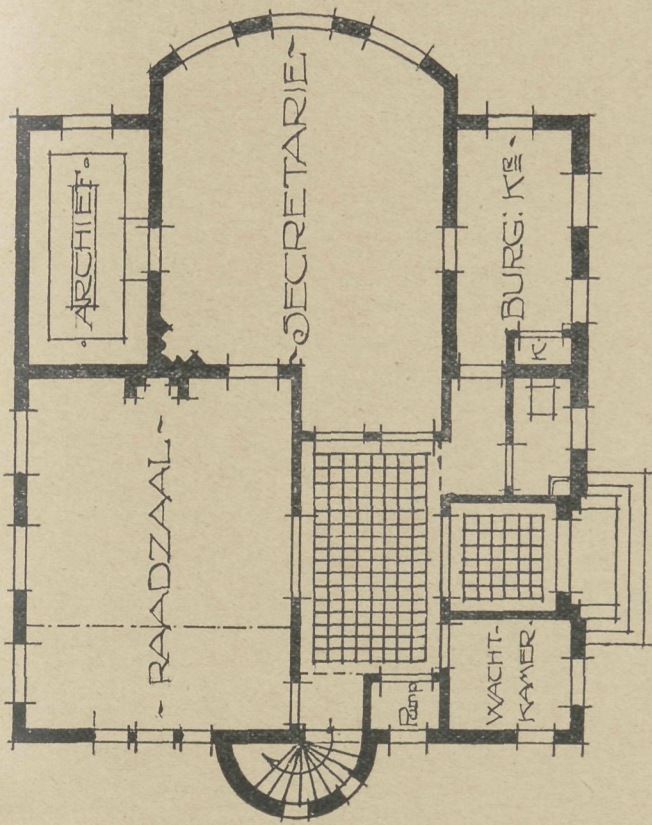

PRIJSVRAAG VOOR EEN RAADHUIS TE UITHUIZERMEEDEN (GR.)  
 1E EN 2E PRIJS, RESP. MOTTO „GRONINGEN” EN „FRIESLAND”  
 & ONTWERPER L. STREEFKERK. ARCHITEKT. AMSTERDAM &

■ EEN STREEK VAN TIJL UILENSPIEGEL. ■ BEELDHOUWERK IN HET ACADEMISCH ZIEKENHUIS TE GRONINGEN ■



1

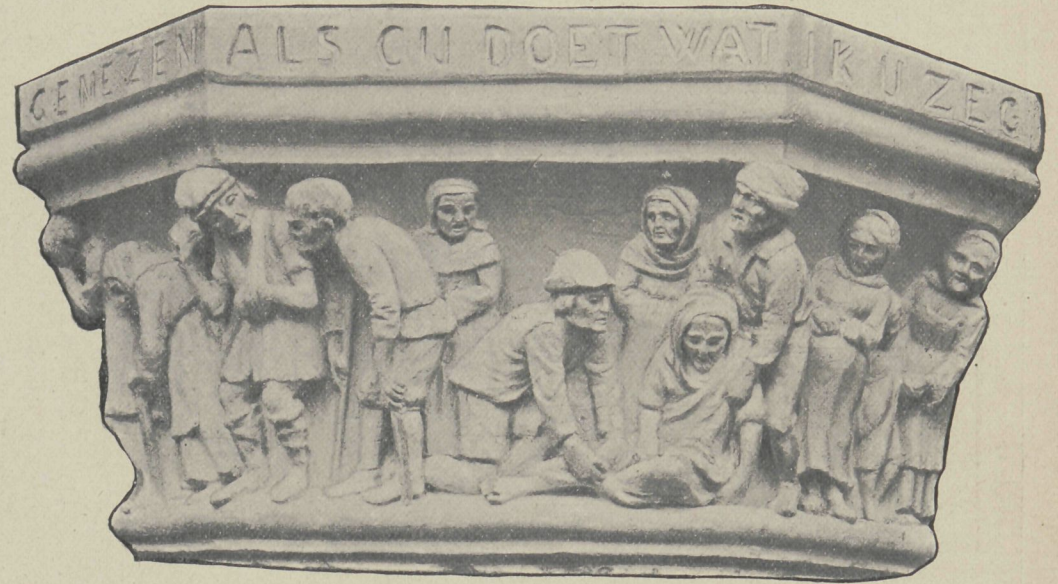

2



3



4



5



6



7



8

(ONTLEEND AAN: DR. G. VAN EYSSELSTEIJN. HET ALGEMEEN PROVINCIAAL-, STADS- EN ACADEMISCH ZIEKENHUIS TE GRONINGEN. UITGAVE P. NOORDHOFF). (ZIE BLZ. 23.)

Doch tegen Mei van het volgende jaar werd De WITTE, wegens gepleegde malversatiën, uit zijn dienst ontzet en opgevolgd door JOHAN SAMUEL CREUTZ, tot dusverre onder-Directeur; en enkele maanden later werd eene nieuwe regeling ingevoerd, waarbij, in plaats van één, drie Directeuren werden aangesteld, CREUTZ, de architect ABRAHAM VAN DER HART en de landmeter JOHANNES SCHILLING. De schrijver van het vervolg van WAGENAAR'S Beschrijving van Amsterdam zal dus wel gelijk hebben als hij ABRAHAM VAN DER HART de eer van de ver-

bouwing toekent. Behalve aan den opgang, werden ook aan het dak belangrijke veranderingen gemaakt; o. a. werd het aanzienlijk verlaagd. De beide windwijzers, de Neptunus en het Fortuin, moesten helaas vervallen, doch op voorstel van CREUTZ werden ze, aangezien ze „fraay gemaakt” waren, niet verkocht, maar bewaard om „bij occasie” gebruikt te worden voor een ander stadsgebouw<sup>1)</sup>. Of 't gebeurd is?

<sup>1)</sup> Rapportenboek van de WITTE en CREUTZ, blz. 116.

(Wordt vervolgd.)

## GEMENGDE BERICHTEN

Het „Huis met de hoofden” te Amsterdam. De architect G. VAN ARKEL schrijft in „Eigen Haard” over het zoogen. „Huis met de Hoofden”. Hieraan ontleenen wij het volgende dat betrekking heeft op de overlevering als zou het huis, het merkwaardigst specimen der vroeg 17e-eeuwsche bouwkunst der stad, door HENDRICK DE KEYSER ontworpen zijn:

„Wie de bouwmeester is geweest, is ons uit geen enkel stuk gebleken; maar afgaande op de ordonnantie van den voorgevel, kan aangenomen worden dat het ontwerp zoo niet van Mr. HENDRICK DE KEYSER zelf, dan toch uit zijne school is voortgekomen.

„Zelf kan hij er niet veel aan gedaan hebben, omdat het terrein door SOHLER den 6en October 1621 gekocht, en DE KEYSER reeds den 15en Mei 1621 gestorven was.

„'t Vermoeden ligt wel voor de hand, dat PIETER, de zoon van HENDRICK, het ontwerp gemaakt en uitgevoerd heeft, omdat hij, het best met de bouwwijze van zijn vader bekend, hem tevens als stadsbouwmeester opvolgde.

„Doch vreemd blijft het, dat CORNELIS DANCKERTS, mr. metselaar en stadsbouwmeester, in zijn „Architectura Moderna ofte Bouwinge van onsen tyd” het werk niet vermeld heeft en wel gebouwen van kleineren omvang.

„Ook was volgens onze meening Mr. HENDRICK een bekwaam architect dan zijn zoon PIETER, en kunnen wij ons niet voorstellen, dat Mr. HENDRICK zijn plan zoo weinig in verband met de gevels zou gemaakt hebben, zooals blijkt in het voorhuis, waar een raam gedeeltelijk voor een opgaanden binnenmuur, de steenen portiek, nu toegang gevende naar de gang, scheef in het voorhuis, de dammen van den achtergevel scheef op elkander en de kap aan den voorgevel scheef voor den topgevel gebouwd zijn.

„Ook is het na langdurige studie onze meening, dat de details over het algemeen niet zoo verzorgd zijn, als wij van Mr. HENDRICK gewend waren.

„Buitengewoon bekwaam beeldhouwer als hij was, zou hij b.v. de Romeinsche hoofden zóó niet ontworpen hebben”.

**De Kalkzandsteen-quaestie.** De lezer kan zich herinneren dat „de Bouwwereld in Nr. 51 van den voorgaanden jaargang tot het Bestuur der Ver. van Ned. K.z.steenfabrikanten de beleefde vraag richtte om de slotzin van een elders niet geplaatst artikelje alsnog te publiceeren. De Heeren hebben niet gedaan! En dat zij daarmee zich zelf en hun geheele manier van doen veroordeelen ligt voor de hand! De heer JOSEPH VAN DER LOO vindt echter eene verontschuldiging voor den schrijver. En wel deze (in de „Ned. Klei-industrie” van 10 Jan. 11.)

„Al de bladen hebben het schandelijk geschrijf van onzen tegenstander in scherpe woorden veroordeeld, doch hij stoot zich aan geen verwijten en terechtzettingen; hij schudt dat alles af als de hond den regen en . . . gaat steeds door met schelden en lasteren.

„Zulke ongepaste, brutale manieren zou men bij onzen HoogWelgeboren schrijver niet hebben gezocht.

„Daar is echter voor zijn onbekookt optreden wel eenige verontschuldiging. De tegenspoed van den laatsten tijd was te machtig voor zijne zenuwen.

„Alles ging ook zoo goed. De slechte steenen werden verkocht en geleverd en al de bocht werd zonder morren voor goede waar betaald.

„Daar komt op eens de brochure met al de narigheden, het rapport der heeren BIENFAIT en HEYN met zijn 30% slechte proeven, de heer TELLEGEN met zijne strenge veroordeeling der kalkzandsteen, de Haagsche heeren met al hun leelijke aan-

merkingen op het hooggeroemde fabrikaat. Overal twijfel, overal wantrouwen en als een spook in den nacht rijst van alle kanten de nare eisch: „vaste normen en contrôle”.

„Dat was te veel voor de zenuwen van onzen tegenstander en daarom willen wij zijn geschrijf niet te ernstig nemen”.

Voor een goede en zuivere zaak behoeft niet met verdachtmaking van tegenstanders te worden gestreden.

**Architectura et Amicitia** maakt thans een inwendige crisis door. Het begin werd reeds in het kort in den vorigen jaargang op blz. 414 medegedeeld.

Het en-bloc afgetreden Bestuur is eensgezind gebleken. Toen in de ledenvergadering slechts drie harer leden, de heeren BERLAGE, WALENKAMP en JOLING, werden herkozen, bedankten ook deze.

Gekozen werden tenslotte de heeren W. KROMHOUT Czn., A. VAN BAALLEN, J. ROOSING JR., J. H. DE GROOT, H. A. J. BAANDERS, K. VAN LEEUWEN en JOS. HERMAN.

**De onthulling van de Gugel-Gedenkplaat.** (Zie blz. 14.)

De heer C. MUYSKEN, Voorzitter der Commissie gewaagde in zijn toespraak van het groote voorrecht en de eer, heden in de Technische Hoogeschool, in de historische Prinsenkamer der T. H. aan zijn oud-leermeester, den hoogleeraar EUGEN GUGEL namens velen in den lande voor de laatste maal eene hulde te kunnen brengen. Op den Tweeden Diés van het Instituut voor hooger technisch onderwijs, aan de zorg van curatoren dier instelling de gedenkplaat te kunnen toevertrouwen, benevens de oorkonde, welke van de handeling gewaagt, te kunnen overhandigen, opdat deze in het archief der T. H. eene plaats vinde, noemde spr. eene handeling den grooten GUGEL geheel waardig.

Spr., een der twee eerst ingeschrevenen waarmede GUGEL zijne colleges opende, herinnerde dankbaar aan de data, waarop GUGEL eere was gebracht: 5 Sept. 1889, bij zijn 25-jarig ambtsfeest, 26 Maart 1902, toen hij 70 jaren was en door de wet tot aftreden genoopt werd en toen, op 24 Mei 1905, aan de groeve waarin zijn stoffelijk overschot werd nedergelegd; en eindelijk, heden, voor het laatst. Getuigende van de rijke vrucht, door het onderwijs van GUGEL gerijpt, wees spr. op tal van oud-leerlingen, die thans in hooge staatsbetrekkingen, of aan het hoofd van veel omvattende stedelijke technische afdelingen met eere genoemd worden.

Met het uitspreken van de hoop, dat het den opvolgers van GUGEL, wier taak zeker zwaar is, zal mogen gegeven zijn, met een zoo rijke vrucht hun arbeid te doen, eindigde spr., aan curatoren de oorkonde overrijkende en hulde brengende aan den heer S. DE CLERCQ, te 's-Gravenhage, die de gedenkplaat ontwierp en aan den heer J. G. VELDHEER, die de oorkonde op kunstvolle wijze verlichtte.

De Voorzitter van het college van curatoren, Baron Mr. J. E. N. SCHIMMELPENNINCK VAN DER OYE VAN HOEVELAKEN, aanvaardde onder dankzegging het monument. Curatoren, zei spr., hadden het op hoogen prijs gesteld aan een aandenken aan GUGEL, in de gebouwen der T. H. plaats te kunnen inruimen.

GUGEL, de geharnaste strijder, die het verstond zijn eigen weg te gaan en die, waar hij tegenstand ontmoette, steeds blij gaf van zijn groote gaven en zijn hoog karakter. Spr. zou willen, dat de Technische Hoogeschool kon worden opgebouwd uit soortgelijke gedenkplaten, omdat zij getuigen van karakter en blijvend waarschuwen tegen halfheid en slapete. De familiebetrekkingen van GUGEL mogen er groot op gaan, zulk een uitmuntend vader gehad te hebben. Curatoren zouden aan het monument hunne beste zorgen wijden en spr. hoopte, dat de komende geslachten van technici, telkens bij het aanschouwen van de gedenkplaat, zich zouden herinneren, dat zelfstandigheid en karakter, naast fijnen geest GUGEL kenmerkten en hem vraagbaak deden zijn.

De zoon van Prof. GUGEL dankte voor de hulde, zijnen vader gebracht. Hij erkende gaarne, ook namens de andere familiebetrekkingen, dat een groote troost in het verlies van den

vader steeds was, de waargenomen groote waardeering van zijne werken.

Namens de afdeeling voor bouwkunde dankte Prof. J. F. KLINKHAMER voor het aangebrachte monument, dat nergens beter en waardiger plaats had kunnen vinden. („N.R.C.”)

**Het Huyghens-monument te 's Gravenhage.** De dagbladen geven een uittreksel uit eene memorie die ter verdediging van Dr. CUYPERS ontwerp bij den Haagschen Gemeenteraad is ingediend door den Directeur der Hollandsche Mij. van Wetenschappen. Die memorie handelt in hoofdzaak over de zinnebeeldige versiering, maar glijdt over de hoofdzaak zeer luchtigjes heen. Het bezwaar wordt geenszins ontzenuwd dat tusschen het beeld — dat HUYGHENS toch niet in Gothisch gewaad zal voorstellen! — en het tempeltje waaronder het zal worden opgesteld een konflikt van stijl en geest zal bestaan dat niet voor oplossing vatbaar is en een allervreemdsten indruk moet maken. De kenschetsing van het ontworpen monument als een „Waldkapelle zooals men er in katholieke streken aantref”, is zeker niet bedoeld als eene uiting van godsdienstige onverdraagzaamheid, maar zij duidt slechts aan hoe uitermate weinig passend van karakter het gedachte monument is.

Er wordt in de memorie betoogd 1<sup>o</sup>. dat HUYGHENS' kennis berustte op de studie der oude klassieke en 2<sup>o</sup>. dat HUYGHENS is „een man van alle tijden na hem”.

Duidelijker kan niet tevens betoogd worden dat het overheerschend gothische type van het monument door niets gerechtvaardigd kan worden. Integendeel, dat juist het gothische karakter ter huldiging van een geleerde als HUYGHENS al uiterst weinig past, want daarin vindt de klassieke aard van zijn wezen zeker geene weerspiegeling. De gothiek is bovendien geene uiting van eenig tijdvak na HUYGHENS; maar zij zal voor HUYGHENS evenals voor zijne tijdgenooten eene „barbaarsche” kunst zijn geweest. De XVIIde eeuwse geleerde zou zich zelf in die gothische omgeving misplaatst gevoelen. Zou men Dr. CUYPERS huldigen met een klassiek monument?

En bovendien, er is in de memorie niet gesproken over het feit dat het gothische monument op de schreeuwendste wijze zou kontrasteeren met het karakter van het geheele stads-gedeelte waarin het zou verrijzen en allereerst met dat van zijne naaste omgeving.

Men mag hopen dat de Haagsche Raad voet bij stuk houdt en zich niet door de zwakke gronden der memorie zal laten overhalen.

**Solidariteit van Aannemers.** Reeds meermalen is er op gewezen welk een krachtige organisatie de „Ned. Aannemersbond” is en hoe daaraan de architecten zich konden spiegelen bij de verdediging hunner belangen. Hoe ver sommigen in aannemerskringen die solidariteit wenschen uit te breiden, kan uit het volgende blijken.

De Groningsche afdeeling van den Bond besloot niet in te schrijven op het stratenonderhoud van de gemeente. Dat de leden der afdeeling zich van inschrijving onthielden is verklaarbaar. Maar wat schrijft nu een X in het laatste nummer van „De Aannemer”? (7 Jan '08)

„Evenwel: drie aannemers, staande buiten de afdeeling Groningen van den Nederlandschen Aannemersbond, hebben gemeend op het werk in kwestie wel te moeten inschrijven.

„Hun namen zullen we niet noemen, maar wel is 't noodzakelijk, dat ieder lid der afdeeling, ja, ieder lid van den Nederlandschen Aannemersbond ze op een in 't oogvallende plaats in z'n memorandum gaat boeken.

„De tijd waarop die aannemers met geoorloofde middelen moet worden duidelijk gemaakt, dat het egoïsme in 't leven van een, ook niet georganiseerden aannemer te ver kan gaan, kon wel eens dichter bij zijn dan men dacht en had gewenscht!”

De vraag rijst wat of de schrijver wel zou zeggen wanneer in arbeiderskringen eens met zoo ondubbelzinnige bewoordingen getracht werd stemming te maken tegen eenige niet solidaire mede-werklieden? Allerwaarschijnlijkst zou er dan schande geroepen worden over zooveel dwang.

**Bouwkundig-Ingenieur-Commis-Voyageur.** Het „H.blad” bevatte onlangs deze advertentie, die wij zonder commentaar overnemen.

#### BOUWBRANCHE.

Gevraagd door eene groote Maatschappij in Nederland een technicus, die gewoon is als zoodanig te reizen, als vertegenwoordiger voor de Noordelijke Provinciën van Nederland.

Alleen de eerste krachten met prima referentiën en relatien komen in aanmerking. Diploma Bouwkundig-Ingenieur gewenscht, doch niet vereischt. Standplaats Amsterdam. Salaris in overleg te bepalen. Brieven, waarin geen vermelding van levensloop en referentiën worden opgegeven, komen niet in aanmerking. Discretie verzekerd.

Brieven onder etc

**De Bouwkundige tentoonstelling bij gelegenheid van het Architectenkongres te Weenen,** zal geene officieele Nederlandsche afdeeling bezitten. De beide bouwkundige ver-

eenigingen van ons land, A. et A. en de Mij. tot Bev. der Bouwk. besloten niet als zoodanig deel te nemen.

De Mij. tot Bev. der Bouwk. omreden onze architectuur in het niet zou verzuken naast die van groote rijken, waar enorme werken werden uitgevoerd. Bovendien is uit het programma afgeleid dat het vooral de bedoeling der tentoonstelling zou zijn om groote blufmakende voorstellingen ten toon te stellen en daarvoor zijn onze architecten niet ingericht.

Dat besluit is o.i. toch te betreuren. Misschien zou eene inzending onzer bouwkunst juist door de tegenstelling zijn opgevallen en had zij alsdan toch een gunstig figuur gemaakt. Er komen op een kongres toch nog wel bezoekers met ernstige bedoelingen en dat zijn de minstbeteekenende niet. Misschien zal nu de afwezigheid van een Hollandsche afdeeling worden opgevat als een bekenning van absoluut onvermogen. Individueel tentoonstellen kan intusschen nooit het effect hebben eener gezamenlijke inzending.

**Bouwen te Buenos-Aires. Eene utopie.** In het blad „Export” (4 Jan. 1908) oppert Mercurius het plan dat Hollandsche kapitalisten het initiatief zouden nemen dat door Hollandsche werkkrachten en met Hollandsche grondstoffen in Buenos-Aires woningen zouden gebouwd worden. Vooral indien Hollandsche grondstoffen zouden moeten gebruikt worden (de schrijver verwijst bijv. naar onze steenbakkerijen) dan zou naar alle waarschijnlijkheid de kans om nog winst te maken, vrijwel 0 zijn.

**Tarmac.** Ook architecten zullen meermalen voor de vraag gesteld worden hoe de groote stofplaag kan worden bestreden. Een nieuw middel daartoe is toepassing van „Tarmacadam”. Wij lezen daaromtrent dat in Engeland na verschillende proeven bewezen werd dat de tarmacwegen met hunne goede eigenschappen de stof- en modderplaag voor goed doen verdwijnen.

De tarmacwegen geven in onderhoud op de thans bestaande stofwegen een groot voordeel, omdat men het jaarlijksch opbrengen van nieuwe steenslag of grint bespaard. De wegen, éénmaal goed in orde, d.w.z. volgens dit systeem gemaakt of veranderd, zijn dubbel zoolang bestand als de thans bestaande macadam en grintwegen. De wegen blijven liggen, vlak en onder dezelfde tonrondte, zonder sporen van voertuigen of paarden, waardoor zelfs bij voortdurend nat weer de wegen berijd- en begaanbaar blijven. Ze zijn onmiddellijk droog, doordat het water niet in de bestanddeelen kan doordringen en het met recht een waterdichte weg genoemd kan worden.

Met de uitvoering van deze wegen belast zich „De Eerste Ned. Tarmac Compagnie”, gevestigd te 's Gravenhage, Suezkade 182.

In Engeland werden reeds meer dan 800.000 M<sup>2</sup>. gemaakt en is men voortdurend aan het uitbreiden.

#### BOEK EN TIJDSCHRIFT.

Nieuw verschenen werken:

**Nederlandsche Bibliotheek.** Nr. XXVII—XXXIII. Zeven voordrachten over Bouwkunst, gehouden vanwege 't Genootschap „Architectura et Amicitia” (over 't begrip en 't wezen der Bouwkunst, Oostersche, Klassieke, Middeleeuwsche, De Renaissance, Hedendaagsche en Toekomstige Bouwkunst, Samenvatting) door J. E. VAN DER PEK, W. KROMHOUT Czn., J. H. W. LELMAN, JOS. TH. J. CUYPERS, A. W. WEISSMAN, H. J. M. WALENKAMP, H. P. BERLAGE NZN. — Uitgegeven door de Mij. voor Goede en Goedkooppe leetuur te Amsterdam.

In de bekende keurige uitgave der „Nederlandsche Bibliotheek” is de serie populaire bouwkunstvoordrachten uitgegeven.

Het is te verwachten dat zij, aldus in breeden kring verspreid, het hunne zullen bijdragen tot een hooger en juistere waardeering der bouwkunst en haar werken. Hoewel de voordrachten in hoofdzaak bestemd zijn voor een gehoor van belangstellende leeken, verdienen zij ook de aandacht van meer technische kringen te trekken. Jammer dat de meeste plaatjes te klein en niet duidelijk genoeg zijn.

**Het Algemeen Provinciaal-. Stads- en Academische Ziekenhuis te Groningen,** door Dr. G. van Eysselsteijn, Geneesheer-Directeur van het Ziekenhuis. Met 18 situatietekeningen, 34 afbeeldingen en 3 houtsneden in den tekst. Uitgave van P. Noordhoff te Groningen (f6 25).

Toen het nieuwe Ziekenhuis in gebruik werd genomen werd door de Firma WOLTERS het voornemen opgevat een gedenkboek over den bouw uit te geven. Het overliden van den

uitgever maakte aan het plan een einde. Maar thans is het door de Firma P. NOORDHOFF overgenomen en tot uitvoering gebracht.

Dr. VAN EYSSELSTEIJN heeft zijne taak met groote nauwgezetheid opgevat. De monografie behandelt, de geschiedenis van het groningsche Gasthuiswezen, de tot stand koming van het nieuwe Ziekenhuis, een eidelooze lijdensgeschiedenis en geharrewar tusschen de betrokken autoriteiten, de bouw en zijne inrichting zelf, daarbij profiteerende van de gegevens van den bouwmeester J. J. VAN NIEUKERKEN zelf en voorts de exploitatie der instelling.

Het zullen vooral de beschrijving van den bouw en de daarbij behorende illustraties zijn, welke voor den bouwkundigen lezer belang hebben.

Men vindt hier een rijk materiaal aan gegevens over de moeilijkheid van modernen ziekenhuisbouw bijeen en hoe vele moeilijkheden moesten worden overwonnen, hoe vele belangen worden behartigd, hoe vele gekompliceerde en wetenschappelijke wenschen bevredigd.

Maar de ernstvolle moeite van den arbeid heeft niet den zin voor luim onderdrukt.

Aan het hier aangekondigde werk ontleenen wij de afbeeldingen van het beeldhouwwerk in den hoofdingang Door de kaapschen beeldhouwer A. ALEXANDER werd daar op de zuilenkapiteelen, in snaaksche voorstellingen een bedrijf van TIJL UILENSPIEGEL gebeiteld. Uit de opschriften der groepen kan men afleiden hoe TIJL zijne „patiënten” bij den neus nam.

Den bouwmeester zal deze schetsen tegen de medische faculteit gewis een zekere voldoening gegeven hebben!

**Delftsch aardewerk** in het Rijks-Museum te Amsterdam. 97 lichtdrukken naar de merkwaardigste origineelen in deze verzameling. 1907. Amsterdam. W. VERSLUYS.

Evenals de eerste serie platen van Delftsch aardewerk, welke bij haar maandelijks verschijnen wij geregeld aankondigde, is ook deze 2e serie onder toezicht van H. P. BREMMER bijeengebracht en thans uitsluitend uit het Rijks-museum.

De verzameling van het Rijks-museum is bijeengebracht met het denkbeeld een historisch overzicht van het Delftsche aardewerk te geven, niet om zoogen. „zeldzame” stukken bijeen te brengen.

De merkwaardigste en meest belangrijke voorwerpen zijn afgebeeld in deze bundel, welke eveneens een beeld schetst van de ontwikkeling dezer bij uitstek nationale nijverheid.

Daarbij behoort ook eene keuze uit de serie van tegelpaneelen der kollektie, waarbij er zijn die in hunne — soms naive — grove bewerking toch eene groote decoratieve werking bezitten, als wij met onze volmaakte fabriekaten dikwijls bij lange na niet bereiken.

Het overzicht dezer tegelfabriekaten is ook in de bundel opgenomen en zal den bouwkundigen lezer meer direct belang kunnen inboezemen.

Hoe raak is het ornament niet met enkele regen of lijnen aangeduid; hoe geestig zijn niet de figuurtjes geschetst. Jammer dat deze platen, zonder eenige retouche gelichtdrukt, de kleuren niet weergeven!

**Die plastischen Zierformen sämtlicher Stilepochen.** Ein Ideenschatz für Architekten, Bildhauer, Zeichner, Schulen etc. Eine Sammlung für Liebhaber. — Herausgegeben von FR. MEYNER Maler, Assistent an der Königl. Technischen Hochschule zu Dresden.

Verschenen is Deel I. „Figur und Ornament des Altertums” met 56 platen, ongeveer 1500 figuren en ornamenten. In 5 afl. van 4 Mark met elk 10—12 platen. In linnen portefeuille 22 Mark.

#### London County Council Hall.

Eene speciale aflevering van het vervolgwerk „British Competitions”, uitgegeven door ALEX KOCH, de bekende Redacteur van „Academy Architecture”, zal gewijd worden aan den beslissenden strijd in de groote prijsvraag voor een stadhuis van Londen.

De zeven uitgenoodigde deelnemers en vijftien uitverkorenen van het voor-konkours hebben de toestemming tot publicatie hunner ontwerpen gegeven. Het werk dat £ 1.40 kost en ongeveer 96 bladzijden, groot 50 x 38 cM., zal tellen, beloofd eene serie van ongetwijfeld zeer belangrijke ontwerpen te bevatten.

**Architectura** Nr. 2. Mededeelingen betreffende het Genootschap. Namen van de nieuwe bestuursleden enz. C. T. J. LOUIS RIEBER. (Zie bl. 16).

Rapport der Jury inzake beoordeeling der ingekomen antwoorden op de Genootschapsprijsvragen 1907.

Verslag der 1235e gewone vergadering van 8 Januari van

het Genootschap A. et A. In deze vergadering kwamen de bekende bestuursverkiezingen aan de orde.

**Prijsvraag voor reclame.** Programma der prijsvraag voor een reclamebiljet voor de Ver. voor het Vreemdenverkeer van Utrecht en omstreken.

Die vervloekte loodgieters. Stuk van den heer DE STUERS. (Zie blz. 414, jaarg. 1907.)

**TECHNISCH GEDEELTE.** De granietindustrie in het Fichtelgebergte, naar de schets van Dr. ALB. SMIDT te Wunsiedel (slot)

Het steenhoudersbedrijf in de Tweede Kamer. Resultaat van het onderzoek naar de steenhoudersziekte, volgens de mededeelingen van den heer DE KLERK in de Tweede Kamer.

**Bouwkundig Weekblad** Nr. 2. In memoriam. Verslag der begrafenis van den Secretaris der Mij. tot bev. der Bouwkunst. L. C. T. J. RIEBER, met portret.

LOUIS RIEBER, door J. R. DE KRUIFF. Uittreksel van een brief geschreven door den laatste aan den heer RIEBER, bij gelegenheid van zijn 25-jarig jubilé.

Prof. E. GUGEL herdacht. (Zie blz. 14 en 22.)

Toestand der bouwvakken in 1907. Rapport van het Hoofdbestuur der Mij. tot bev. der Bouwkunst over den toestand der bouwvakken aan de afdeling Handel van het Ministerie van L. N en H. Het rapport wijst op de weinig rooskleurige toestanden in het bouwvak in het afgelopen jaar waarvan vooreerst eene verbetering niet te zien is.

Verslagen van vergaderingen.

Afd. Amsterdam der Mij. tot bev. der Bouwk. In deze vergadering hield de heer A. KEPPLER eene lezing over Amsterdamsche woningen.

Afd. 's Gravenhage der Mij. tot bev. der Bouwk. Rectificatie van eenige onjuistheden in de vorige vergadering.

Architectura et Amicitia. Vermelding der verkiezing van de nieuwe bestuursleden. De verslaggever meent dat op de nieuw verkozen leden een zware verantwoording rust.

**De Opmerker** Nr. 2. De villa Rotonda en de Oranjezaal. De schrijver bewijst uit de plattegronden der villa Rotonda dat deze JACOB VAN CAMPEN geïnspireerd heeft bij den bouw van de Oranjezaal in het „Huis ten Bosch”. Ook PIETER POST heeft in het huis Rijxdorp een kruisvormige middenzaal toegepast.

Bouwmeesters uit de 17e eeuw, door A. W. WEISSMAN. Uit de instructies van de bouwmeesters uit de 17e eeuw, kan men het best opmaken welke gebouwen zij gemaakt hebben. Zoo staat in de instructie van WILLEM VAN DER HELM, die van 1662 tot 1675 stadsbouwmeester te Leiden was, dat hij alle teekeningen, ten dienste der gemeente moest maken. Een gelijke instructie werd verleend aan HENDRICK DE KEIJSER, de stadssteenhouwer te Amsterdam.

Prijsvragen. Programma der prijsvraag van een reclamebiljet enz. voor de Vereniging van het Vreemdelingenverkeer te Utrecht.

Gordon-prijsvraag. Programma dezer prijsvraag.

Architectura et Amicitia. Verslag der gehouden vergadering waarin een nieuw bestuur werd gekozen.

## PRIJSVRAGEN, EXAMENS EN TENTOONSTELLINGEN

### Genootschap „Architectura et Amicitia”.

In de voor het jaar 1907 uitgeschreven prijsvragen zijn door de Jury de volgende premien toegekend:

a. Ontwerp Dorpsschool met woning:  
Motto „Buiten I” van den heer G. F. MASTENBROEK te Laren.  
„ „ „ II” „ „ „ D. MEINTEMA te Delft.  
„ „ „ „Jeugd II” „ „ „ H. W. STIKKELORUM te 's Gravenhage; elk een eervolle vermelding met f 25.

b. Ontwerp Afsluiting van een Voorplein:  
Motto „Grijpt, als het rijpt” van den heer CORN. DE GRAAF te Utrecht; een eervolle vermelding met f 15.

### Hervormingsmonument te Genève.

De stad Genève wil een groot monument ter herinnering aan de Hervorming stichten, dat 300 à 400.000 frs. mag kosten. Er is een internationale prijsvraag uitgeschreven. De standbeelden van de hervormers FAREL, CALVIN, KNOX en BÈZE, CALVIN natuurlijk op een in het oog springende plaats. Ook moet — aldus de opgave — blijken, dat aan LUTHER, ZWINGLI en PIERRE VIRET gedacht is. Historische figuren moeten den politieken en socialen invloed der calvinistische reformatie op de moderne maatschappij uitdrukken.

Indien de kunstenaar basreliefs wil aanbrenge, dan moeten die tafereelen uit de 16e en 17e eeuw voorstellen.

Het monument komt in den voormaligen plantentuin. Aan prijzen voor de prijsvraag is totaal voor een bedrag van 30.000 francs beschikbaar.



# DE BOUWWERELD

WEEKBLAD VOOR THEORIE EN PRAKTIJK

REDACTIE: + + + + + J. H. W. LELIMAN + + + + + ADMINISTRATIE:  
D. H. HAVERKAMP EN FIRMA F. VAN ROSSEN · UITGEVER  
KEIZERSGRACHT · 559 + + + + AMSTERDAM + + + + HEERENGRACHT · 281

Zevende Jaargang. No. 4.

22 Januari 1908.

## DR. JOH. C. BREEN. DE DAM TE AMSTERDAM. XIV

VAN DE ZEVENTIENDE TOT DE NEGENTIENDE EEUW (II)

**D**e dagen van de Waag waren echter geteld. Wel werd het vuur, dat haar op den 22sten Maart 1780 met ondergang bedreigde, toen door onvoorzichtigheid bij het maken van patronen op den zolder een ernstige brand ontstond, bedwongen, doch dit was dan ook, om met AREND FOKKE SIMONZ. te spreken, „het laatste aanmerkelijk voorval, dat, met betrekking tot haar, kon geboekt worden”<sup>1)</sup>. In het voorjaar van 1808 vestigde Koning LODEWIK NAPOLEON zijne residentie te Amsterdam, en noodzaakte het toenmalig Stadsbestuur hem in het bezit te stellen van het Stadhuis om dit als Paleis te gebruiken. Doch hierbij bleef het niet. De Waag, die ongeveer op de plek stond waar nu het Monument is geplaatst, belemmerde het uitzicht uit de koninklijke huizinge. Op den 13den Juni 1808 richtte dan ook de Minister van Financiën eene missive aan den Burgemeester, met de vraag of de Hal op de Westermarkt soms als vleeschhal en wachthuis zou kunnen worden gemist en tot een Waaggebouw worden ingericht<sup>2)</sup>. En toen hierop natuurlijk toestemmend was geantwoord, kwam op den 22sten Juli de last in om de Waag op den Dam „geheel gelijk gronds te doen slegten”. De stad zou de afbraak mogen behouden, en een som gelds ontvangen, die, na eenig marchandeeren, op f 17000 werd bepaald, en in September ook werkelijk werd betaald<sup>3)</sup>. Men maakte reeds aanstalten om tot de slooping over te gaan, toen een missive van den Minister van Binnenlandsche Zaken van 19 Augustus nog eenig oponthoud deed ontstaan. Daarin werd namelijk in overweging gegeven het Huis onder 't Zeil ook af te breken, met het puin van beide gebouwen een deel van het Damrak te dempen, en voorts de houten vischbanken op de

vischmarkt door steenen te vervangen. Doch dit vond men toch al te kras: v. d. HART wees er in zijn rapport op dat de afbraak van het Waaggebouw te veel waarde had om voor dempingsmateriaal te dienen, en dat men daarvoor, zoo noodig, de specie van de pas afgebroken stadswallen zou kunnen gebruiken; dat door het wegbreken van het Huis onder 't Zeil, „hetwelk een niet onbevallig aanzien op zich zelve heeft”, de vischmarkt en de onoogelijke huizen aan de achterzijde van de Warmoesstraat voor den dag zouden komen, en dat deze markt voor steenen vischbanken ongeschikt was, terwijl bovendien de kosten van al deze veranderingen zeker f 24000 zouden bedragen<sup>1)</sup>. Een en ander deed den Koning begrijpen dat hij te hoog had gemikt, en op 6 September kwam het bevel in, om met de aanbesteding der amotie door te gaan. Den 13den September werd deze door JAN TIMMER voor f 8000 aangenomen, doch hem eerst drie dagen later gegund, toen hij zijn bod nog met f 600 had verhoogd. De stad behield daarbij o. a. voor zich de steenen leeuwen boven en de boog onder de stoep, benevens den slotsteen boven de deur<sup>2)</sup>. Vóór de aanbesteding was het gebouw nog door een onnoemelijk aantal nieuwsgierigen bezichtigd<sup>3)</sup>. Binnen zes weken moest de slooping voltrokken zijn. Nog lang werd de plek, waar gedurende tweehonderd drie-en-veertig jaar dit monument van den handel gestaan had, door klinkers aangewezen.

Thans moet ik nog melding maken van een ander monument, minder duurzaam echter dan de Waag, en dat slechts zeven jaren den Dam heeft „versierd”. Toen het in Januari 1795 aan de rumoerige Patriotisch-gezinde minderheid van ons volk gelukt was, door de hulp der Franschen, de oude regeering ten val

<sup>1)</sup> Historie van de Waag te Amsterdam, 1808, blz. 65.

<sup>2)</sup> Verbaal van het verhandelde bij den Burgemeester, 1808, blz. 164, 184.

<sup>3)</sup> Ibid., blz. 218, 230, 231, 240, 286.

<sup>1)</sup> Verbaal van het verhandelde bij den Burgemeester, 1808, blz. 260, met Bijlage No. 421.

<sup>2)</sup> Verbaal van de Thesaurier, 1808, blz. 335 enz.

<sup>3)</sup> FOKKE, t. a. p., blz. 66.

te brengen, moest een zichtbaar teeken verrijzen, dat voortaan slechts vrijheid, gelijkheid en broederschap in onze goede stad zou heerschen. Tien dagen na de omwenteling ontving de Directeur der Stads-Werken, v. D. HART, dan ook order van het Comité-Revolutionair om „eene bereids gereed zijnde vrijheidsboom van eene buitengemeene hoogte te doen plaatsen voor het Stadhuis”<sup>1)</sup>. Den mast kon hij vinden op Oostenburg, bij den scheepstimmerman VAN HARLINGEN, en alles moest zoo spoedig mogelijk geschieden. Het duurde echter tot Donderdag 26 Februari eer de boom, 's morgens in de vroege, van den Kadijk naar den Dam kon worden overgebracht<sup>2)</sup>. Ondertusschen was een andere boom, die door een der heethoofdige revolutionaire clubs — het leesgezelschap, letter Z<sup>3)</sup> — reeds was opgericht, op den 4den Februari verwijderd<sup>4)</sup>. Toen de boom stond, wilde het Comité er een vlag op hebben, doch na eenig overleg besloot men liever de drie schilden, die er aan zouden worden gehangen, met vlaggen te tooien: „hetwelk vele moeyte en nalopens heeft vereischt”, naar v. D. HART klaagde<sup>5)</sup>. Op den 4den Maart werd eindelijk het „Feest der Revolutie” gevierd en de vrijheidsboom plechtig ingewijd. Aan eene toen verschenen beschrijving van dit feest, ontleen ik het volgende: „De Boom, midden voor het Stadhuis, in een rechte lijn, tusschen de Kalverstraat en den Nieuwendijk, geplant, rijst uit eene kolom, en verheft zich uit den grond, ter hoogte van 90 voeten. Den voet des Booms omringt een konstige grasheuvel, waarop hij schijnt te rusten. De Boom is driekleurig, slingersgewijze geschilderd, en met eenen tak van Eikenbladen bovenwaarts omgeven; deze verliest zich in de kruin, welke, volgens eene konstregelmaatige schikking van inéengevoegde eiken-takken en bladen, die zich bewegen, is samengesteld. Uit de Eikenkruin, welke het zinnebeeld is van burgerlijke bescherming, verheft zich het spits des Booms, waarop een, met een driekleurige Kokarde en lint versierde, hoed der Vrijheid gezien wordt. De kolom, welke den Boom ter hoogte van vier-en-twintig voeten omvat, is van de dorische orde. Zij verbeeldt de standvastigheid, en is omslingerd met eenen lauriertak, ten teeken van blijdschap en belooning. Op het kapiteel van deze kolom, en rondom tegen den stam des Booms, rustte een krijgstrophé, bestaande in drie gebronsde wapenrustingen, met driekleurige bandelieren en pluimen versierd. Zij maakten door palmtakken vereenigd, eene groep uit, welke in verband stond met de Schilden, zódra deze aan de kolom waren opgehangen”.

Deze schilden, van een langwerpige ronden vorm, zes voeten hoog en vier en een half breed, werden in optocht naar den Boom gebracht en er toen aan vastgehecht. Behalve verschillende zinnebeeldige voor-

stellingen, vertoonde elk een opschrift. Op het eerste, naar den kant van het Stadhuis gekeerd, las men de woorden: „Door Fransche Hulp. XIX January MDCCXCV”; het was versierd met de Fransche vlag; op het tweede, naar de zijde van de Kalverstraat, stond „Vrijheid en Gelijkheid”; het droeg de Generaliteits-vlag; terwijl het derde, naar den kant van den Nieuwendijk, het woord „Broederschap” te lezen gaf, en met de Amsterdamsche banier prijkte. Die Fransche vlag vóór het Stadhuis was eene profetie van wat komen zou!

In de volgende jaren werd het „feest der Revolutie” nog een paar malen gevierd en de vrijheidsboom daarvoor telkens opgekalefaterd. Doch de Revolutie bracht slechts teleurstelling: de leugenachtigheid der leuze „vrijheid, gelijkheid en broederschap” bleek maar al te spoedig. Toen in 1801 eene staatsregeling was ingevoerd, waarin — naar het woord van GROEN — van democratie nauwelijks een schaduwbeeld was overgebleven, en men algemeen den schijn trachtte aan te nemen alsof de revolutie „geëindigd” was, was het symbool der vrijheid overbodig geworden. Den 6den April 1802 stelde dan ook een lid van het Intermediair Gemeentebestuur voor, aan de Thesaurieren op te dragen eene „inspectie te houden wegens den staat van den Vrijheidsboom”<sup>1)</sup>. Den 20sten daaraanvolgende brachten dezen rapport uit „dat de Vrijheidsboom zich in zodanigen staat bevindt, dat het volstrekt noodzakelijk is, wil men voortdurend genot daarvan hebben, dat dezelve vooral aan en in den grond op de best mogelijke wijze worde voorzien, aangezien de Boom door de aanhoudende inwatering aldaar het meeste geleden heeft”. Voorts achtten zij het onnoodig uit te weiden over „deszelfs oppervlakkige situatie”, die voor ieder kennelijk was. „Doch” — gingen zij voort, en hier toonden zij zich menschen, die hun wereld kenden, en begrepen waar men heen wilde — „het is Thesaurieren in den loop hunner deliberatie voorgekomen dat, vermids de lang gewenschte vrede tot stand gebracht is . . ., het dus niet raadzaam zoude zijn eenige reparatie aan de Vrijheidsboom te laten doen, neen maar denzelfden aan te merken als voldaan te hebben aan de oogmerken van deszelfs plaatsing, en dienvolgende de Boom na den ontfangst der Ratificatie (van het vredestractaat) te doen wegnemen”. Aldus werd nog denzelfden dag besloten<sup>2)</sup>. Op den 19den Mei kwam het heuchelrijk bericht dat het vredesverdrag van Amiens geratificeerd was, en zoo werd de boom weggenomen. In den bodem verrot; — leverde hij zoo niet een treffend symbool van de gansche „grootte” Revolutie?

De „lang gewenschte” vrede was helaas, niet van langen duur; in 1803 werd het reeds weder oorlog, en nog tien jaren lang zou ons vaderland ondervinden hoe heerlijk het was door de Franschen te zijn „ver-

<sup>1)</sup> Rapporten van v. D. HART, blz. 1590.

<sup>2)</sup> Ibid., blz. 1604.

<sup>3)</sup> Handelingen van het Comité-Revolutionair, blz. 61.

<sup>4)</sup> Rapporten van v. D. HART, blz. 1594.

<sup>5)</sup> Ibid., blz. 1610.

<sup>1)</sup> Dagblad der Verg. van het Intermediair Gemeente Bestuur, II. 17.

<sup>2)</sup> Ibid., blz. 55.

lost". Wij zagen reeds hoe Amsterdam zijn Stadhuis aan den Franschen Koning moest afstaan, en hoe de oude Waag op diens wensch moest vallen, en het lag geheel in de lijn der geleidelijke ontwikkeling dat, toen Nederland ten slotte zijne onafhankelijke plaats onder de volken had ingeboet, zelfs het hoofdplein van zijn voornaamste stad, zijn ouden naam niet mocht

behouden. Ter gedachtenis aan het bezoek dat NAPOLEON in 1811 aan Amsterdam bracht, werd de Dam herdoopt tot „Place Napoléon". Enkele heethoofden hadden in 1795 willen spreken van het „Revolutieplein". Nu konden zij de consequentie van hun beginsel ervaren.

Gelukkig dat in 1813 de „Place Napoléon" weder D a m mocht worden.

## DE ST. GEORGE KLOKKENTOREN. SOUTHWARK LONDEN S. W.

ARCHITEKT JAN F. GROLL B.-I.

(BIJ DE LOSSE PLAAT)



Op den 15den Juli 1907 werd de nieuwe klokkentoren op het St. George Circus in den Borough of Southwark, Londen S. W., ingewijd door den Lord Mayor van Londen met al het plechtige ceremonieel dat bij het openbare optreden van dezen waardigheidsbekleeder ontplooid pleegt te worden.

De toren werd op een kruispunt van meerdere wegen gebouwd, volgens het in een prijsvraag uit 126 inzendingen bekroonde ontwerp van JAN F. GROLL, Bouwk.-Ing. Het zal zeker niet dikwijls voorkomen dat de beide den titel van den ontwerper aan-

duidende letters B. I. achter den naam op den bronzen gedenkplaat geplaatst, op een buitenlandsch monument te vinden zijn.

De toren, die £ 4500 kostte, is een geschenk der heeren WILLIAM BOWLAND FAULKNER en FREDERICK FAULKNER en vervangt eene uit de 18e eeuw dagteekende obelisk van vrij armoedig voorkomen. De nieuwe toren vertoont in hoofdzaak de vormen van het Engelsche classicisme, de koepelvormige bekroning is Hindoe-Saraceensch, de overheerschende stijl van Engelsch Indië. De hoogte is 70 voet; de diepte der fundeering 18 voet.

## EXAMEN TOT HET VERKRIJGEN VAN HET DIPLOMA VAN BOUWK. OPZICHTER 1907

INGESTELD DOOR DE MAATSCHAPPIJ TOT BEVORDERING DER BOUWKUNST, VOLGENS BESLUIT VAN DE ALGEMEENE VERGADERING DER MAATSCHAPPIJ, GEHOUDEN 28 MEI 1891

(ONTLEEND AAN HET „BOUWKUNDIG WEEKBLAD")



Het aantal kandidaten dat in 1907 aan het examen wenschte deel te nemen, maakte het noodzakelijk hen in drie groepen te splitsen.

Het examen voor de eerste groep werd afgenomen op 25, 26, 27 en 28 Februari, dat voor de tweede groep op 4, 5, 6 en 7 Maart, en dat voor de derde groep op 11, 12, 13 en 14 Maart.

De volgende vragen werden ter beantwoording voorgelegd.

### EERSTE GROEP.

Maandag, 25 Februari, voorm. 9—10 uur.

Opstel over een bouwkundig onderwerp.

De kandidaten ontvingen de twee volgende vragen, waarvan echter slechts één beantwoord behoefde te worden.

a. Schrijf een maandrapport betreffende den bouw van een woonhuis, over de werkzaamheden verricht voor de uitvoering van het metserswerk, van af de houten fundeering tot aan den bovenkant van het trasraam.

b. Welke voorzorgsmaatregelen moeten genomen worden bij het afbreken van een huis?

Maandag, 25 Februari, voorm. 10—12 uur.

Meetkunde.

a. Een terrein in den vorm van onderstaanden driehoek wordt in 3 gelijke deelen verdeeld.

Indien de erfscheidingen loodrecht op de lijn A C staan, vraagt men de deelen te berekenen waarin de lijn A C door die erfscheidingen verdeeld wordt.

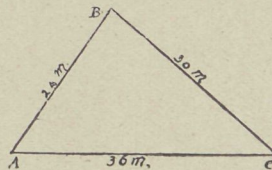

b. De oppervlakte van een regelmatig twaalfhoek bedraagt 300 d.M<sup>2</sup>.

Bereken de zijde van dien veelhoek en den straal van den omschreven cirkel.

c. De diagonaal in een zijvlak van een kubus is lang  $2\sqrt{2}$  d.M.

Bereken den inhoud en de oppervlakte van den in en om dien kubus beschreven bol.

d. Bereken de geheele oppervlakte en den inhoud van onderstaand driezijdig afgeknot prisma.

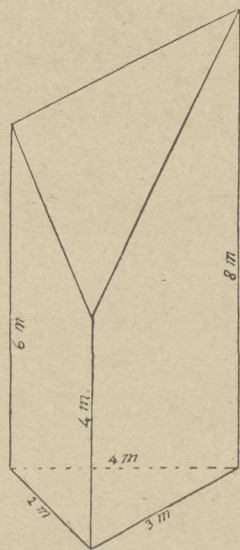

e. Van onderstaanden halve bol is de hoogte van het segment en die van de schijf = 1 dM.

Bereken de oppervlakte der doorsnede en de ronde oppervlakte van het bolsegment en die van de bolschijf.

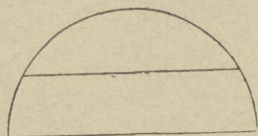

f. Hoe groot zou de straal van den bol zijn, die een inhoud heeft gelijk aan het bolsegment van e? Zie boven.

Maandag, 25 Februari, nam. 1—5 uur.

B o u w k u n d e.

De kandidaten ontvingen een schetsteekening op een schaal van 1 a 50, zie plaat, fig. 1,<sup>1)</sup> waarop zijn aangegeven de opgaande muren boven 1.30 M. + A.P. van een gebouw op den hoek van twee straten. Gevraagd te teekenen: op deze schetsteekening, op  $\frac{1}{50}$  der ware grootte, eene volledige paalfundering met schuifribben en vloerplaten; op  $\frac{1}{10}$  der ware grootte, de doorsneden over A B, C D, E F. Formaat steen: waalvorm.

Dinsdag, 26 Februari, voorm. 8 $\frac{1}{2}$ —10 uur.

S t e l k u n d e.

1. Vereenvoudig:

$$\frac{a^2 + b^2}{a^2 - b^2} - \frac{b}{a - b} + \frac{a}{a + b}$$

2. Evenzoo:

$$\left\{ \left( 1 + \frac{1}{x} \right) : \left( x - \frac{1}{x} \right) \right\} \times \left( 1 - \frac{1}{x} \right)^2$$

2. Bereken de waarde van:

$$\sqrt[3]{2 \left[ 4(ad + bc)^2 - \{ (a^2 + d^2) - (b^2 + c^2) \}^2 - 41 \right]}$$

als: a = 1, b = 2, c = 3 en d = 4.

<sup>1)</sup> De plaat, waarop de figuren voorkomen, is gevoegd bij „De Bouww.” Nr. 5.

4. Los de volgende vergelijkingen op:

a.  $\frac{6x + 13}{15} - \frac{3x + 5}{5x - 25} = \frac{2x}{5}$

b.  $2x - \frac{ij - 3}{5} = 4 \quad 3ij + \frac{x - 2}{4} = 9$

c.  $\frac{4x + 7}{19} + \frac{5 - x}{3 + x} = \frac{4x}{9}$

Dinsdag, 26 Februari, voorm. 10—12 uur.

B e s c h r i j v e n d e M e e t k u n d e.

a. Sla de doorsnede van het vlak A''AA', dat loodrecht op het verticale vlak staat, met den cilinder, in hare ware grootte op het verticale vlak neder.

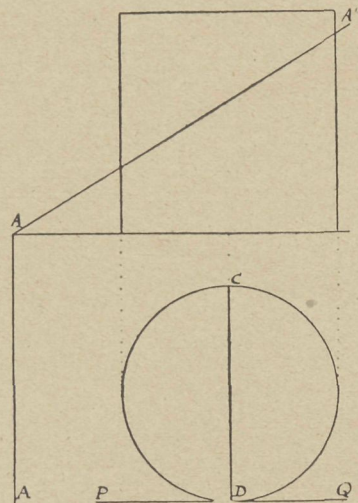

b. Indien de cilinder om de lijn P Q wentelt, totdat de middellijn C D van het grondvlak een hoek van 45° met het horizontale vlak maakt, wordt gevraagd de beide projectiën der doorsnede te construeeren.

c. Construeer de isometrische projectie van een ellips, waarvan de groote as 4 cM. en kleine as 3 cM. lang is.

Dinsdag, 26 Februari, nam. 1—5 uur.

B o u w k u n d e.

De kandidaten ontvingen een schetsteekening van een houten kap, zie de plaat, fig. 13.

Te teekenen: op  $\frac{1}{20}$  der ware grootte het binnen eene omlijning aangegeven gedeelte der doorsnede; op  $\frac{1}{10}$  der ware grootte de details van 1, 2, 3, 4, en schetsmatig op dezelfde grootte de details van 5, 6, 7, 8. Het lantaarnraam is gedekt met geribt glas.

Woensdag, 27 Februari, voorm. 9—12 uur.

B o u w k u n d e.

De kandidaten ontvingen een schetsteekening voor steenhoutwerk, zie de plaat, fig. 14.

In teekening te brengen op  $\frac{1}{10}$  der ware grootte de verschillende stukken natuursteen (Zweedsch graniet), benevens dorpel en neuten, zoodanig dat de aansluiting en de afmetingen duidelijk zichtbaar zijn.

Maak een staat van de benodigde steen. De wijze van bewerking moet aangegeven worden.

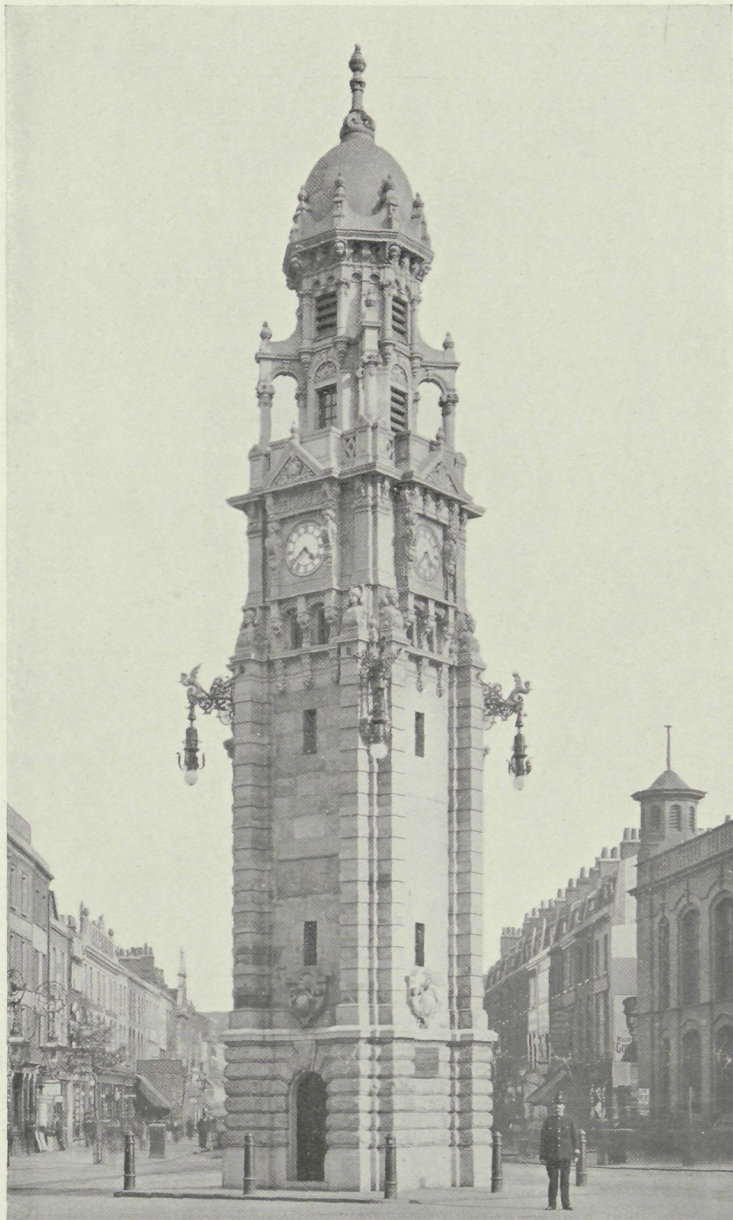

WAPEN VAN DE BOROUGH  
VAN SOUTHWARK, LONDEN



DEVIES „UNITED TO SERVE”



WAPEN VAN DE CITY VAN  
LONDEN



DEVIES „DOMINE DIRIGE NOS”

ST. GEORGE KLOKKENTOREN OP ST. GEORGES CIRCUS  
BOROUGH OF SOUTHWARK. LONDON S. W.  
JAN F. GROLL. B.-I, (LONDEN)

BIJVOEGSEL VAN „DE BOUWERELD” 1908. NR. 4

DE VERBODENDE VERORDENING VAN DE RIJSDIENST  
VAN 1850

Woensdag, 27 Februari, nam. 1—3½ uur.

**Bouwkunde.**

De candidaten ontvingen een schetsteekening van een gedeelte van den plattegrond van een huis, schaal 1 à 20; zie de plaat, fig. 2.

De plattegrond is gelijkstraats; daarboven bevindt zich één verdieping met eene keuken met gootsteen, en een privaat, als het in de schets geprojecteerde, en verticaal daarboven gelegen.

De keukengootsteen zijn van geëmailleerd ijzer met vaste roosters; de afvoerbuis is van lood en sluit op een ijzeren standpijp aan.

De privaten hebben geëmailleerd gegoten ijzeren trechters en sluiten aan een gegoten ijzeren standpijp aan.

De urinoirs en handenwaschbakken zijn van porcelein met koperen rooster en looden afvoerbuis.

a, stellen hemelwaterbuizen voor.

**Gevraagd:**

Het rioleeringsplan in de schetsen te teekenen, en daarbij aan te geven het te bezigen materiaal, de afmeting, de helling en, waar aan een put of riool wordt aangesloten, de hoogte betrekkelijk A.P.

De faecaliën en urine door een leiding af te voeren, en de gootsteen, handenwaschbakken en het hemelwater door een tweede.

Het riool moet door het buizennet geventileerd worden.

Verder de volgende details te teekenen op een schaal van 1 à 10:

1°. De aansluiting van de looden afvoerbuis aan den gootsteen en de standpijp.

2°. De doorsnede over den privaatrechter met aansluiting aan de standpijp.

3°. De aansluiting van de looden afvoerbuis aan de urinoirs en handenwaschbakken en aan de grondleiding.

Bij alle constructies nauwkeurig het dichtingsmateriaal aangeven.

Woensdag, 27 Februari, nam. 3½—5 uur.

**Handteekenen.**

In teekening brengen, op ware grootte, een ijzeren sieranker, volgens onderstaande schets.

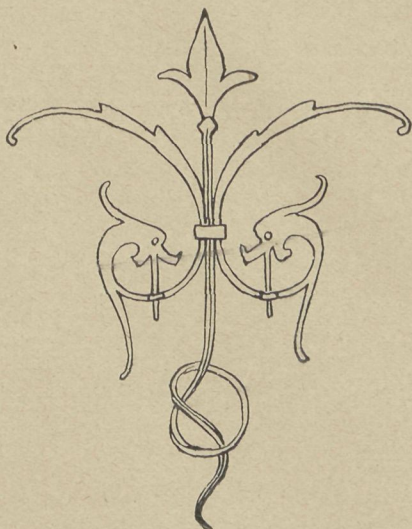

Schaal 1 à 10.

Donderdag, 28 Februari, voorm. 8½—10½ uur.

**Rekenen.**

1. Los de volgende evenredigheid op:

$$\frac{3.5}{2^{2/7}} : \frac{2/3}{4/5} = \frac{1}{3/8} : 16 X.$$

2. Een Amsterdamsche kub. voet hout wordt betaald met f 1.20. Wat kost naar dien prijs 1 M³?

3. Een steenen pijler lang 10 M., dik 1.5 M., en hoog 6 M. rust op palen met een middellijn van 20 cM. Indien de belasting 20 KG. per cM². bedraagt, vraagt men: hoeveel palen er noodig zijn indien de M³. metselwerk 1800 KG. weegt.

4. Voor een werk dat dat in 20 dagen moet worden verricht, zijn 9 werklieden aangenomen.

Gedurende dien tijd verzuimen 2 werklieden ieder 2 dagen, en één werkmán één dag.

Na afloop van het werk wordt uitbetaald f 525. Hoeveel ontvangt ieder hunner van dat bedrag?

5. Een voorwerp weegt 144 KG. en heeft een soortelijk gewicht van 1.2.

Hoeveel dM³. kurk moet daaraan verbonden worden om het drijvende te houden?

Spec. gewicht van kurk = 0.24.

Donderdag, 28 Februari, voorm. 10½—12 uur.

**Bouwkunde.**

De candidaten ontvingen de onderstaande schetsteekening van een ijzeren hijschbalk.

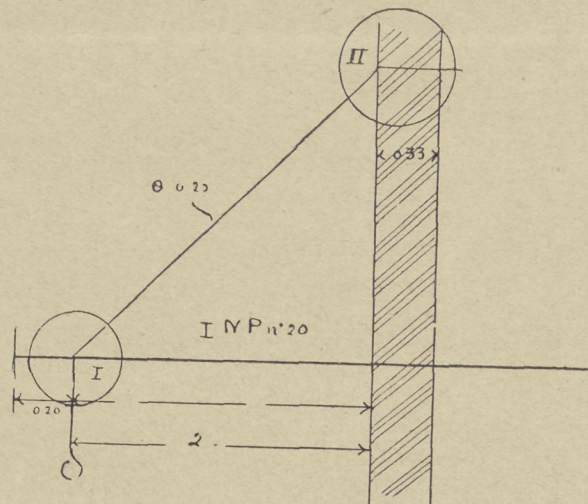

Gevraagd, in teekening te brengen: de geheele constructie van den balk, op 1/20 der ware grootte, en de details I en II, op 1/10 der ware grootte.

Donderdag, 28 Februari, nam. 1—4 uur.

**Bouwkunde.**

De candidaten ontvingen een schetsteekening van ramen en deuren; zie de plaat, fig. 6.

Gevraagd in teekening te brengen op ware grootte, de doorsneden over A, B, C, D, E, F, G, H, K, L, M en N. Dikte raam- en deurhout 4.5 cM.

(Wordt vervolgd.)

## GEMENGDE BERICHTEN

**Het „Huis met de Hoofden” te Amsterdam.** Als vervolg op het bericht op blz. 22 is, zooals bekend is, indertijd omtrent de restauratie van den gevel van het „Huis met de Hoofden” het advies gevraagd van het Hoofdbestuur der Maatschappij tot Bevordering der Bouwkunst.

Dit advies is het vorige jaar bij B. en W. ingekomen en omschrijft breedvoerig hoe de herstelling zou moeten geschieden.

De kosten worden door den directeur van P. W. geraamd op f24.000.

B. en W. stellen thans den Raad voor, tot deze herstelling van den gevel over te gaan en tevens om het gebouw inwendig zoodanig te verbouwen, dat daarin kunnen worden gevestigd het conservatorium en de muziekschool van de Maatschappij tot Bevordering der Toonkunst. aan welke Maatschappij het huis dan zal verhuurd worden.

**Uitbreiding van Berlijn.** In den Verein für deutsches Kunstgewerbe heeft de Landesbaurat Prof. GOECKE uit Charlottenburg een rede gehouden over den bouw van Groot-Berlijn, d.w.z. van het reusachtige complex, dat binnen een menschenleeftijd wellicht zes millioen inwoners hebben zal. Hoe deze menschenmenigte praktisch, hygiënisch en behagelijk onder te brengen? Hoe de groote stad verder te bouwen? Een plan is dringend noodig. Weenen werkt sinds 1893 naar een algemeen plan. Londen heeft het gemis daarvan duur betaald. St. Francisco wordt nu herbouwd volgens een plan, dat stadsbestuur en onderwijs, nijverheid, handel en geldverkeer, en in de derde plaats het wonen afzonderlijk houdt. De spreker verklaarde zich sterk tegen de groote pleinen met stralen-vormige breede straten, de sterren, waar die straten recht uit schieten, d.w.z. die zonder poorten als gaten werken.

**DRESDEN. De beelden van het Brühl'sche terras.** Ieder bezoeker van Dresden kent de groepen der vier tijden van den dag, die op de trap van het Brühl'sche terras aan de Elbe staan. Het zijn de meesterwerken van den beeldhouwer SCHILLING. Ze zijn in zandsteen uitgevoerd en later verguld, omdat ze niet tegen het weer bestand bleken. Ook die goudlaag echter blijkt niet voldoende te zijn en nu heeft de Dresdensche gemeenteraad besloten, de origineelen door afgietsels in brons te laten vervangen. De vergulde beelden komen dan aan de stad Chemnitz, op voorwaarde, dat ze daar op een openbare plaats worden tentoongesteld. Ze schijnen in Chemnitz beter tegen 't weer te kunnen dan aan den Elbe-oever te Dresden.

**Internationaal Congres voor Teekenonderwijs.** In Aug. zal te Londen het derde internationale congres voor teekenonderwijs gehouden worden. Het eerste kwam in 1900 te Parijs bijeen, het tweede in 1904 te Bern, waar ruim 800 personen, vertegenwoordigende 21 landen, aanwezig waren. Te Bern werd ook het Internationale verbond voor het teekenonderwijs opgericht. Er gaat een Bulletin van uit en eens in 't jaar in Augustus wordt een vergadering belegd.

Aan het congres zal verbonden worden een tentoonstelling van teekenwerk, omvattende alle trappen van teekenonderwijs, van de bewaarschool tot het hooger kunstonderwijs, en niet alleen het algemeen ontwikkelend teekenonderwijs, maar ook dat voor bijzondere doeleinden, bepaaldelijk het teekenonderwijs op kunstnijverheidsscholen. Hoofdzaak op deze tentoonstelling zal zijn klassewerk, waardoor een goed beeld verkregen kan worden van wat men met een bepaalden leergang kan bereiken. Het uitpakken met werk van enkele knappe leerlingen zal zooveel mogelijk belet worden. Reeds hebben de volgende landen toezegging gedaan in te zenden: Amerika, Frankrijk, Duitsland, Italië, Oostenrijk en Japan.

In ons land zal ook een comité gevormd worden met het doel een inzending voor deze tentoonstelling bij elkaar te krijgen. Den heer HERMAN J. DE VRIES, te Haarlem, is door het Engelsche hoofdcmité het secretariaat voor Nederland opgedragen. („N.R.C.”)

**De kathedraal te Truro** in Cornwallis nadert hare voltooiing, nu er reeds meer dan een menschenleeftijd aan gebouwd is. Thans zijn de ontwerpen van den architect der kathedraal F. L. PEARSON R. A. goedgekeurd voor de westtorens en spitsen. Eene dame, Mrs. JANE ELLEN HAWKINS, te Londen, heeft voor den bouw niet minder dan f240.000 beschikbaar gesteld.

Bovendien zullen gebouwd worden een kapittelhuis en eene kathedrale school.

De kathedraal van Truro is een der meest geslaagde en grootste voorbeelden van de „Gothic Revival”, de herleving der gothiek in Engeland, welke beweging echter reeds lang weer heeft uitgebloeid.

Hoe groot en indrukwekkend zij ook wezen mag, bij vergelijking met de oude kathedralen van Engeland, doet zij koud aan. Deze kerk is een zuiver wetenschappelijk werk, het product van kunstwetenschappelijke studie.

**Zorg voor monumenten in Italië.** De commissione centrale per le antichità e belle arti, die te Rome zetelt heeft:

1<sup>o</sup>. verboden de afbraak van de Porta al Borgo te Pistoia ten behoeve van den aanleg der elektrische tram;

2<sup>o</sup>. verboden om, met hetzelfde doel, de historische stadswallen te Lucca te verminken;

3<sup>o</sup>. verworpen het ontwerp, om den vorm te veranderen van den ouden schilderachtigen boog der Buontalenti, die Ordán Michele te Florence verbindt met het Palazzo dell'ark della Lana.

**Opgravingen in Egypte.** Prof. LUDWIG BORCHARDT geeft in de Mitteilungen der Deutschen Oriëntgesellschaft eenige beschouwingen over opgravingen bij Aboesir. Het sinds 1904 vrijwel onafgebroken voortgezette graafwerk, om den graf-tempel van Koning NESER-ER-KE-RE aan het daglicht te brengen, is tamelijk wel gereed gekomen. Leiders ter plaatse bij dien arbeid waren Dr. MÖLLER, architect HÖLSCHAR en Dr. ZUCKER. De hoofdleiding bleef echter in handen van BORCHARDT zelf.

De pyramide van koning NESER-ER-KE-RE behoort niet tot de groote bouwwerken van dien aard; daarom bestond aanvankelijk weinig hoop op belangrijke vondsten. De uitkomsten vielen echter zeer mee. Behalve eenige papyrusrollen uit het einde van de 5e en het begin van de 6e Dynastie, waaronder één in zijn geheel bewaard gebleven, lange brief, zijn duizendtallen belangrijke zegelsluitingen van kannen en kasten gevonden.

Bijzonder belangrijk en van groote waarde zijn de overblijfselen van prachtig pottbakkerswerk, in groote hoeveelheid aangetroffen.

Reeds in vorige jaren waren in den grafftempel van NESER-ER-KE-RE merkwaardige licht- en donkerblauwe stukken porselein gevonden.

Eerst dacht men, dat zij afkomstig waren van tegelwerk, waarmee de houten tempelzuilen waren ingelegd. Maar de latere opgravingen brachten meer van zulke stukken porselein aan den dag. En tenslotte vond men ook stukken hout, die den vaas-vorm, hadden, en waaraan zulke stukjes porselein als inlegsel vast zaten. Hierdoor was gebleken dat het porselein niet afkomstig was van de tempelzuilen, doch van vaatwerk, dat voorheen bij den eere-dienst werd gebezigd.

Deze vazen zijn z.g. plengoffer-vazen, zooals men er vroeger wel, meer had gevonden, maar dan uit gebakken steen vervaardigd en van veel mindere qualiteit. Toen men eenmaal wist, waarvan deze porseleinen scherven afkomstig waren, konden enkele van de gebroken vazen uit de brokstukken worden gereconstrueerd: het waren prachtstukken. De kleuren zijn licht of donkerblauw met gouden rand. De vaten zelf zijn geen werkelijke vaten geweest; d.w.z. zij waren niet bestemd om vloeistoffen te bevatten; maar bij godsdienstige plechtigheden en optochten zijn zij gebruikt ter opsiering.

Zooals aan zoovele Egyptische oudheden was het versieringsornament dezer vazen er een met een bepaalde beteekenis. De hiërogliefen bevatten toespelingen op den Koning, wiens naam en titels worden genoemd, en op „het oog van den valken-god Horus”. Dat „oog” komt herhaaldelijk voor op de vazen.

Voorts doet BOCHARDT nog mededeelingen over de opgravingen in den grafftempel van Sahoe-re, waar een ingangspoort met prachtige reliefs is vrijgemaakt. („N. R. C.”)

## BOEK EN TIJDSCHRIFT.

Nieuw verschenen werken:

**Album der Vereeniging van Nederlandsche kalkzandsteenfabrikanten.**

Met het doel aan de kalkzandsteen groote bekendheid te geven heeft de Ver. van Ned. k.z.steenfabrikanten een reclamealbum uitgegeven met eenige ontwerpen. Dat album geeft eenige foto's van uitgevoerde werken en voorts een aantal ontwerpen.

Wat de eerste betreft moet de opmerking gemaakt, dat, te oordeelen naar de afbeeldingen, er in ons land nog niet veel moois in kalkzandsteen is gebouwd. Integendeel; het getuigt wel van weinig keus en weinig artistiek gevoel om de meeste der afgebeelde gewrochten als „reclame” te laten dienen.

En wat de ontwerpen in het album aangaat, zegt het bijschrift dat zij „tot uitgangspunt” hadden de prijsvraag die H.H. k.z.steenfabrikanten indertijd uitschreven. De bekroonde ontwerpen zijn „in hoofdzaak” in het album opgenomen. Hoe zit dat? Bij geen der ontwerpen is de naam van een vervaardiger genoemd. De H.H. k.z.steenfabrikanten hebben toch niet de bekroonde of



aangekochte ontwerpen op hun eigen houtje gewijzigd en omgewerkt? Dat zou o. i. al een zeer vreemde manier van doen zijn, waartegen een krachtig woord van protest niet mag achterwege blijven.

Opvallend is intusschen hoe op geene der platen ook maar eene enkele voor het materiaal eigenaardige opvatting of oplossing wordt gegeven. Voegen wij hier nog bij dat de grove wijze van voorstelling weinig smakelijk is en dat vele der ontwerpen in artistiek opzicht allesbehalve hoog staan — echte speculatie-bouwkunst! — dan zal men ons toegeven dat deze reclame mislukt is.

Het merkwaardigst van dit reclame-album is echter wel de tekst: een serie van willekeurige citaten en eenzijdige voorstellingen, aanprijzingen, etc.

Dan kwam de baksteen met het fraaie werk van A. W. WEISSMAN over den gebakken steen, waardiger en beter voor den dag.

**Innen-Dekoration.** Herausgeber ALEXANDER KOCH. Verlag Alex. Koch. Darmstadt. 1908. XIX. Jahrg.

Het maandblad „Innen Dekoration“ vervult onvermoeid zijn taak om in woord en beeld de richting en versiering van het moderne interieur te propageeren. En het doet dat nu reeds 18 jaar aaneen in een steeds toenemenden kring. Het blad verheugt zich in eene goede leiding die het nieuwste in fraaie uitvoering vertoont.

De nieuwe jaargang opent met eene aflevering die in het bijzonder gewijd is aan het nieuwe Hotel Adlon, aan de Parizer Platz te Berlijn, een luxe-bouw die niet minder dan 17 miljoen Mark kostte. Maar daarvoor is dan ook een hotel ontstaan waarin de geriefelijkheid ten top gedreven wordt en dat bovendien door het samengaan van rijkdom en smaak uit een artistiek oogpunt beschouwd, een der architectonische merkwaardigheden van Berlijn mag genoemd worden.

De Jan.-afl. van „Innen Dekoration“ bevat nu in afbeeldingen een zeer volledig en uitgebreid overzicht van dit bouwwerk en bovendien nog eenige interessante tekst-artikelen o. a. over bloemenversiering in de woning en van tentoonstellingskunst.

**Architektonische Rundschau.** 1908. Afl. 4. „Pruisische dorpskerken“. Onder leiding van den Geh. Oberbaurat HOSZFELD wordt in de laatste jaren door het Pruisisch Ministerie van Openbare Werken een groote en gelukkige werkzaamheid op het gebied van de kerkelijke bouwkunst ontwikkeld. De genoemde Oberbaurat heeft daarover reeds een, ook afzonderlijk uitgegeven, serie artikelen in het „Zentr. der Bauverw.“ geschreven. In dit nummer van de „Rundschau“ wordt een achttal dier kerken in kleurendruk afgebeeld. Het zijn kleine werken maar, in tegenstelling met wat men gemeenlijk bij officiële bouwkunst ziet, is hier niet volgens een schema gewerkt, maar zijn die kerken in nauwe aansluiting met het lokale karakter ontworpen.

Op losse platen bevat deze aflevering overigens eenige teekeningen met landhuis-ontwerpen van Prof. RICHARD BERNDL (München); het Alpen-Hotel Margna te Sils-Baseglia met een aantal interieurs; een landhuis te Dornhau in het Schwarzwald door ARTHUR MÜLLER.

In den tekst verspreid zijn nog een aantal kleine afbeeldingen, waarbij een serie reïsschetsen uit den Boven-Elzas en een zestal kleine fontein, in al hun eenvoud interessante specimen van architectonisch beeldhouwwerk.

**Deutsche Kunst und Dekoration.** Afl. 4 behandelt in haar hoofdartikel de wandschilderingen van FRITZ ERLER in het Kurhaus te Wiesbaden, voorstellende de vier jaargetijden. ERLER heeft hier, in nauw verband met de architectuur der zaal, in Ionische origineele opvatting een serie schilderingen van monumentaal karakter geschapen.

De eigenaardig Ionische kunst van den beeldhouwer Prof. FRANZ METZNER leeren wij nader kennen in een geïllustreerd artikel van ROBERT BREUER. De kunstenaar wordt hier gekarakteriseerd als een pionier, een voorlooper, die men misschien nog eens zal vereeren. Hij wil het geweldige bereiken, maar betreedt slechts zelden het rijk der schoonheid.

Vervolgens worden nog afgebeeld eenige interieurs van den Berlijnschen architect OSKAR KAUFMANN, met een zeer waardeerend bijschrift; verschillende lusters, bloemenhangers, haakwerken, boekbanden, zilver drijfwerken, etc.

Dan nog een artikel met en over teekeningen van JULIUS KLINGER en een citaat uit een onlangs verschenen boek over de beschouwing van schilderijen.

**Der Städtebau.** 1908. De 1e afl. van den nieuwen jaargang opent met eene beschouwing van den Redakteur THEODOR GOECKE over „openbare tuinen en parken met randbebouwing“. De schrijver houdt daarin ook een pleidooi voor het „square“, de gemeenschappelijke, door huizen omringde tuin.

MAX GAUL publiceert een interessant ontwerp voor de archi-

tektonische oplossing van het marktplein te Aue (in het Ertsgebergte), dat door de afbraak van het oude Raadhuis zijn karakter verloren had.

Voorts bevat de aflevering bijdragen over Ober-Kassel-Heerdt bij Düsseldorf en zijne nieuwe bouwverordening en het bebouwingsplan van Buchholz aan de Sehma door Oberbaurat KLETTE ontworpen, terwijl behalve de bij de artikelen behorende losse platen, er nog eene is opgenomen van het onder één dak vereenigde theater en stadhuis van Bückeberg, door den arch. O. SASSE.

**Moderne Bauformen.** Afl. 12 handelt in hoofdzaak over de werken van EMIL SCHAUDT, die zich het eerst een naam maakte door het architektonisch gedeelte van het Bismarck-monument te Hamburg. Thans worden afbeeldingen gegeven van land- en woonhuizen te Berlijn en zijne omgeving, van het Kaufhaus des Westens, diverse ontwerpen voor interieurs, grafmonumenten, enz.

Prof. K. WIDMER geeft het bijschrift bij het werk der architecten PFEIFFER & GROSSMANN (Karlsruhe) waarbij het interessantste zijn de landelijke gebouwen van het landgoed Rosenstikl bij Freiburg.

Dan bevat de aflevering nog eenige platen buiten den tekst: een kerk-ontwerp van P. RAMMEISER, een voorhal door STAYNES & WOLFL (Londen) en een Amerikaansch landhuis.

**Bulletin des métiers d'art.** 1907. Nr. 6. De beschrijving der fraaie St. Maartenshoofdkerk te Ieperen wordt in dit nummer ten einde gebracht, terwijl er ook in worden besproken de restauratie-ontwerpen van den bouwmeester J. COOMANS, die thans in uitvoering zijn.

DE WOUTERS DE BOUCHOUT schrijft over het decoratieve schilderswerk in het driejaarlijksche Salon te Brussel.

E. GEVAERT & DANCKELMANS publiceeren een plan tot gedeeltelijke afbraak en herbouw van de St. Nicolaaskerk te Brussel, die, in het hartje der oude stad gelegen, in den tegenwoordigen vorm, een verkeershindernis is.

**Academy Architecture.** Vol. 32. „Academy Architecture“ is eene doorgaans met vreugde begroette gast op de leestafel. Het laatst verschenen deeltje Nr. 32, 1907n, is weer zeer gelukkig van samenstelling en brengt verscheidene uitgevoerde werken of ontwerpen van beteekenis.

Wij noemen hiervan o. a.:

Een laat-gothisch ontwerp voor de R. C. Kathedraal te Westminster door ARCHIBALD DUNN, het gerechtsgebouw te Bloemfontein door ERNEST J. WELLMAN, het station te Howzak, Calcutta, door H. RICARDO, eene architektonische oplossing van het Waterloopplein te Londen door A. E. RICHARDSON; de middenbouw van het Victoria and Albert Museum te South Kensington door ASTON WEBB.

Voorts brengt als gewoonlijk „A. A.“ karakteristieke specimen van Engelsche woning-architectuur.

In de buitenlandsche afdeling is ons land vertegenwoordigd door M. J. E. LIPPITS gebouw der Amsterdamsche IJclub.

**Architectura** Nr. 3. Damprijsvraag. (Zie blz. 32.)

Prijsvragen. Vereeniging Arti et Industriae. Godon-prijsvraag.

**TECHNISCH GEDEELTE.** Bereiden van ijzer, door L. Z. (Slot). Het steenhoudersbedrijf in de Tweede Kamer. (Slot). De Granietindustrie in het Fichtelgebirge. Naar de schets van Dr. ALB. SMIDT te Wunsiedel (Vervolg).

Het keuren van ijzer, door L. ZWIERS. Het keuren kan ook eenigszins op het gezicht geschieden en verder door bewerking met hamer, beitel en vijl. Bij de beoordeeling van het ijzer op de breuk, is het noodig zich van te voren te vergewissen, hoe de breuk veroorzaakt is, bv. door heen en weer buigen of doorkappen met een beitel. Hoe fijner de korrel op de breuk hoe beter het ijzer. De beste soorten vloeij-ijzer vertoonen op de breuk in het geheel geen korrelige oppervlakte, maar een mat-zilvergrijze, zijde-achtige kleur.

Ook bij staal geldt het dat hoe fijner korrel, des te beter het staal. Bij gehard staal is de breukvlakte geheel dicht en gelijkmatig lichtblauw. Korrels kan men dan alleen met een vergrootglas waarnemen.

**Bouwkundig Weekblad** Nr. 3. Raad van Arbitrage voor de bouwbedrijven in Nederland. Tekst van de nieuwe statuten, die echter nog goedgekeurd moeten worden door de zusterverenigingen der Mij. tot bev. der Bouwkunst. Reisindrukken Verslag der excursie naar Noord-Frankrijk door de Bouwkundige Afdeling der Technische Hoogeschool van 26 Sept tot 8 Oct. 1907. Deze reisindrukken bepalen zich tot de groote Opera te Parijs.

Prijsvragen. Damprijsvraag. (Zie blz. 32.)

Godon-prijsvraag voor 1908.

**De Opmerker** Nr. 3. De crisis in Architectura et Amicitia.

De bouwpolitie te Berlijn. Overgenomen uit eene Deutsche correspondentie in „De Oprechte Haarlemsche Cour.” De schrijver klaagt daarin over het monotome en vervelende Berlijnsche straten met hunne wit gepleisterde huizen. Hoe zullen die er later uitzien, vraagt hij, als het pleisterwerk er zal afgevallen zijn.

Vormleer van het ornament, door J. L. TERNEDE. Vermelding van de door Prof. MEUBER, in opdracht van het Handels-Ministerie van Pruisen, vervaardigde cartons voor het aanschouwelijk onderwijs. De Prof. heeft deze cartons te Rome gedurende een tijdvak van 10 jaren vervaardigd. De reproductie van deze cartons was voortreffelijk.

Prijsvragen. Vereniging Arti et Industriae. Programma der Godon-prijsvraag.

## PRIJSVRAGEN, EXAMENS EN TENTOON- STELLINGEN

**Errata.** Abusievelijk staat op de plaat, blz. 19, „Eerste en Tweede prijs”; dit moet zijn: aan beide ontwerpen is een accessit van f 30 verleend.

### Prijsvraag Dambebouwing.

Het verschenen programma luidt als volgt:

Artikel 1. De besturen van de Maatschappij tot bevordering der Bouwkunst en van het Genootschap Architectura et Amicitia, daartoe uitgenoodigd door het Gemeentebestuur van Amsterdam, schrijven uit een prijsvraag tot het verkrijgen van een algemeen plan van aanleg en een aesthetisch stadsbeeld van den Dam met omgeving, dat beantwoordt aan de eischen van verkeer en welstand en waarbij rekening moet worden gehouden met de financieele uitvoerbaarheid.

Art. 2. De mededinging staat open voor alle Nederlanders.

Art. 3. Bij het ontwerpen zal door de mededingers rekening moeten worden gehouden met het volgende:

a. De op de hierbij behorende situatie door arceering aangeduide blokken A, B, C en D zullen worden onteigend; over de daardoor vrijkomende terreinen kan dus in het plan worden beschikt;

b. Het terrein E van de voormalige Beurs moet in het plan van aanleg worden opgenomen, met inachtneming der beide uiterste grenzen van bebouwing door de lijnen op de situatie aangegeven;

c. Het al of niet behouden van het Commandantshuis F en het monument G wordt den ontwerper vrijgelaten.

d. Indien in verband met het onder m. vermelde ook standplaatsen voor tramwagens op het Rokin worden ontworpen, mag aangenomen worden, dat demping van de gracht over zekere lengte zal geschieden. Meent de ontwerper, in verband met zijn plan, het vaststellen van die lengte tot bij de Langebrugsteeg (tegenover het Spui) op goede gronden te kunnen verdedigen, dan kan daartegen geen bezwaar bestaan.

e. De breedte van de Paleisstraat, gemeten van den Zuidhoek van het Koninklijk Paleis, mag niet minder zijn dan 13 M.;

f. De breedte van het Rokin (voormale Beursstraat) mag niet minder zijn dan 25 M.;

g. De breedte van den ingang Nes nabij de Damstraat mag niet minder zijn dan 10 M.;

h. De breedte van de Warmoesstraat nabij de Damstraat mag niet minder zijn dan 10 M.;

i. De breedte van de verbinding tusschen Dam en Damstraat (tegenwoordige Vijgendam) mag niet minder zijn dan 15 M.;

k. Tusschen Dam en Warmoesstraat moet een straat van tenminste 10 M. breedte worden ontworpen, waarmede de bestaande Vischsteeg vervalt;

l. De nieuw te ontwerpen bouwblokken zullen worden ingedeeld voor particuliere gebouwen, bevattende o.a. café's, winkels, kantoren, e. d.

Art. 4. Verder moet ten behoeve van het tramverkeer rekening gehouden worden met het volgende:

m. Standplaatsen worden verlangd, hetzij uitsluitend op den Dam, hetzij zoowel aldaar als op het Noordelijk deel van het Rokin;

n. Bij genoemde standplaatsen moeten voor de beide verkeersrichtingen bruikbare wachtlokalen worden ontworpen, groot ongeveer 12 M<sup>2</sup>, met ingebouwd dienstvertrekje, groot ongev. 4 M<sup>2</sup>.

o. De hoofdrichtingen der bestaande tramlijnen zullen nagenoeg behouden blijven, zoodanig, dat op den Dam het splitsen in twee dubbelsporige lijnen met doelmatige tusschenruimte mogelijk zij. Om het bouwblok op het oude Beursterrein moet de aanleg van een kringlijntje mogelijk zijn. Evenzeer moet de aanleg van een tweeden boog binnen den boog bij het Monument (as-afstand 3 M.) uitvoerbaar zijn.

p. Ter verkrijging van een denkbeeld hoe in de gegeven omstandigheden het tramnet op den Dam en omgeving mogelijk is, zijn ten gerieve van inzenders op twee situatie-teekeningen

in stippellijnen ontwerpen van tramaanleg aangegeven, die echter niet verbindend zijn.

Art. 5. Gevraagd worden:

a. Een situatie-teekening op de schaal van 1 à 500, waarop zijn aangeduid de bouwblokken, tramsporen, vluchtheuvels, wachtlokalen, eventueel een beplanting en verdere onderdeelen van den aanleg. De oppervlakte der bouwblokken moet op de teekening worden ingeschreven;

b. Twee perspectivische schetsen elk groot 0.50 en 0.65 M. binnen den rand.

c. Eene Memorie van Toelichting.

De situatie-teekening moet in zwarte inktlijnen worden uitgevoerd; de bestaande bouwblokken moeten daarin met neutraal-tint, de nieuwe met roode kleur worden ingevuld; de tramsporen moeten met stippellijnen worden aangegeven.

De beide perspectivische schetsen moeten in zwarte lijnen worden uitgevoerd.

Het is den inzenders toegestaan, tot nadere toelichting hunner ontwerpen, aquarellen, enz. in te leveren.

Het schrift op de teekeningen en van de toelichting mag niet zijn van de hand des ontwerpers.

De teekeningen mogen niet opgerold worden ingezonden.

Art. 6. De volgende prijzen, tot een gezamenlijk bedrag van f 3000 door het Gemeentebestuur daarvoor beschikbaar gesteld, worden uitgelooft:

1e prijs f 1200; 2e prijs f 800; 3e prijs f 500 benevens nog twee prijzen, elk groot f 250.

De Jury heeft de bevoegdheid om, indien de volledige bekroningen niet of slechts ten deele worden toegekend, de nog beschikbare gelden geheel of gedeeltelijk te verdeelen over die ontwerpen, welke daarvoor het eerst in aanmerking komen. Het Gemeentebestuur heeft het recht buitendien andere ontwerpen aan te koop voor een som van f 250 per stuk.

Art. 7. De ontwerpen moeten vrachtvrij worden ingezonden uiterlijk vier maanden na den Maandag volgende op de publicering van de prijsvraag in de weekbladen „Bouwkundig Weekblad” en „Architectura”, des middags 12 uur, aan het adres van de Maatschappij tot Bevordering der Bouwkunst, Marnixstraat 402, Amsterdam.

Voor zendingen, niet uit Amsterdam afkomstig zal als datum van inlevering worden beschouwd die van de verzending uit de plaats van herkomst, waarvan het expeditie-bewijs moet kunnen worden overgelegd.

Art. 8. Bij de ontwerpen moet een verzegelde naambrief zijn gevoegd, houdende naam en adres van den inzender; op het couvert of onder afzonderlijk niet verzegeld couvert moet een correspondentie-adres zijn aangegeven, om, zoo noodig, met den inzender te kunnen corresponderen.

Alle teekeningen en andere stukken der inzenders moeten zijn voorzien van een kernspreuk of motto. De naam van den ontwerper mag op de teekening of bijgevoegde stukken niet voorkomen.

Art. 9. De ontwerpen zullen worden beoordeeld door een Jury van vijf leden, zijnde de heeren: C. MUYSKEN, J. VAN HASSELT, J. INGENOHL, H. P. BERLAGE Nzn. en A. SALM G.Bzn.

Art. 10. Inlichtingen kunnen tot één maand vóór den datum van inlevering schriftelijk worden aangevraagd, uitsluitend bij de voornoemde Jury, adres den heer J. INGENOHL, P. C. Hooftstraat 93 te Amsterdam.

De antwoorden op gevraagde inlichtingen zullen gepubliceerd worden in het „Bouwkundig Weekblad” en in „Architectura”. Alleen op deze wijze verstrekte inlichtingen zullen geacht worden deel uit te maken van het programma.

Art. 11. De ontwerpen zullen na de uitspraak der Jury gedurende minstens 14 dagen in het openbaar worden tentoongesteld; het rapport der Jury zal daarbij ter lezing worden gelegd en bovendien in de hiervoren genoemde vakbladen worden gepubliceerd. De naambriefen van de ontwerpers die volledig zijn bekroond zullen door de Jury worden geopend.

Art. 12. De ontwerpen, waaraan een geldelijke beloning is toegekend, worden het eigendom van het Gemeentebestuur. Dit heeft het recht die ontwerpen te publiceren of ter publicatie af te staan. De overige inzendingen zullen na afloop der tentoonstelling aan de correspondentie-adressen worden teruggezonden.

Art. 13. Inzenders, die in hunne ontwerpen volgens het oordeel der Jury afwijken van de voorwaarden van het programma of die zich vóór de uitspraak der Jury bekend maken, zullen buiten aanmerking voor eenige onderscheiding worden gesteld.

Art. 14. De inzending der ontwerpen geldt tevens als verklaring dat de mededingers zich aan de uitspraak der Jury onderwerpen.

(Het programma met daarbij behorende situatietekeningen en perspectiefisch aanzicht van den Dam zijn tegen betaling van f 2.50 (franco per post verhoogd met f 0.25 voor transportkosten na inzending van postwissel) van Maandag 20 Januari af verkrijgbaar aan de Stadsdrukkerij, St. Pieterssteeg, aldaar.)

# DE BOUWWERELD

WEEKBLAD VOOR THEORIE EN PRAKTIJK

REDACTIE: + + + + +  
D. H. HAVERKAMP EN J. H. W. LELIMAN

ADMINISTRATIE:  
FIRMA F. VAN ROSSEN · UITGEVER  
HEERENGRACHT · 281

Zevende Jaargang. No. 5.

29 Januari 1908.

EXAMEN TOT HET VERKRIJGEN VAN HET DIPLOMA VAN BOUWK. OPZICHTER 1907  
INGESTELD DOOR DE MAATSCHAPPIJ TOT BEVORDERING DER BOUWKUNST, VOLGENS BESLUIT VAN  
DE ALGEMEENE VERGADERING DER MAATSCHAPPIJ, GEHOUDEN 28 MEI 1891  
(ONTLEEND AAN HET „BOUWKUNDIG WEEKBLAD”)

(Vervolg.)

## TWEEDE GROEP.

Maandag, 4 Maart, voorm. 9–10 uur.

Opstel over een bouwkundig onderwerp.

De kandidaten ontvingen de twee volgende vragen, waarvan echter slechts één beantwoord behoefde te worden.

a. De verdieping gelijkstraats van een oud woonhuis moet tot winkel worden ingericht. Welke maatregelen moeten genomen worden om het bovengedeelte van den gevel te stutten?

b. Welke zijn de achtereenvolgende werkzaamheden van een timmerman en van een metselaar bij den bouw van een woonhuis?

Maandag, 4 Maart, voorm. 10–12 uur.

Meetkunde.

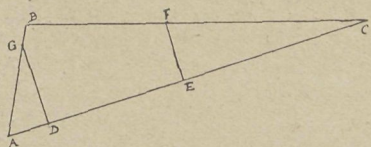

1. Een terrein van bovenstaanden vorm heeft de volgende afmetingen:

$AB = 12$ ,  $BC = 36$ ,  $AC = 40$  M.

$DG$  en  $EF$  staan loodrecht op  $AC$ .

$AD = 5$ ,  $CE = 20$  M.

Bereken de oppervlakte van den vijfhoek  $DGBFE$ .

2. De kleinste diagonaal in een regelmatigen 24 hoek is 1 M. lang.

Bereken den straal van den omgeschreven cirkel, en den inhoud van den 24 hoek.

3. Een cilinder, hoog 4 M. en wijd 8 dM., is tot op een  $\frac{3}{4}$  van de hoogte met water gevuld. Men schept hieruit 10 emmers water. De afmetingen van den emmer zijn: middellijn grond- en bovenzvlak 4 en 5 dM., diepte 6 dM.

Hoeveel water blijft nog in den cilinder?

4. Een hoop zand in den vorm van een rechten kegel met een grondvlak van  $6.28$  M<sup>2</sup>. en eene hoogte gelijk aan de middellijn van het grondvlak, moet een kuil vullen in den vorm van een afgeknotte vierzijdige pyramide, waarvan grond- en bovenzvlak kwadraten zijn, 1 bij 1 en 1.5 bij 1.5 M.

Hoe diep moet die kuil zijn?

5.

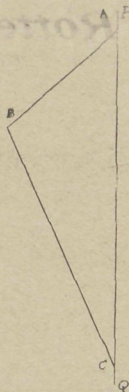

Bereken den inhoud en het oppervlak van het lichaam, ontstaan door de wenteling van den driehoek  $ABC$  om de as  $PQ$ .

$AB = 4$

$AC = 12$

$BC = 10$

6.

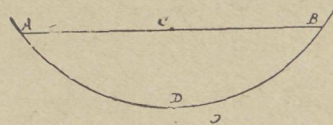

Van bovenstaand boissegment is gegeven  $AB = 8$  dM.,  $CD = 2$  dM.

Bereken den inhoud van dit segment en van den bol waarvan dit segment genomen is.

Maandag, 4 Maart, nam. 1–5 uur.

Bouwkunde.

De kandidaten ontvingen een schetsteekening op een schaal van 1 à 50, zie de plaat, fig. 7, waarop zijn aangegeven de opgaande muren van een gebouw op 0.80 M. + A.P. Gevraagd te teekenen: op deze schetsteekening op  $\frac{1}{50}$  der ware grootte, eene volledige paalfundering met schuifribben en vloerplaten;

op  $\frac{1}{10}$  der ware grootte de doorsneden over AB, CD en aanzicht EF. Formaat steen: waalvorm.

Dinsdag, 5 Maart, voorm. 8 $\frac{1}{2}$ —10 uur.

Stelkunde.

1. Vereenvoudig:

$$1 - \frac{a-b}{a+b} + \frac{b^2}{a^2-b^2} + \frac{2ab}{a^2+b^2}$$

2. Evenzoo:

$$\left( \frac{a^3-3a^2b+3ab^2-b^3}{a^2-b^2} : \frac{2ab-2b^2}{3} \right) \times \frac{a^2+ab}{a-b}$$

3. Bereken de waarde van:

$$\sqrt[3]{5 \left[ \left\{ 10a^3 - (4c-5b)^2 \right\} + 4abc \right]}$$

4. Los de volgende vergelijkingen op:

a.  $\frac{x + 1\frac{1}{2}}{3} - \frac{10-x}{3\frac{2}{3}} = \frac{4 - \frac{2}{3}x}{11} - \frac{1}{11}$

b.  $x - \frac{2ij-x}{23-x} = 20 - \frac{59-2ij}{2}$

en  $x + \frac{ij-3}{x-18} = 30 - \frac{73-3ij}{3}$

c.  $\frac{5x}{x+4} - \frac{3x-2}{2x-3} = 2.$

Dinsdag, 5 Maart, voorm. 10—12 uur.

Beschrijvende Meetkunde.

a. Construeer de horizontale projectie der doorsnede van den bol met het vlak A'AA", dat loodrecht op het verticale vlak staat.

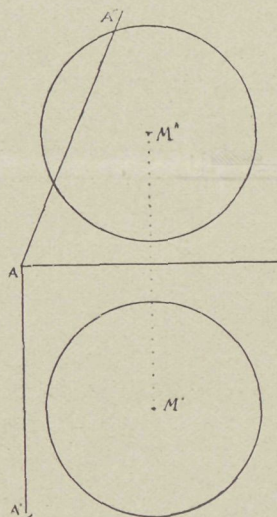

b. Sla de opstaande zijden der driezijdige pyramide in hunne ware grootten op het horizontale vlak neer.

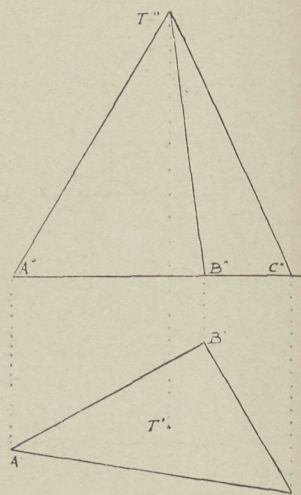

c. Construeer de isometrische projectie van een cirkel met een middellijn van 2 cM.

Dinsdag, 5 Maart, nam. 1—5 uur.

Bouwkunde.

De kandidaten ontvingen onderstaande schetsteekening van een houten kap.

Gevraagd wordt te teekenen: op  $\frac{1}{20}$  der ware grootte, het geheele kapspant met goten, en het zij-aanzicht standvink; verder de details op  $\frac{1}{10}$  der ware grootte van de knooppunten A, B, C, D, E en F.

Van de genoemde details moeten minstens vier geteekend worden, terwijl de overige in schets kunnen worden aangegeven.

Woensdag, 6 Maart, voorm. 9—12 uur.

Bouwkunde.

De kandidaten ontvingen een schetsteekening voor steenhouwwerk, zie de plaat, fig. 10.

In tekening te brengen, op  $\frac{1}{10}$  der ware grootte, de verschillende stukken natuursteen (Zweedsch graniet), benevens dorpel en neuten, zoodanig dat de aansluiting en de afmetingen duidelijk zichtbaar zijn.

Maak een staat van de benodigde steen. De wijze van bewerking moet aangegeven worden.

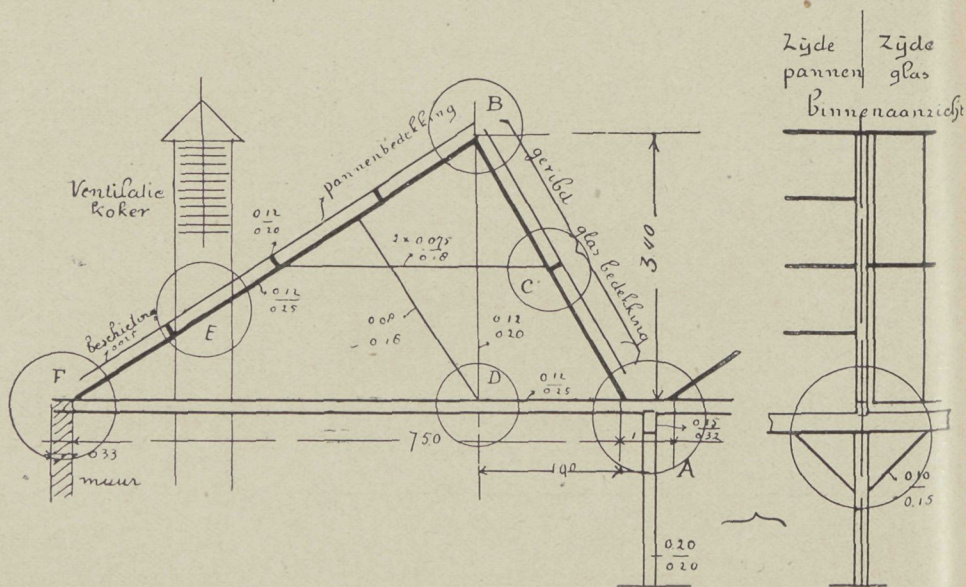

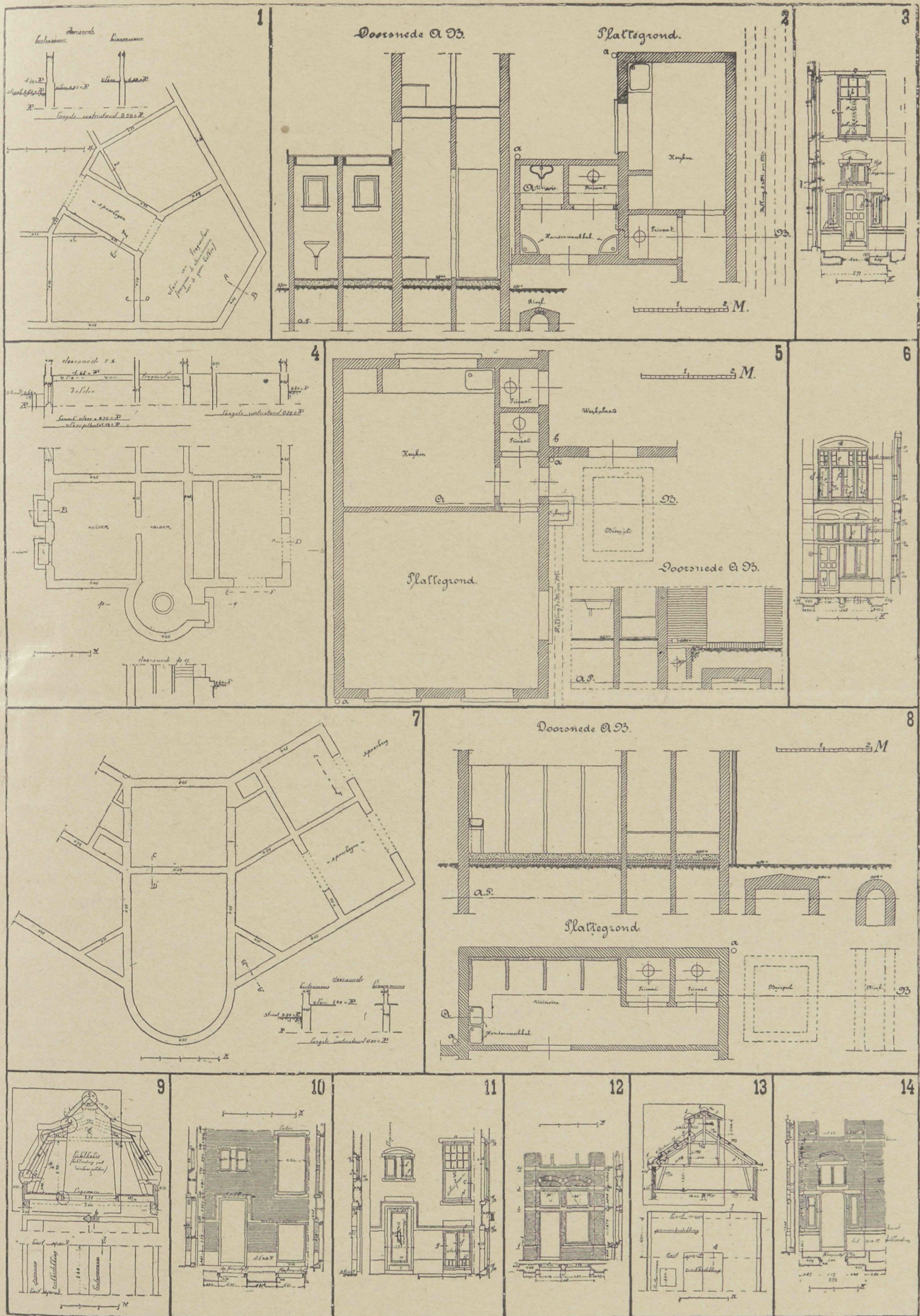

Maandag, 6 Maart, nam. 1—3<sup>1</sup>/<sub>2</sub> uur.

#### Bouwkunde.

De candidaten ontvingen de schetsteekeningen voor een privaat-uitbouw achter een werkplaats, schaal 1 à 20, zie de plaat, fig. 8.

De privaten hebben geëmalleerd gegoten ijzeren trechters en sluiten op een gegoten ijzeren grondleiding aan.

De urinoirs zijn in hardsteen uitgevoerd.

De handenwaschbakken zijn van hardsteen met vast koperen rooster en looden afvoerbuis.

a, stellen hemelwaterbuizen voor.

De afdekking van den put is met troggewelfjes, van 1/2 steen, tusschen ijzeren liggers 1 Norm. Prof. No. 14.

#### Gevraagd:

Het rioleeringsplan in de schetsen te tekenen en daarbij aan te geven het te bezigen materiaal, de afmetingen, de hellingen, waar aan een put of leiding wordt aangesloten, de hoogte betrekkelijk A.P.

De privaten en urinoirs loozen naar den beerput, welke van eene overvloei-inrichting naar het geprojecteerde riool is voorzien.

Het hemelwater wordt met het waschwater door eene leiding afgevoerd, op welke leiding de overvloei-inrichting van den beerput moet worden aangesloten.

Het riool en de beerput moeten door het buizenet geventileerd worden.

Verder nog de volgende details te tekenen op eene schaal van 1 à 10:

1<sup>o</sup>. De doorsnede over de privaten met hun aansluiting aan de grondleiding.

2<sup>o</sup>. De doorsnede over de urinoirs, waaruit de constructie en afvoer daarvan duidelijk blijkt, benevens de aansluiting aan de grondleiding.

3<sup>o</sup>. De aansluiting van de looden afvoerbuisen aan de handenwaschbakken.

4<sup>o</sup>. De doorsnede over den beerput, waaruit de wijze van afdekking en de verdeling der liggers duidelijk blijkt.

Bij alle constructies nauwkeurig het dichtingsmateriaal aan te geven.

Woensdag, 6 Maart, nam. 3<sup>1</sup>/<sub>2</sub>—5 uur.

#### Handteekenen.

In teekening brengen, op ware grootte, een ijzeren sieranker, volgens de schets op de volgende kolom.

Donderdag, 7 Maart, voorm. 8<sup>1</sup>/<sub>2</sub>—10<sup>1</sup>/<sub>2</sub> uur.

#### Rekenen.

1. Los de volgende evenredigheid op:

$$\frac{4\frac{1}{3}}{0.75} : \frac{6.5}{14\frac{1}{4}} = 19 : 2.7x.$$

2. Een vierkante Rijnlandsche roede grond wordt betaald met f80. Wat kost naar dien prijs de M<sup>2</sup>.?

3. Een gegoten ijzeren volle kolom, hoog 2.4 M., heeft een middellijn van 6 cM.

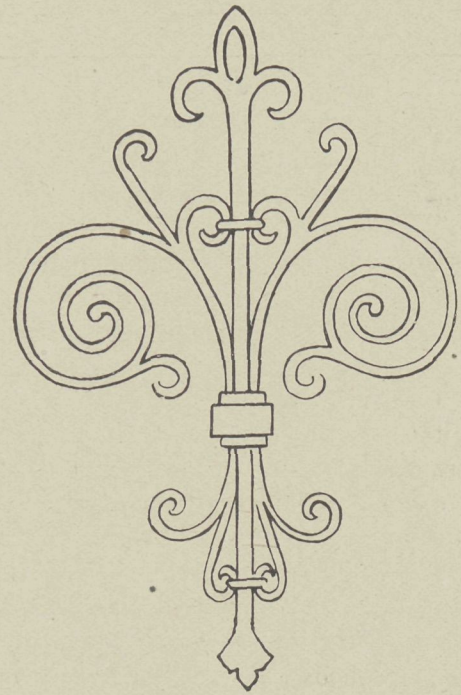

Schaal 1 à 10.

Met welk gewicht mag die kolom bij 5-voudige zekerheid belast worden?

(Kan volgens de formule in het Vademecum berekend worden.)

4. Een dekplaat lang 0.8 DM., breed 0.25 M. en dik 0.75 d.M., wordt betaald tegen f40 den M<sup>3</sup>. Wat kost die dekplaat?

5. Indien een blok, bestaande uit lood (spec. gew. 11.3) en tin (spec. gew. 7.3), een inhoud heeft van 30 d.M<sup>3</sup>, en 319 KG. weegt, hoeveel KG. lood en tin bevat dan dit blok?

Donderdag, 7 Maart, voorm. 10<sup>1</sup>/<sub>2</sub>—12 uur.

#### Bouwkunde.

De candidaten ontvingen de onderstaande schetsteekening van een ijzeren balk.

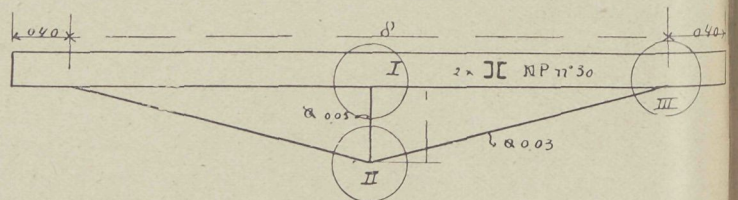

Gevraagd in teekening te brengen op 1/20 der ware grootte, den geheelen balk, en op 1/10 der ware grootte de details I, II en III.

Donderdag, 7 Maart, nam. 1—4 uur.

#### Bouwkunde.

De candidaten ontvingen een schetsteekening van ramen en deuren; zie de plaat, fig. 11.

Gevraagd in teekening te brengen op ware grootte, de doorsneden over A, B, C, D, E, E, G, H, K, L, M, en N. Dikte raam- en deurhout 4.5 cM.

(Slot volgt).

■ WET OP HET ONTSIEREN VAN STEDEN, DORPEN EN LANDSCHAPPELIJKE  
OMGEVINGEN IN PRUISEN ■



Den 15en Juli 1907 is deze wet na vele omwerkingen en bijvoegingen door de beide Huizen van den Landdag aangenomen en sedert door den Keizer-Koning bekrachtigd.

De eerste opwekking tot uitvaardiging eener dergelijke wet ontstond in 1902 op de „Denkmalstage” te Dusseldorp.

In verschillende Deutsche gemeenten bestonden alreeds verordeningen waarmede het ontsieren hunner straten en stadsgezichten beschermd werden.

Op dit congres te Dusseldorp was het de 1e burgemeester van Hildesheim, STRUCKMANN, die aan het slot van zijn geestdriftige voordracht over de taak der gemeentebesturen, den stoot gaf tot het tot stand komen van deze wet.

Deze wet, die een grooten invloed ten goede kan hebben voor het behoud van het stedelijk en landschappelijk schoon, dat in den laatsten tijd van alle zijden bedreigd wordt, eenerzijds door reclame-woede, anderzijds door de wangedrochten der bouwspeculatie.

Aan deze wet, hare bepalingen en toelichting is nu het volgende ontleend, met weglating van speciaal voor Deutsche toestanden berekende bepalingen.

§ 1. De vergunning voor de uitvoering van bouwwerken en veranderingen aan gebouwen, moet door de bouwpolitie geweigerd worden wanneer daardoor straten of pleinen der gemeente of het stadsbeeld daarvan grovelijk ontsierd kunnen worden.

§ 2. Door plaatselijke verordeningen kan voor bepaalde straten en pleinen, die uit een oogpunt van geschiedenis of kunst belangrijk zijn, voorgeschreven worden, dat de bouwvergunning door de bouwpolitie geweigerd kan worden voor de uitvoering van gebouwen en voor veranderingen aan gebouwen, wanneer daardoor de eigenaardigheid van het stadsbeeld bedorven wordt.

Mede kan door gemeente-verordeningen bepaald worden, dat de bouwvergunning voor de uitvoering van veranderingen aan enkele gebouwen, merkwaardig uit een oogpunt van geschiedenis of kunst, geweigerd wordt en ook voor veranderingen in de omgeving van zulke bouwwerken, wanneer de eigenaardigheid of den indruk, die zij teweegbrengen, door de voorgenomen werkzaamheden bedorven wordt.

Wanneer echter zulk een werk in hoofdzaak zich zou aansluiten bij het karakter van de omgeving en

de kosten eener op grond van de meeste verordeningen geëischte wijziging in geen gepaste verhouding zouden staan tot de totale bouwkosten, dan moet van de toepassing der bedoelde verordeningen worden afgezien.

§ 3. Door zulke verordeningen kan voorgeschreven worden, dat de aanbrengring van reklameschilden, winkelkasten, opschriften en afbeeldingen de goedkeuring van de bouwpolitie behoeft. Die vergunning kan geweigerd worden om gelijke redenen als waarin de bouwvergunning op grond der §§ 1 en 2 geweigerd kan worden.

§ 4. In bedoelde verordeningen kunnen voor de bebouwing van bepaalde plaatsen, zooals villawijken, badplaatsen en prachtstraten bijzondere eischen gesteld worden, die verder gaan dan de doorgaans in verordeningen gestelde voorkomende maat.

§ 5. De toepassing der verordeningen in gemeenten in de gevallen bij de §§ 2 en 4 bepaald, moet voorafgegaan worden door het raadplegen van deskundigen.

§ 6. Voor zooverre in de op grond van § 2 opge maakte plaatselijke verordeningen niet anders bepalen, moet voor het geven of weigeren eener vergunning deskundigen of het gemeentebestuur (Gemeinde vorstand) gehoord worden. Wil de bouwpolitie de goedkeuring tegen het oordeel van het gemeentebestuur in, toch verleenen, zoo moet zij dit aan het gemeentebestuur schriftelijk mededeelen. Hiertegen staat het gemeentebestuur binnen 2 weken de gelegenheid open in hooger beroep te gaan.

§ 8. De regeeringspresident is bevoegd, met toestemming van het provinciaal bestuur, om voor streken van landschappelijk schoon te bepalen, dat vergunning voor de uitvoering van gebouwen en voor verbouwingen, buiten de gemeente, geweigerd kunnen worden, indien daardoor het landschap sterk ontsierd kan worden en wanneer dit door de kans van een ander terrein of van andere vormen of door de toepassing van andere materialen vermeden kan worden.

Vóór het weigeren der vergunning moeten deskundigen en het gemeentebestuur gehoord worden.

Bij deze wet behoort eene officieele toelichting op de uitvoering, waarop in een volgend artikel zal worden teruggekomen.

GEMENGDE BERICHTEN

**Architectura et Amicitia. Bestuursverkiezing.** Bij de jongste verkiezingen werd het bestuur van „Architectura et Amicitia” samengesteld als volgt: de heer W. KROMHOUT Czn. voorzitter; verder tot leden de heeren: A. VAN BAALEN, H. A. J. BAANDERS, PH. J. HAMERS, M. E. J. LIPPITS, M. PLATE en en J. ROOSING JR.

**Vereeniging ter bevordering van rookvrij en zuinig stoken.** Het Tijdschrift van de Mij. van Nijverheid maakt melding van de oprichting der bovengenoemde Vereeniging.

Gevolg gevende aan een verzoek van den Minister van Landbouw, Nijverheid en Handel heeft het Hoofdbestuur der Maatschappij van Nijverheid besloten daardoor het gevaar, dat tot wettelijke regeling wordt overgegaan, te voorkomen.

Deze vereeniging zal zijn geschoeid op de leest van den Hamburgschen Verein für Feuerungsbetrieb und Rauchbekämpfung, welke zeer nuttig werkt en indertijd om dezelfde reden aldaar gesticht is geworden.

Het voornemen is deze vereeniging op kleine schaal te

beginnen om — als zij aan de verwachting beantwoordt — haar werkkring geleidelijk uit te breiden. In overleg met den Minister van Landbouw is bepaald, dat de werkzaamheid der vereeniging aanvankelijk beperkt zal worden tot Amsterdam en de omliggende fabrieksdistricten.

Het nagestreefde doel wordt meer in het bijzonder verkregen door:

1<sup>o</sup>. regelmatig onderzoek der stookinrichtingen, verbonden met een controle van het bedienend personeel en het doen van voorstellen tot het verhelpen van eventueel aan het licht komende gebreken;

2<sup>o</sup>. het behandelen van alle vragen op het gebied van het stookbedrijf, het nuttig effect van brandstoffen met daarbij optredende quaesties, inrichting en verandering van stookinrichtingen en het houden van toezicht bij de uitvoering hiervan, enz. enz.;

3<sup>o</sup>. de opleiding van stokers;

4<sup>o</sup>. het verzamelen van gegevens, in het bijzonder door het doen van proeven bij stookinrichtingen en verspreiding der verkregen resultaten onder hare leden.

**Bouwen in de nabijheid van vestingwerken.** Meer en meer blijkt het, hoe belemmerend de zoogenaamde verboden kringen werken op de uitbreiding der gemeente Bussum. Vooral aan de Oost- en Zuidoostzijde, waar op sommige plaatsen de uiterste grens, waar binnen gebouwd mag worden, reeds bereikt is.

Meermalen zijn dan ook al door verschillende personen pogingen aangewend bij de militaire autoriteiten om opheffing van de verboden kringen, steeds evenwel zonder enig resultaat.

Op initiatief van den heer J. BANIS, lid van den gemeenteraad, vormde zich voor eenigen tijd een commissie van verschillende eigenaren van gronden binnen genoemde verboden kringen, niet in de eerste plaats met het doel, om die kringen opgeheven te krijgen, doch meer om de vestingwerken van Naarden met omliggende batterijen gerangschikt te krijgen in de derde klasse en zoo 's lands belang zich daartegen mocht verzetten, deze rangschikking in de derde klasse in ieder geval te verkrijgen voor de voorwerken der vesting Naarden.

In een adres aan den Min. v. Oorlog wordt er onder meer op gewezen, dat de verboden kringen het onmogelijk maken vele gronden tot bouwterrein te bestemmen, die als bet ware daarvoor aangewezen zijn, waardoor de uitbreiding der gemeente Bussum, met zooveel kracht aangevangen, wordt gestuit.

Ook zijn adressanten van meening, dat de nieuwe grensregeling, voor eenigen tijd tusschen Bussum en Hilversum, noodzakelijk voor de uitbreiding van eerstgenoemde gemeente, tot stand gekomen, niet aan haar doel kan beantwoorden, indien de verboden kringen van de voorwerken der vesting Naarden niet worden herzien.

De commissie is vol goeden moed op eenig succes, vooral ook nu de vestingwerken rondom Amsterdam meer en meer hun voltooiing naderen.

Het is de bedoeling der commissie, binnen eenigen tijd een tweede adres aan den betrokken Minister te verzenden met handteekeningen van belangstellenden uit de gemeenten Bussum en Naarden.

Ook zal aan de besturen der genoemde gemeenten verzoekt worden het aanzoek der commissie te willen steunen.

(„Handelsblad“.)

**Museum van Kunstnijverheid te Haarlem.** In de rotonde van het Museum van Kunstnijverheid zal vanaf 25 Januari tot 8 Februari eene tentoonstelling geopend worden van teekeningen en eenige naar die teekeningen geknoopte tapijten uit de Koninklijke Deventersche tapijtfabriek.

Deze tentoonstelling is vooral merkwaardig wegens de ontwerpen en teekeningen van den nestor onzer sierkunstenaars, den heer COLENBRANDER, wiens werken door hunne oorspronkelijkheid bijzonder uitmunten.

**Opgravingen bij Valkenburg.** Men schrijft uit Valkenburg aan de „N. Rott. Courant“: De fundamenten waarvan in een vorig bericht sprake was, zijn thans geheel blootgelegd en vertoonen zeer duidelijk den plattegrond van een groote Romeinsche villa ± 40 bij 20 M., waarvan de vleugelvertrekken, de achterhal en de groote hof zeer goed herkenbaar zijn. Verder werd op een 100 M. afstands een tweede villa weergevonden, vroeger door pastoor HABETS ontgraven. Van deze werd thans een groote gemetselde kelder weer blootgelegd, een zeer merkwaardig stuk Romeinsch bouwwerk in zeer goeden toestand bewaard.

Het vervolg der opgravingen van dit jaar zal vooral ten doel hebben de verhouding der beide gebouwen vast te stellen en na te gaan of er nog meerdere hoeven tot dezen aanleg kunnen hebben behoord.

Een munt en vooral vele scherven van aardewerk dateeren het groote gebouw in de tweede eeuw na CHR.

**Nederlandsche Aannemersbond. Levering van cement en ijzer.** Door dezen Bond is een circulaire verzonden van den volgende inhoud:

In de laatste jaren heeft — naar ook U zonder eenigen twijfel bekend zal zijn — mede in ons land de „trust- en kartelvorming“ een vrij hooge vlucht genomen en doet dit economisch verschijnsel zijn invloed op het gebied der Bouwvakken en met name in het aannemersbedrijf zeer merkbaar gelden.

Die invloed werkt echter niet ten goede, doch in sommige opzichten integendeel zeer storend op het bedrijf. Door de actie der betrokken fabrikanten en leveranciers wordt de vrijheid van handelen der aannemers ernstig bedreigd en aan banden gelegd, en wel in tweeërlei opzicht:

1<sup>o</sup>. ten aanzien der prijsbepaling, doch voornamelijk,

2<sup>o</sup>. ten opzichte der voorwaarden van levering, met name wat betreft den tijd van levering.

Kan men nu het sub 1<sup>o</sup> genoemde, hoewel allerminst onbelangrijk, niettemin met stilzwijgen voorbijgaan, van oneindig meer gewicht is de kwestie der voorwaarde van levering, met betrekking tot welk punt eenvoudig gezegd kan worden:

„dat de fabrikanten en leveranciers van sommige materialen weigeren zich aan voorwaarden van tijd of keur te binden, terwijl de aannemer, zijnerzijds gebonden door de bepalingen van bestek en overeenkomst, ten slotte genoodzaakt is te koop, zonder de minste zekerheid, dat hij aan zijne verplichtingen zal kunnen voldoen“.

Men zal gevoelen dat hier sprake is van twee soorten van materiaal, welke een belangrijke, zoo niet overwegende rol spelen in het bouwbedrijf, t.w. cement en ijzer, waarvan de verkoop beheerscht wordt respectievelijk door het Nederlandsch cement-syndicaat met een Centraal Verkoopbureau te Rotterdam en de Vereeniging van Nederlandsche IJzerhandelaren in I en U, gevestigd te 's Gravenhage.

Wat de cement betreft doet zich speciaal bij werken van grooteren omvang, het bezwaar voor, dat het Syndicaat zich niet verbindt tot levering van eenig bepaaldelijk in het bestek voorgeschreven merk, terwijl ten aanzien van het ijzer geconstateerd moet worden, dat de Vereeniging, met name ten aanzien van buitengewone profielen en maten, geen contracten afsluit, waarbij een bepaalde tijd van levering is gestipuleerd.

Het behoeft voorzeker geen uitvoerig betoog, dat hier den aannemer zeer ernstige gevaren dreigen. Gevaren, te ernstiger naarmate de betrokken Directie onverhoopt minder geneigd mocht zijn tot medewerking of schikking; en evenmin zal het dan ook verwondering kunnen wekken, dat de Bond door intermediair eener speciale Commissie heeft gemeend een onderzoek te moeten instellen naar de middelen en wegen, welke er toe kunnen leiden bedoelde gevaren zooveel mogelijk af te wenden.

Het kan overbodig worden geacht hier ter plaatse het volledig resultaat van den vrij omvangrijken arbeid der Commissie te releveeren. Voldoende zij te herinneren aan haar standpunt, dat ook het standpunt is van den ganschen Bond, en hetwelk is neergelegd in deze bewoordingen:

„dat in geen geval de aannemer de dupe zal mogen zijn van omstandigheden, welke hem absoluut buiten staat stellen de voorgeschreven materialen te leveren, dan wel die te leveren op den daarvoor door de Directie bepaalde tijd“.

alsmede aan hare conclusie: „dat de Directies zeer veel tot het scheppen van dragelijke toestanden ten deze kunnen bijdragen“.

De Directies toch zal het niet zwaar vallen zich tijdig te vergewissen, dat de door hen verlangde materialen ook inderdaad en op den daarvoor vastgestelden tijd te leveren zijn. En ware dit anders, dan zouden zij aan de bezwaren der aannemers gemakkelijk kunnen tegemoet komen door:

1<sup>o</sup>. zich, wat het ijzer betreft, te bepalen tot het voorschrijven van direct uit voorraad leverbare profielen en maten, en

2<sup>o</sup>. wat de cement aangaat, tot het voorschrijven der vereischten, waaraan dit materiaal in het algemeen moet voldoen, zonder een bepaald merk aan te wijzen, of anders, indien zulks — om welke reden dan ook — niet mogelijk mocht zijn, door in de bestekken de bepaling op te nemen, dat

„vertraging in de oplevering van het werk tengevolge van het verwerken van niet of niet op tijd leverbare materialen, den aannemer recht geeft op verlenging van den opleveringstermijn“.

In verband met deze conclusie werd dan ook een door het Hoofdbestuur ter tafel gebracht voorstel met algemeene stemmen door de vergadering aangenomen en hebben wij in opdracht der Vergadering de eer

1<sup>o</sup>. U in overweging te geven U ten opzichte van te verwerken profielen en maten van ijzeren balken e. d. zooveel mogelijk te willen bepalen tot die, welke direct uit den voorraad te betrekken zijn, onder mededeeling, dat ver-



traging in de oplevering tengevolge van de toepassing van niet direct uit voorraad leverbaar ijzer door de leden van den Bond zal worden beschouwd als „force majeure”, en 2°. U te verzoeken om U ten aanzien van het gebruik van portland-cement te willen bepalen tot het aangeven der vereischten, waaraan de cement in het algemeen moet voldoen, zonder daarvoor bepaalde merken aan te wijzen.

wij achten het onnoodig aan het bovenstaand meer toe te voegen. De billijkheid en juistheid van het ten deze door den Bond ingenomen standpunt wordt o. i. door de practijk volkomen bewezen en wij koesteren dan ook niet den geringsten twijfel of bij voorkomen zal daarmee door U rekening worden gehouden.

Het Hoofdbestuur voornoemd:

J. N. HENDRIX, Voorzitter.

W. DE VLUGT, Secretaris.

**Verwering van den Dom te Keulen.** Het is bekend dat de steenen in de buitenmuren en torens van den Keulschen Dom voor zoover zij aan weer en wind zijn blootgesteld, in onrustbarende mate aan het verweren zijn. De autoriteiten, verantwoordelijk voor de instandhouding en hechtheid der beroemde kathedraal, hebben nu aan Prof. KAISER te Giesen gevraagd, wat zou kunnen worden gedaan om de verwering der steenen te stuiten. De hoogleeraar kon weinig hoop geven. Zijns inziens worden de steenen aangevreten door den rook uit de schoorsteenen der omliggende huizen, omdat die rook zwaveligzuren dampen bevat, die de steenen aantast. Dit is vooral het geval met den rook der talrijke groote hotels en der spoorwegstations, die dicht bij den Dom zijn gelegen.

## BOEK EN TIJDSCHRIFT

**De wonderen der techniek** onder redactie van H. J. BORGERHOFF VANDEN BERGH, J. P. ENKLAAR, H. VERHAGEN JR., A. J. L. WILLEKENS — J. C. DALMEIER, Uitgever, Amsterdam.

Onlangs is het 2e deel verschenen van „De wonderen der techniek”, waarvan wij in den jaargang 1906 het 1e deel aankondigden. Ook dit deel bevat weder tal van artikelen die op populair-wetenschappelijke wijze de ontwikkeling onzer techniek en haren grondstoffen behandelen. Een groot deel van dezen bundel behandelt de metalen, hunne bewerking, hunne eigenschappen, hunne berekeningen.

Een andere serie artikels heeft tot samenvattenden titel: **Moderne mechanismen.** Wij krijgen een overzicht van de machinerijen van een schip, met landbouwwerktuigen en kabelbanen; van de ontwikkeling van het motorrijwiel; van de zuivelindustrie. Weer andere hoofdstukken bespreken modern oorlogstuig en, 't geen onze lezers, meer zal interesseeren: „Modern Ingenieurswerk”. Van direkt bouwkundigen aard zagen wij in dit deel echter geene bijdragen. En het onderschrift bij een afbeelding der Tower-brug, bedoeld waarschijnlijk als eene loftuiting, zal op den bouwkundigen lezer juist een tegenovergestelde werking uitoefenen: „Het interessante in dezen bouw is dat het ijzerwerk geheel onafhankelijk is van het metselwerk, hetwelk niet verbonden is met de werkelijke steunsels, die binnen in een gebouw verborgen zijn”. Kan men scherper de innerlijke onwaarheid doen uitkomen die de torens der Tower-bridge uit een bouwkundig oogpunt disqualificeert?

**Architectura** Nr. 4. Mededeelingen betreffende het Genootschap. Namen van de leden van het nieuwe bestuur. (Zie blz. 37.)

Prijsvragen, door M. E. J. LIPPITS. Over de onvoldoende bepalingen van een uitgeschreven prijsvraag voor een raadhuis, welke niet voldoen aan de eischen aan een prijsvraag-uitschrijving te stellen.

Verslag van de 1236e gewone vergadering, gehouden 22 Januari. In deze vergadering trad het nieuwe bestuur op.

**TECHNISCH GEDEELTE.** Het keuren van ijzer, door L. ZWIERS. (Slot).

Examen opzichter Rijkswaterstaat. Programma van dit examen.

De nieuwe verordening ter bescherming van de werklieden in de bouwvakken in Oostenrijk-Hongarije. Deze voorschriften bevatten allerlei bepalingen voor de veiligheid van arbeiders, bij het maken van grondwerken, putten, steigers en stellingen.

**Bouwkundig Weekblad** Nr. 4. Maatschappij tot bevordering der Bouwkunst. Vermelding van de verleening van de medaille der Mij. aan den Rijksbouwmeester C. H. PETERS, voor zijn streven tot bevordering der bouwkunst en zijne belangrijke bijdragen ten behoeve van de uitgaven der Maatschappij.

De reorganisatie der Maatschappij. Namen der leden die benoemd zijn in de commissie van wetsherziening. HENDRIK CRAMER. † (Zie blz. 40.)

Reisindrukken, door J. GRATAMA. (Slot). Verdere beschrijving der excursie door Parijs van de bouwk. afdeling der T. H. S.

Raad van Arbitrage voor de bouwbedrijven in Nederland. (Vervolg.)

Prijsvragen. Programma der prijsvraag voor één-gezins-werkmanswoningen, uitgeschreven door de Mij. tot bev. der Bouwk. (Zie hieronder.)

Nederlandsche Aannemersbond. Mededeeling der 2 circulaire door dezen Bond verzonden. (Zie blz. 38.)

**De Opmerker** Nr. 4. Het gedenkteeken voor CHRISTIAAN HUYGENS. De schrijver hoopt dat het ontworpen middeneeuwse monument niet opgericht zal worden, ook voor Dr. CUYPERS.

Bouwkunstgeschiedenis. Beoordeeling van GUGEL'S boek over de bouwstijlen. De schrijver acht het een gelukkig denkbeeld om een nieuwen, meer beknopten druk van dit standaardwerk uit te geven, zooals door den heer LELIMAN geschied is.

Bezwaren van aannemers. In verband met de 2 circulaire door den Nederlandschen Aannemersbond opgemaakt merkt de schrijver op, dat de leden van den Bond zelf een soort trust vormen en nu opkomen tegen de trusten der cement- en ijzerhandelaars. Hij voorziet dat deze bepalingen veel strijd zullen veroorzaken.

Prijsvragen van de Vereeniging van Nederlandsche Kalkzandsteenfabrikanten. Met losse plaat waarop een bekroond ontwerp van een blok arbeiderswoningen in het Album opgenomen. De schrijver vindt het vreemd dat van de in dat Album voorkomende ontwerpen, noch de namen, noch de toegekende prijzen zijn vermeld, zoo ook niet van het ontwerp op de losse plaat voorgesteld.

## PRIJSVRAGEN, EXAMENS EN TENTOONSTELLINGEN

### Prijsvraag voor Één-gezins-werkmanswoningen.

De Maatschappij tot Bevordering der Bouwkunst noodigt heeren Architecten en Bouwkundigen uit ter mededinging naar een Prijsvraag voor „één-gezins-werkmanswoningen”, ter verkrijging van standaardtypen van praktisch ingerichte, gezonde woningen van goed uiterlijk.

#### ALGEMEENE BESCHOUWING.

Het doel der prijsvraag. Het doel dezer prijsvraag moet blijven goede bruikbare typen te verkrijgen van eenvoudige werkmanswoningen (waar de vakliteratuur niet in voorziet) zoo ook om bij bekwame Bouwkundigen, doch bij onze Architecten vooral, belangstelling te wekken voor den kleinwoningbouw en het woningvraagstuk.

De tegenwoordige woningbouw toch is bijna voor een groot gedeelte in handen van eigenbouwers en bouwspeculanten, waaronder men te weinig geschoolde bouwkundigen zal aantreffen, sommigen zijn zelfs niet eens vakman.

Het doel van deze houwens is meestal niet het bouwen van woningen, waarbij de gezondheid van de bewoners, het comfort en de goede constructie wordt bestudeerd, aangezien zij althans veelal slechts stroomannen zijn in dienst van de grondspeculatie en het hypotheekwezen.

Ons land vormt een groote tegenstelling met Engeland, Duitsland en Frankrijk, waar vele architecten van naam zich bezighouden met den kleinwoningbouw.

Wanneer men er in kon slagen ook onze architecten in dat vraagstuk belang te doen stellen, dan zal dit niet alleen in het belang van de Volkshuisvesting zijn en tevens bijdragen tot verhooging van het uiterlijk schoon der wijken, welke worden bewoond door onze arbeiders en kleine burgers, maar bovendien ten goede komen aan onzen architectenstand.

Mocht deze prijsvraag aanleiding geven tot goede oplossingen, hetgeen verondersteld mag worden, dan is het wenschelijk daaraan publiciteit te geven, wil het doel ten volle bereikt worden.

Zal deze uitgave het licht zien, dan mag de prijs daarvan niet te hoog gesteld worden, opdat het onder het bereik van velen zal kunnen komen — zooals vroeger gezegd — die bouwen, bouwen laten of hart voor den werkmans hebben.

Op dezen ingeslagen weg voortgaande kan dan jaarlijks een dergelijke prijsvraag worden uitgeschreven, een volgend maal b.v. tot het verkrijgen van goede typen van platteland-arbeiderswoningen, een ander maal voor een boven- en benedenwoning, een blok étage-woningen, burgerwoningen van plm. f300.— huur, enz.

Vorm der prijsvraag. Oppervlakkig zoude men kunnen meenen dat de vorm dezer prijsvraag groote moeilijkheid moet opleveren. Dit is echter meer schijn dan werkelijkheid, zooals bij nadere beschouwing zal blijken. Een hoofdbezwaar is dat de woningtypen voor groote en kleine steden en van dorpen

zoo uiteenlopend zijn. Dit is tot op zekere hoogte waar. Er zijn echter ook typen zoowel in de stad als op het platteland die groote overeenstemming vertoonen. Voorop moet staan dat men een vorm kiest waardoor men gelegenheid geeft tot een zoo groot mogelijke deelname.

Dit kan geschieden door bij de opstelling van het programma niet aan het type van een bepaalde plaats te denken.

Nemen we b.v. de één-gezin-arbeiderswoning zonder verdieping die we vinden in provinciesteden zooals Haarlem, Arnhem, Utrecht, Amersfoort en in plaatsen als Bloemendaal en Hilversum, enz. en waarvan de huur varieert tusschen ± f 2.25 en f 2.75, (of naar gelang van de ligging in het land iets meer of iets minder), dan hebben we een type dat we in zeer veel plaatsen van ons land aantreffen.

**Programma.** Dit moet zoo weinig mogelijk gedetailleerd zijn en er alleen op gelet worden dat de indeeling zoodanig moet zijn, dat er afzonderlijke ruimten beschikbaar zijn voor wonen, slapen en eten koken.

Wanneer een dergelijke populaire vorm gekozen wordt voor het Programma, dan wordt praktisch geen enkel deel van het land van deelname uitgesloten en kan men billijkerwijze verwachten dat architecten uit alle oorden in deze wedstrijd zullen participeeren.

Materiaalstaten of begrotingen kunnen buiten beschouwing blijven. De constructie toch is voor de verschillende deelen van ons land geheel verschillend; een houten fundeering of een fundeering op staal b.v. levert al direct een groot verschil op en zoo is het met de onderdeelen van de verdere constructie al evenzoo. De goede indeeling moet hoofdzakelijk blijven. Om de bouwkosten te beoordeelen zal men zich tevreden moeten stellen met de vlaktemaat en kubieken inhoud te vergelijken.

Bij de beoordeeling moet allereerst en hoofdzakelijk gelet worden op een praktische indeeling, maximum licht, lucht en comfort in minimum ruimte en eerst daarna de aesthetische waarde van het ontwerp een punt van overweging uitmaken.

**Bedrag der uitteloven prijzen.** Dat, om zich een groote deelname ook van architecten te verzekeren, het noodig zoude zijn (zooals beweerd is) prijzen van hoog bedrag uit te loven, mag verondersteld worden niet juist te zijn. Het schijnt beter er wat op te rekenen dat de architecten er prijs op stellen de eer van hun stand op te houden en dat zij zullen begrijpen dat het er om te doen is het monopolie van woningbouw te ontworstelen aan de handen van onbevoegden.

#### PROGRAMMA.

Gevraagd wordt een blok van vier aaneengebouwde werkmanswoningen zonder verdieping, zooals men die aantreft in de buitenwijken van de provinciesteden, een huur doende van plm. f 2.25 ad f 2.75 per week.

Elke woning zal bevatten aan de begane grond-verdieping (welke een hoogte heeft van 2.75 M. van bovenkant vloer tot onderkant plafond):

een woonvertrek van 16 M<sup>2</sup>., een kleiner vertrek van 5.50 M<sup>2</sup>. en een keukentje in verhouding; verder drie afgescheiden slaappleatsen, waarvan één aan den beganen grond en de beide andere in de door de overkapping gevormde zolderruimte, waarvan een gedeelte moet afgeschoten worden voor berging.

Verder de noodige stookplaatsen, kasten, een keldertje of andere vorstvrije bergruimte voor winterprovisie en een privaat.

Licht en lucht alleen van de vóór- en achterzijde. In de eindgevels van het blok mogen geen ramen of deuren worden aangebracht.

**Toelichting.** De breedte van dergelijke woningen is gewoonlijk 5 M. hart op hart, doch is hier met voordacht ½ M. breeder gesteld, terwijl de diepte van de woning niet nader aangegeven is en door den plattegrond bepaald wordt. Verondersteld wordt dat achter het huis een plaatsje of tuintje is, waarvan evenzoo de afmetingen vrij worden gelaten.

Een alcoofkamer mag niet ontworpen worden, doch wordt toegestaan dat de gewenschte slaappleats aan den beganen grond in verbinding wordt gebracht met het kleine woonvertrek aldaar, door het ledikant (zoo noodig met een nachtafletje of stoel) in een nis te plaatsen, waarvan de frontopening niet kleiner mag zijn dan de geheele breedte van de nis, waarbij een eventueele afsluiting wordt toegelaten.

Wat het keukentje betreft is het niet de bedoeling dat dit zoo groot moet zijn dat het geheele gezin daar den maaltijd kan gebruiken, (m.a.w. niet daarin woont en het eigenlijk aangewezen woonvertrek spaart als z.g. „mooie kamer”).

Het privaat behoeft niet noodwendig binnenshuis te zijn. Gevraagd worden: de plattegrond van beganen grond en zolderindeeling, een doorsnede over de lengte en over de diepte van het blok, zoomede de vóór- en achtergevel, alles op een schaal van 1 ad 100.

Een plan van de afvoeren van huis- en hemelwater en

faecaliën met eventueel het keldertje, regenbak, enz. omtrent afvoeren naar riool, vaart, eventueele beerput, enz. wordt geen nadere bepaling gesteld en is ontwerper daarin geheel vrij.

De afmetingen van de vertrekken, muurdikten, hoogte- en diepte-maten in te schrijven in plattegrond en doorsnede.

De meubileering aan te geven om gemakkelijk een overzicht te verkrijgen hoe of ontwerper zich de geriefelijke bewoning van het huis zich heeft gedacht.

Hoewel geen vereischte, en het voor de Jury van geen overwegenden invloed bij de beoordeeling mag zijn, zal het op prijs worden gesteld als een perspectievische schets van het uitwendige van het blok en een dergelijke schets van het inwendige van een der vertrekken daaraan wordt toegevoegd.

Alle teekeningwerk in zwarte inktlijnen op wit papier en geschikt voor reproductie.

Bij het ontwerp een zeer korte omschrijving van de materialen welke ontwerper voorneemt zich toe te passen, zoomede eene opgave van de vlakke- en inhoudsmaat van het blok er bij, (ter vereenvoudiging der controleering met de bijbehorende berekening)

Het schrift op de teekeningen en van de toelichtende memorie mag niet van de hand der ontwerpers zijn.

De volgende prijzen tot een gezamenlijk bedrag van f 550 worden uitgelooft: drie van f 100 waarvan twee met medaille van de Mij., twee van f 75 en twee van f 50.

De Jury heeft de bevoegdheid om, indien de volledige bekroningen niet of slechts ten deele worden toegekend, de beschikbare gelden geheel of gedeeltelijk te verdeelen over die ontwerpen, welke daarvoor het eerst in aanmerking komen.

De ontwerpen moeten vrachtfrij worden ingezonden vóór 1 Mei 1908 aan het adres van de Maatschappij tot Bevordering der Bouwkunst, Marnixstraat 402, Amsterdam.

Bij de ontwerpen moet een verzegelde naambrief zijn gevoegd, houdende naam en adres van den inzender; op het couvert of onder afzonderlijk niet verzegeld couvert, moet een correspondentie-adres zijn aangegeven, om zoo noodig, met den inzender te kunnen correspondeeren.

Alle teekeningen en andere stukken der inzenders moeten zijn voorzien van een kernspreuk of motto.

De ontwerpen zullen worden beoordeeld door een Jury van vijf leden, zijnde de heeren: W. VAN BOVEN, Architect, Inspecteur van de Volksgezondheid te 's Gravenhage, L. KROOK, Architect, Dir. der Gemeentewerken te Zwolle, J. H. W. LELIMAN, Bouwk. Ingenieur, J. W. SCHAAP, Architect, Dir. der Gemeentewerken te Arnhem en D. E. WENTINCK, Architect, Inspecteur van de Volksgezondheid te Utrecht.

Inzenders, die in hunne ontwerpen, volgens het oordeel der Jury, afwijken van de voorwaarden van het programma of die zich vóór de uitspraak der Jury bekend maken, zullen buiten aanmerking voor eenige onderscheiding worden gesteld.

De inzending der ontwerpen geldt tevens als verklaring dat de mededingers zich aan de uitspraak der Jury onderwerpen.

De ontwerpen zullen na de uitspraak der Jury in het openbaar worden tentoongesteld te Amsterdam in het Maatschappelijk Gebouw en verder in de plaatsen waar de Afdelingen van de Mij gevestigd zijn; het rapport der Jury zal daarbij ter lezing worden gelegd en bovendien in de technische vakbladen worden gepubliceerd. De naambriefen van de ontwerpers die volledig zijn bekroond, zullen door de Jury worden geopend.

Alle ontwerpen blijven daarna het eigendom van ontwerpers, doch de Maatschappij behoudt zich het recht voor de ontwerpen welke volgens haar inzicht belangrijk geacht worden, ter bereiking van het doel waarmee deze prijsvraag wordt uitgeschreven, te reproduceeren.

Amsterdam, 21 Januari 1908.

Voor het Hoofdbestuur der  
Maatschappij tot Bevordering der Bouwkunst,  
De Voorzitter,  
A. SALM G.B.Z.

#### PERSONALIA

**Hendrik Cramer.** † In den ouderdom van 75 jaar overleed te Rotterdam de heer HENDRIK CRAMER, na een korte ongesteldheid. De heer CRAMER was een bekend architect en bouwondernemer van het soliede type uit zijn geboorteplaats Rotterdam. Jaren lang vervulde hij de betrekking van leeraar aan de Academie van Beeldende Kunsten en Technische Wetenschappen aldaar. Vele werken zijn door den overledene in zijn geboorteplaats tot stand gebracht.

Behalve vele woonhuizen in Fijenoord en in de Diergaarde-laan, noemen wij slechts HEINEKEN'S bierbrouwerij en Plan C.

Ook maakte de overledene vele jaren deel uit van het Bestuur der Ambachtsschool en van het Hoofdbestuur der Maatschappij tot bevordering der Bouwkunst, alsmede van hare afdeling te Rotterdam.

# DE BOUWWERELD

WEEKBLAD VOOR THEORIE EN PRAKTIJK

REDACTIE: + + + + +  
D. H. HAVERKAMP EN J. H. W. LELIMAN  
KEIZERSGRACHT 559 + + + + AMSTERDAM

ADMINISTRATIE: + + + + +  
FIRMA F. VAN ROSSEN · UITGEVER  
HEERENGRACHT · 281

Zevende Jaargang. No. 6.

5 Februari 1908.

**EXAMEN TOT HET VERKRIJGEN VAN HET DIPLOMA VAN BOUWK. OPZICHTER 1907**  
INGESTELD DOOR DE MAATSCHAPPIJ TOT BEVORDERING DER BOUWKUNST, VOLGENS BESLUIT VAN  
DE ALGEMEENE VERGADERING DER MAATSCHAPPIJ, GEHOUDEN 28 MEI 1891  
(ONTLEEND AAN HET „BOUWKUNDIG WEEKBLAD”)

(Vervolg en Slot.)

DERDE GROEP.

Maandag, 11 Maart, voorm. 9—10 uur.

Opstel over een bouwkundig onderwerp.

De kandidaten ontvingen de twee volgende vragen, waarvan echter slechts één beantwoord behoefde te worden.

- Aan welke eischen moet een goede huisrioleering voldoen?
- Op welke wijze worden door U hout, steen en ijzer gekeurd?

Maandag, 11 Maart, voorm. 10—12 uur.

Meetkunde.

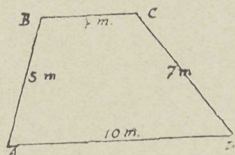

- Bereken van bovenstaand trapezium:
  - de lijn die uit het midden van AB evenwijdig aan AD getrokken wordt;
  - het oppervlak;
  - de loodlijn die uit het midden van AB op CD of haar verlengde wordt neergelaten.

2. Verdeel een cirkel met een straal van 6 dM. door een gelijkmiddelpuntigen cirkel in twee deelen die zich verhouden als 2 : 3.

3. Hoeveel bedraagt het gewicht van een ijzeren hollen cilinder hoog 2 M., wijd binnenwerks 0.8 M., en buitenwerks 0.84 M.

Spec. gew.: 7.4.

4. Een obelisk, hoog 10 M., met een rechthoekig grondvlak van 4 bij 3 M., en een bovenvlak van 3 bij 2 M., is gedekt door een piramide hoog 4 dM. en waarvan het grondvlak gelijk is aan het bovenvlak van den obelisk.

Bereken de zwaarte van dit geheele lichaam.

Spec. gew.: 1.6.

5. Men verlangt een houten rechten kegel met een inhoud van 1 M<sup>3</sup>. Welke afmetingen moet die kegel hebben indien de straal van het grondvlak zich verhoudt tot de hoogte als 2 : 5.

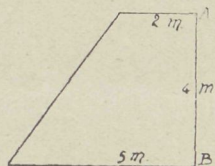

6. Nevenstaand trapezium wentelt om zijne rechthoekszijde AB.

Bereken de geheele oppervlakte en den inhoud van het lichaam dat door de omwenteling ontstaan is.

Maandag, 11 Maart, nam. 1—5 uur.

Bouwkunde.

De kandidaten ontvingen een schetsteekening op eene schaal van 1 à 50; zie de plaat, fig. 4, waarop zijn aangegeven de rondgaande muren van een gebouw op 0.60 M. + A.P. Gevraagd te teekenen, op deze schetsteekening, op  $\frac{1}{50}$  der ware grootte, een volledige paalfundering met schuifribben en vloerplaten; op  $\frac{1}{10}$  der ware grootte, de doorsneden over AB, CD, en aanzicht EF. Formaat steen: waalvorm. De gestippelde lijnen zijn spaarbogen.

Dinsdag, 12 Maart, voorm. 8 $\frac{1}{2}$ —10 uur.

Stelkunde.

1. Vereenvoudig:

$$\frac{1}{a^2} - \frac{1}{(a^2 + 1)^2} + \frac{a - 1}{a^2 + 1}$$

2. Evenzoo:

$$\left(a^4 - \frac{a^2}{x^2}\right) \times \frac{a^2 x^2 + a b x^2}{a x + 1} \times \frac{a x}{a^2 - b^2} \times \frac{a - b}{a^4 x}$$

3. Bereken de waarde van:

$$\sqrt[3]{\left[4 b^2 c^2 - \left\{d^2 - (b^2 - c^2)\right\}^2 - 5 b\right]}$$

als:  $b = 3$ ,  $c = 2$  en  $d = 4$ .

4. Los de volgende vergelijkingen op:

a. 
$$\frac{x-7}{x+7} = \frac{2x-15}{2x-6} - \frac{1}{2(x+7)}$$

b. 
$$2x - \frac{ij+3}{4} = 7 + \frac{3ij-2x}{5}$$

en 
$$4ij - \frac{8-x}{3} = 24\frac{1}{2} - \frac{2ij+1}{2}$$

c. 
$$\frac{3x-7}{x} + \frac{4x-10}{x+5} = \frac{7}{2}$$

Dinsdag, 12 Maart, voorm. 10—12 uur.

Beschrijvende Meetkunde.

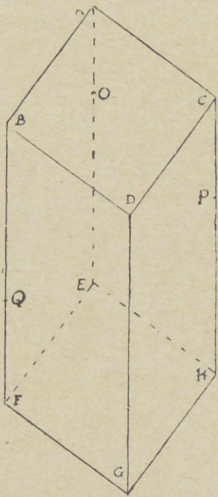

a. Het vierzijdig prisma staat loodrecht op het horizontale vlak. Door de punten P, O, Q, wordt een plat vlak gebracht.

Construeer den doorgang van dat vlak met het horizontale vlak en het punt waarin het vlak de ribbe DG snijdt.

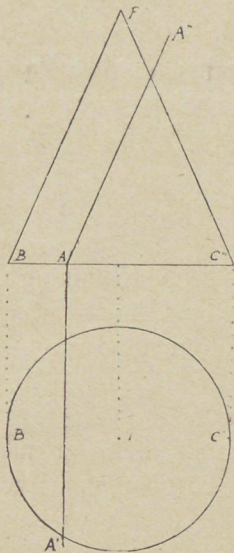

b. De kegel wordt door het vlak A'AA'', loodrecht op het verticale staande, en evenwijdig met de beschrijvende lijn BF loopende, gesneden.

Construeer de horizontale projectie der doorsnede.

c. Construeer de isometrische projectie van een regelmatig viervlak, waarvan elke ribbe 3 cM. lang is.

Dinsdag, 12 Maart, nam. 1—5 uur.

Bouwkunde.

De kandidaten ontvingen een schetsteekening van een houten kap, zie de plaat, fig. 9.

Te teekenen op  $\frac{1}{20}$  der ware grootte, het binnen eene omlijning aangegeven gedeelte der doorsnede, met bovenaanzicht van het lantaarnraam; op  $\frac{1}{10}$  der ware grootte, de details van 1, 2, 3, 4, en schetsmatig op dezelfde grootte de details van 5, 6, 7. Het lantaarnraam is gedekt met geribt glas.

Woensdag, 13 Maart, voorm. 9—12 uur.

Bouwkunde.

De kandidaten ontvingen een schetsteekening voor steenhoutwerk; zie de plaat, fig. 12.

In teekening te brengen op  $\frac{1}{10}$  der ware grootte, de verschillende stukken waaruit de lagen 1, 2, 3, 4 bestaan; benevens dorpel, neuten, boogstukken zoodanig, dat de aansluiting en de afmetingen duidelijk zichtbaar zijn.

Maak een staat van de benodigde (Escauzijnsche) steen. De wijze van bewerking moet worden aangegeven.

Woensdag, 13 Maart, nam. 1—3 $\frac{1}{2}$  uur.

Bouwkunde.

De kandidaten ontvingen de schetsteekening van eene kleine woning met werkplaats, schaal 1 à 20; zie de plaat, fig. 5.

In de keuken is een hardsteenen gootsteen met vast koperen rooster en looden afvoerbuis, aansluitende op een ijzeren grondleiding.

In het portaal komt een privaat uit, met looden trechter en dito afvoerbuis; in de werkplaats is een privaat met geëmailleerd ijzeren trechter, aangesloten op een gegoten ijzeren grondleiding.

De beerput is afgedekt met troggewelfjes van  $\frac{1}{2}$  steen tusschen ijzeren liggers 1 Norm. Prof. Nr. 14. Hierin is een mangat met sluitsteen.

a, stellen hemelwaterbuizen voor.

b, stelt een schrobwater-afvoer van de werkplaats voor.

Gevraagd:

Het rioolplan in de schetsen te teekenen, met inschrijving van de te bezigen materialen, de afmetingen, de hellingen en, waar aan putten of riool wordt aangesloten, de hoogte betrekkelijk A.P.

De privaten loozen naar den geprojecteerden beerput.

Het gootsteen- en hemelwater moet door den geprojecteerden schepput en het daarop aansluitende riool worden afgevoerd.

Verder nog de volgende details te teekenen op eene schaal van 1 à 10:

1<sup>o</sup>. De aansluiting van de afvoerbuis aan den gootsteen en aan de grondleiding.

2<sup>o</sup>. Eene doorsnede over elk der privaten.

3<sup>o</sup>. Een plattegrond met doorsnede over de afdekking van den beerput.

4<sup>o</sup>. Eene doorsnede over den schepput.

Bij alle constructies nauwkeurig het dichtingsmateriaal in te schrijven.

Woensdag, 13 Maart, nam. 3 $\frac{1}{2}$ —5 uur.

Handteekenen.

In teekening te brengen, op ware grootte, een ijzeren sieranker, volgens de schets op de volgende bladzijde.

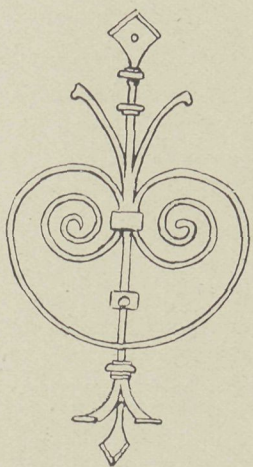

Schaal 1 à 10.

Donderdag, 14 Maart, voorm. 8<sup>1</sup>/<sub>2</sub>—10<sup>1</sup>/<sub>2</sub> uur.

Rekenen.

1. Los de volgende vergelijking op:

$$\frac{6}{3/7} : \frac{2/5}{2^{1/4}} = 10.875 : 29 X.$$

2. Wat kost een staaf ijzer lang 1 M., indien de Engelsche voet met f 0.44 betaald wordt?

3. Een ijzeren touw bestaat uit 40 draden, die elk een middellijn van 3 mM. hebben. Aan dit touw hangt een gewicht van 282,6 KG.

Hoeveel bedraagt dit gewicht per cM<sup>2</sup>. touw?

4. Een aannemer verliest op een werk van f 20.000 het bedrag van f 460, doch verdient f 750 op het bijwerk dat hij had aangenomen voor f 3000.

Hoeveel percent verliest hij op het werk?

Hoeveel percent verdient hij op het bijwerk?

En hoeveel percent wint hij op het geheel?

5. Aan de uiteinden van een hefboom, lang 25 dM., hangen gewichten van 480 en 2700 KG. Waar moet die hefboom ondersteund worden om in evenwicht te zijn?

De zwaarte van den hefboom wordt niet in rekening gebracht.

Donderdag, 14 Maart, voorm. 10<sup>1</sup>/<sub>2</sub>—12 uur.

Bouwkunde.

De candidaten ontvingen de nevenstaande schets-teekening van een ijzeren hijschbalk.

Gevraagd in tekening te brengen op <sup>1</sup>/<sub>20</sub> der ware grootte, de geheele console, en op <sup>1</sup>/<sub>10</sub> der ware grootte de details, I, II en III.

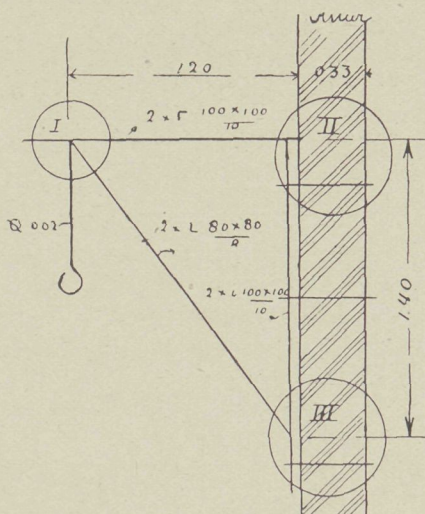

Donderdag, 14 Maart, nam. 1—4 uur.

Bouwkunde.

De candidaten ontvingen een schets-teekening van ramen en deuren; zie de plaat, fig. 3.

Gevraagd in tekening te brengen op ware grootte, de doorsneden over A, B, C en D, wanneer het raam een schuifraam, over B, C, D en E, wanneer het een stolpraam is; verder de doorsneden over F, G, H, K en L. Dikte raam- en deurhout 4.5 cM.

Behalve de hierboven opgegeven vraagstukken, die aan de candidaten der daarbij vermelde groepen ter uitwerking werden voorgelegd, werd elken candidaat een mondeling examen afgenomen over de volgende onderwerpen:

Bouwkundige berekeningen met behulp van een vademecum.

Kennis in het gebruik van waterpas-instrumenten. Bouwstijlen.

Burgerlijke bouwkunde, omvattende: a. houtconstructie, b. steenconstructie, c. ijzerconstructie, d. dakbedekkingen, e. kennis van grondwerken.

Bouwmaterialen.

Gereedschappen en werktuigen.

Het maken van eenvoudige begrotingen en materialenstaten, en het houden van een dagboek, week- en werkstaten.

Kennis van de bouwwetgeving, volgens de bepalingen van het Burgerlijk Wetboek. Bekendheid met: de Algemeene Voorschriften (A.V.) van het Departement van Waterstaat, Handel en Nijverheid, vastgesteld in 1901, de voorschriften omtrent het bouwen opgenomen in de Woningwet, en de Hinderwet.

## VERGROOTING VAN „MAISON DE BONNETERIE”

De hierbij gereproduceerde teekeningen geven gedeeltelijk aan de vergrooting van het winkelhuis „Maison de Bonneterie” aan de Kalverstraat te Amsterdam, door bijtrekking der perceelen Rokin 138. 140 en 142 en van eenige perceelen a. d. Blinde Katersteeg.

Door deze vergrooting wordt de winkelloppervlakte op circa 1000 M<sup>2</sup>. gebracht, terwijl tevens een doorlopend geheel ter lengte van 46 M. van Kalverstraat tot Rokin wordt verkregen.

Het gebouw bestaat voor den beganen grond, 1ste en 2de verdieping hoofdzakelijk uit verkoopruimten toe-

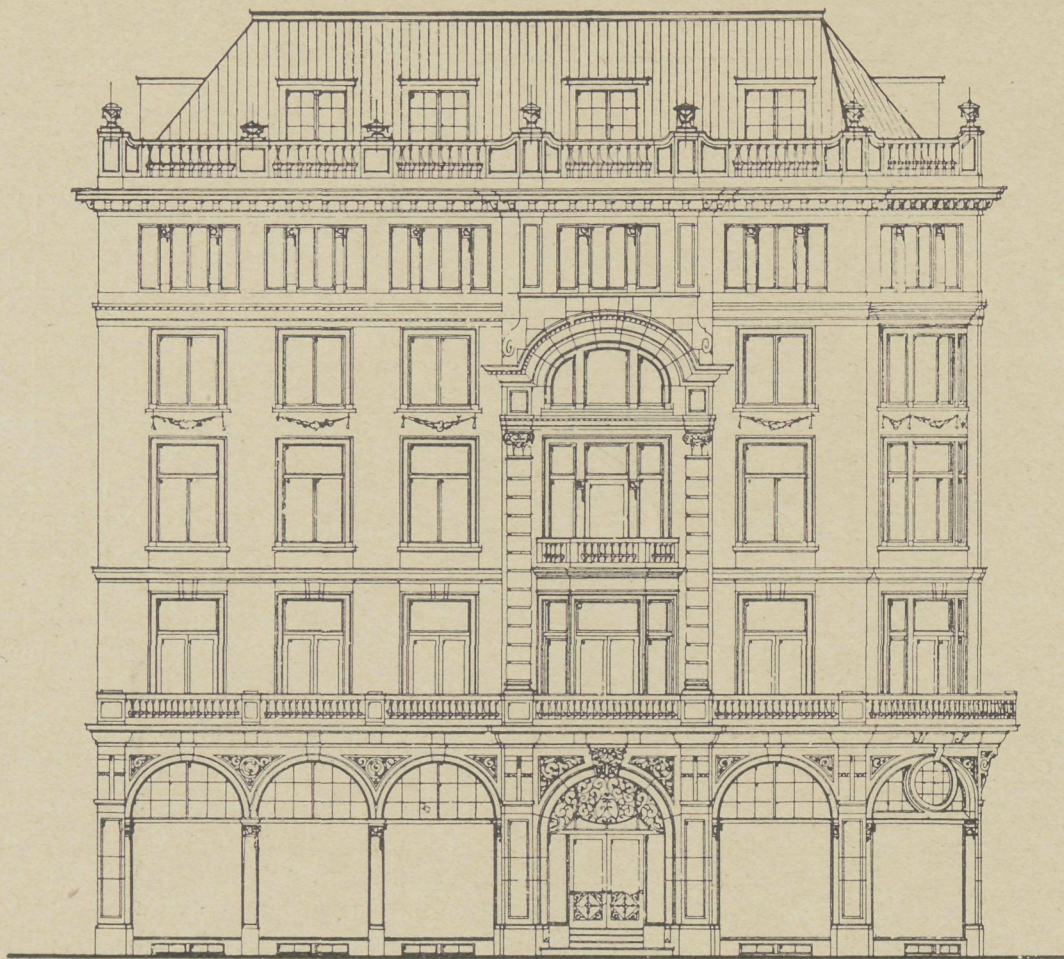

VERGROOTING „MAISON DE BONNETERIE”. AMSTERDAM.  
 GEVEL AAN HET ROKIN. & JACOT & OLDEWELT. ARCH.

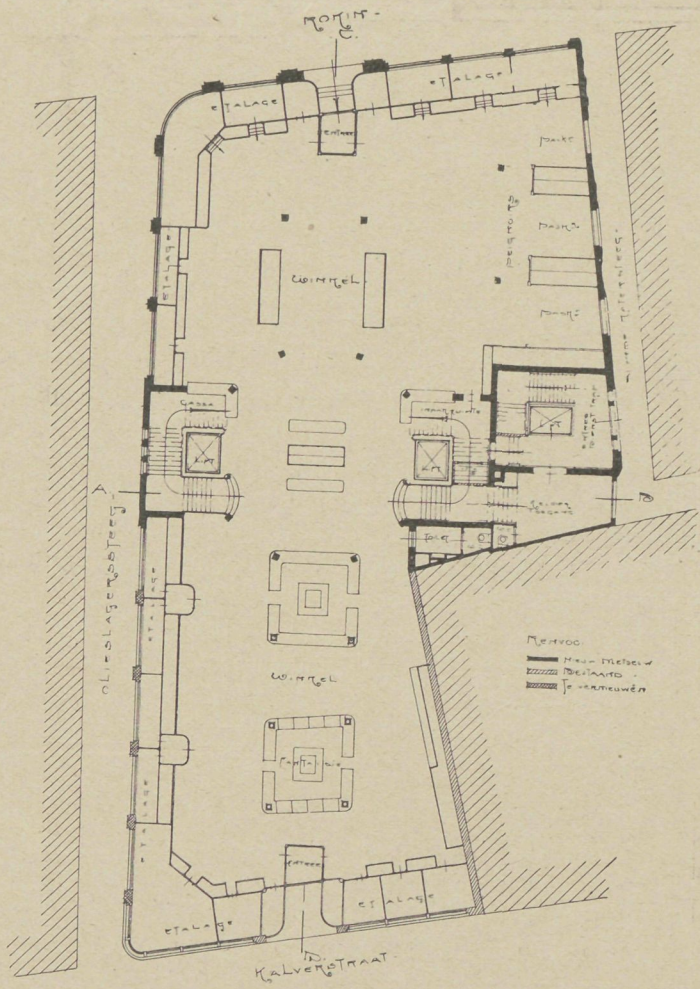

PLATTEGROND GELIJKSTRAATS

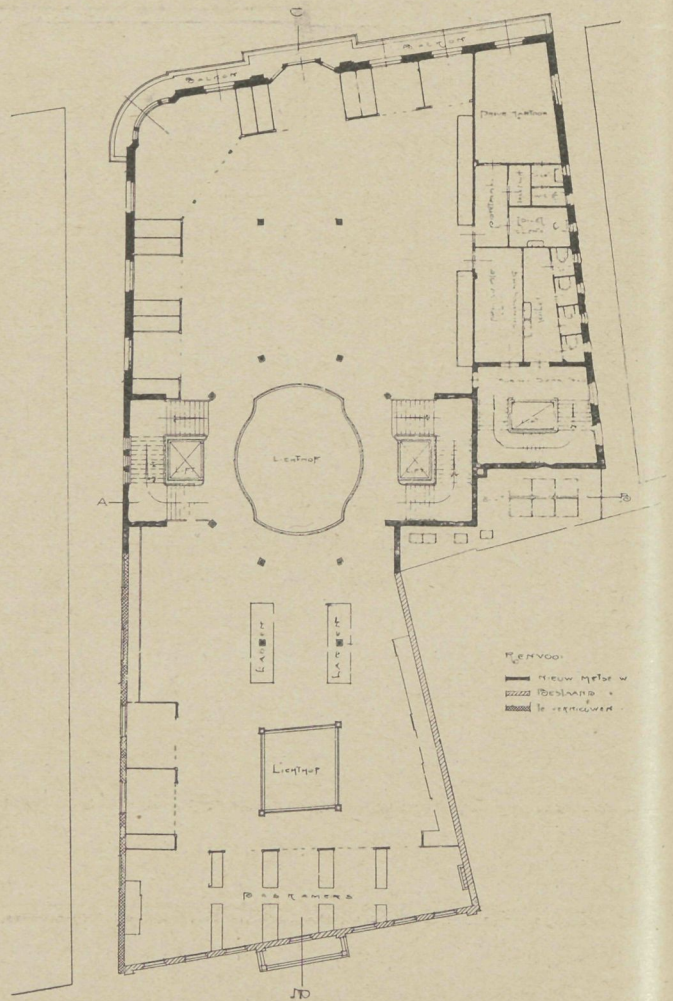

PLATTEGROND 1<sup>E</sup> VERDIEPING

LEGENDA:  
 ———— Nieuw metselwerk  
 - - - - - Bestaand  
 ■■■■■ te vernieuwen

LEGENDA:  
 ———— Nieuw metselwerk  
 - - - - - Bestaand  
 ■■■■■ te vernieuwen

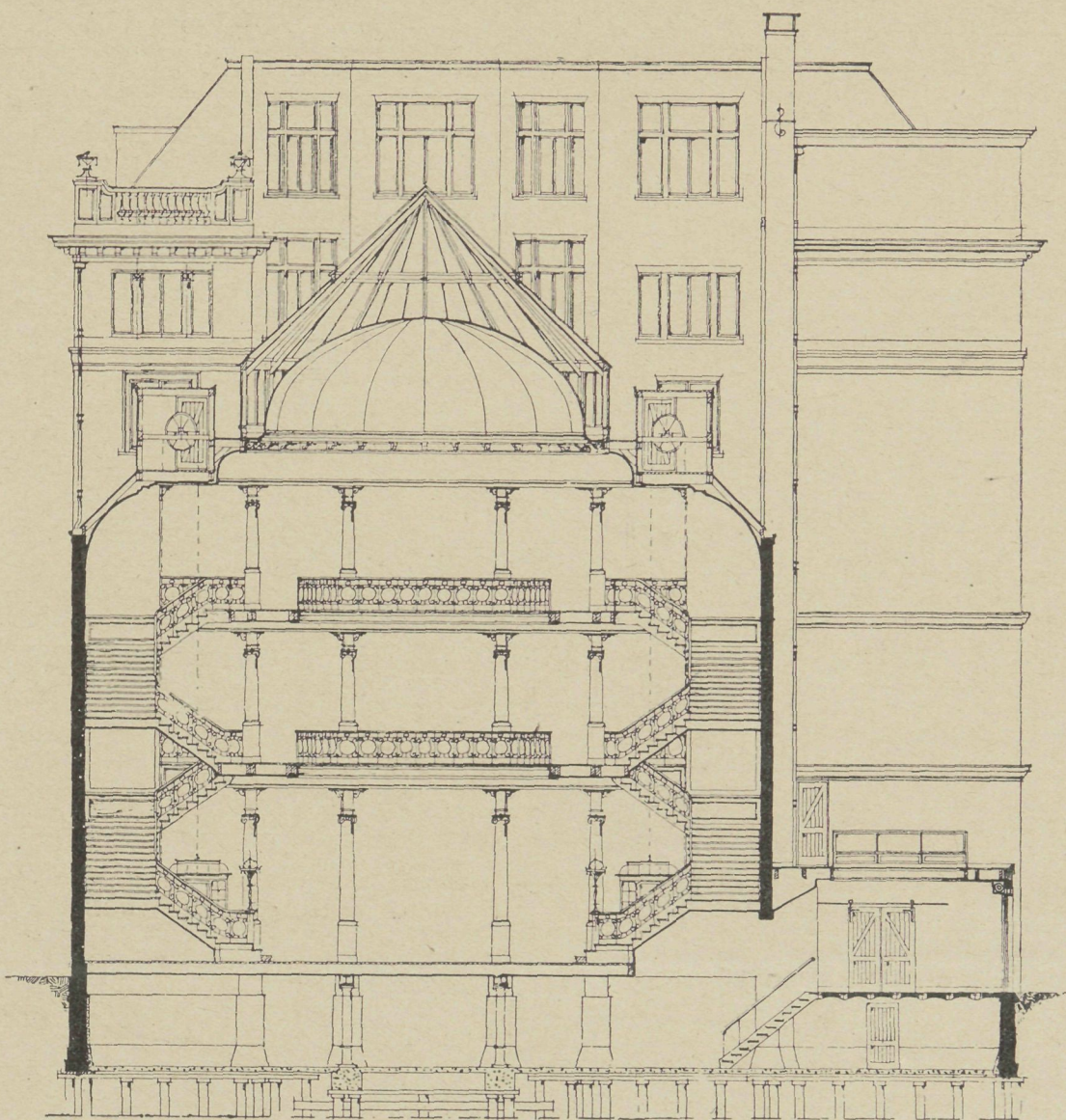

DWARSDOORSNEDE

gankelijk door 2 stel hoofdtrappen, waartusschen personenliften, in het midden der lengte-as geprojecteerd en als één geheel te zamen gevat, hetwelk door een glaskoepel wordt bekroond.

Het nieuwe gedeelte aan het Rokin bevat met inbegrip van het in cementijzerwerk uit te voeren sousterrein 7 verdiepingen, welke behalve voor de genoemde verkoopruimten tot expeditielokalen, kantoren en inkoopkamers, een atelier en recreatiezalen voor het personeel worden ingericht. Dit samenstel wordt door eene, in een brandvrij foudraal geplaatste, dienst-trap verbonden, in het schalmgat waar van een goederenlift wordt aangebracht.

De gevels zullen in hoofdzaak worden uitgevoerd in Oberkirchener zandsteen, terwijl voor de basementen en plinten ongepolijst Beiersch graniet zal worden toegepast.

Het geheele gebouw zal door stoom onder lagen druk worden verwarmd.

De verlichting zal geschieden door 84 boog- en 1600 Osramlampen, aangesloten op de centrale der Gemeente.

De gezamenlijke kosten der verbouwing, welke geschiedt volgens de plannen der architecten A. JACOT en W. OLDEWELT, zullen circa f 190.000 bedragen.

Met de slooping en den herbouw zal worden aangevangen den 1sten Mei e. k., terwijl het geheele werk den 15den Februari 1909 moet worden opgeleverd. Met het oog echter op het verkrijgen van een geruimen tijd van voorbereiding en ten einde in deze tijden van bijzondere werkeloosheid althans een gedeelte der timmerwerken te laten gereedmaken, vond de aanbesteding reeds in December l. l. plaats.

## GEMENGDE BERICHTEN

**Museum van Kunstnijverheid te Haarlem.** Het Museum van Kunstnijverheid te Haarlem ontving ten geschenke van de firma WEFERS BETTINK te Utrecht, verschillende jaargangen van

een aantal buitenlandsche tijdschriften, op het juweliers, het zilversmids, het klok- en horlogemakersvak, betrekking hebbende.

Daar de boekerij op bovengenoemd gebied nog weinig werken bezat en dergelijke werken veelvuldig werden aangevraagd, voorziet dit geschenk in eene bepaalde behoefte. De Directie van het Museum is dan ook zeer erkentelijk voor de belangrijke bijdrage, die zij ten behoeve der boekerij mocht ontvangen en hoopt dat het goede voorbeeld van de firma WEFERS BETTINK navolging mogen vinden.

**Nederlandsche Aannemersbond. Hulpverschaffing bij installaties.** Door dezen Bond is een tweede circulaire verzonden van onderstaanden inhoud:

Het is sedert eenigen tijd vrijwel regel geworden, dat in de bestekken eene bepaling wordt aangetroffen, waarin te lezen staat, dat de aannemer zal de noodige hulp verschaffen bij het voor rekening van den besteder aanbrengen der installaties voor verlichting, verwarming e. d.

Deze bepaling heeft reeds in vele gevallen tot aanmerkelijke schade voor den betrokken aannemer geleid en doet dit als 't ware nog dagelijks opnieuw, waarom dan ook dit punt op voorstel van een der Afdelingen van den Bond het onderwerp was eener ernstige bespreking ter op 7 en 8 Augustus l.l. te Hengelo-Enschede gehouden Jaarvergadering.

Uit die bespreking bleek op overtuigende wijze:

1. dat door enkele Directies onder die hulp niet alleen wordt verstaan de hulp, voor zoover die noodig is voor werkzaamheden aan den bouw, doch ook de hulp bij het vervoeren, ter plaatse brengen en stellen van machine-deelen, leidingen, buizen e. d.;

2. dat de teekeningen voor den aanleg van verwarming, verlichting, etc. in den regel veel te laat gereed zijn, dan dat de aannemer tijdig de noodige gaten, openingen en kanalen kan sparen — en

3. dat de uitvoering dezer werken in den regel zoo laat geschiedt, dat verschillende werken reeds voltooid zijn, tengevolge waarvan de kosten van herstellingen dezer werken na het maken en aanbrengen van de leidingen voor verlichting, verwarming e. d. den betrokken aannemers groote schade berokkenen.

Wat nu het sub 1 genoemde betreft, was de algemeene opinie der vergadering, dat onder de in de aangehaalde bestekbepaling bedoelde hulp uitsluitend die kan worden gerekend, welke noodig is voor werkzaamheden aan den eigenlijken bouw, en nimmer de hulp bij het vervoeren, stellen, etc. van machinedeelen e. d., waarvan de kosten onmogelijk vooraf door den aannemer kunnen worden berekend.

De schade, den aannemer berokkend, tengevolge van het sub 2, aangevoerde — de onmogelijkheid van het tijdig sparen van gaten, openingen en kanalen — behoeft zeker geen nadere toelichting, terwijl

wat het sub 3 genoemde bezwaar betreft, rekening dient te worden gehouden met de besluiten van verschillende groepen van onder-aannemers, die zich niet verantwoordelijk stellen voor de schade, uit deze bepaling voortvloeiende ten opzichte van het door hen gemaakte werk, tengevolge waarvan die schade op den hoofd-aannemer terugvalt.

Dit alles in aanmerking genomen, was de vergadering van oordeel, dat in dezen toestand alleen verbetering komen kan, zoo in het bestek de bepaling wordt opgenomen, dat den aannemer de door hem gemaakte kosten worden vergoed, en besloot in overeenstemming daarmee aan het Hoofdbestuur op te dragen U kennis te geven van het besluit om:

„na 1 Juli 1908 geen hulp van welken aard ook te verleenen bij het aanleggen van verlichting, verwarming e. d., noch voor rekening van den aannemer te nemen de kosten van herstelling van beschadiging etc., welke tengevolge daarvan ontstaan, dan tegen terugbetaling der daarop vallende kosten.”

In verband daarmee geven wij U beleefd in overweging om in den vervolge in Uwe bestekken een stelpost op te nemen ter bestrijding der kosten, door den aannemer voor het eventueel verrichten dier werkzaamheden te maken.

In de overtuiging, dat Gij — de billijkheid en juistheid van het door onze Bond genomen besluit erkennende — daarmee bij voorkomende gelegenheid wel rekening zult willen houden, hebben wij inmiddels de eer te zijn,

Het Hoofdbestuur voornoemd:  
J. N. HENDRIX, Voorzitter.  
W. DE VLUGT, Secretaris.

**LEIDEN. Salarisregeling technisch personeel.** Toen het voorstel van B en W. om een salarisregeling voor de ambtenaren ter secretarie en van het kantoor van den gemeenteontvanger den Raad bereikte, wendden zich het bestuur van den Bond van Technici en eenige ambtenaren verbonden aan het bureau van gemeentewerken en de bouwpolitie alhier tot den gemeenteraad om ook de technische ambtenaren in zoodanige regeling op te nemen.

Als gevolg daarvan kwam de volgende salarisregeling tot stand.

Aan het salaris van den directeur van gemeentewerken thans f 4000 bedragend twee 5-jaarlijksche verhoogingen van f 250 toegevoegd, dat van den ingenieur van gemeentewerken thans f 2000 met twee 5-jaarlijksche verhoogingen van f 200, gebracht op f 2000 met drie 3-jaarlijksche verhoogingen van f 200.

Voor den hoofdzichter, die thans f 1800 geniet wordt een maximumsalaris van f 2000 billijk geacht. Ook de salarissen van

twee andere ambtenaren ondergaan eenige verhoogingen, zoodat in dit jaar in het geheel f 1000 meer aan salaris zal moeten worden uitgegeven.

**Crosby Hall.** De afbraak van Crosby Hall te Londen is begonnen, maar men merkt de stukken voor 't geval de oude huizing elders weer opgericht wordt.

## BOEK EN TIJDSCHRIFT

**Architectura** Nr. 5. De aanstaande kunstnijverheidstentoonstelling. Deze tentoonstelling betreft die van „Pulchri Studio” te 's Gravenhage, waarvoor, om de beperktheid van de expositielokalen, alleen eenige sierkunstenaars zullen uitgenoodigd worden.

Prijsvraag voor „Eén-gezins-werkmanswoningen”. (Zie blz. 39.)

**TECHNISCH GEDEELTE.** De nieuwe verordening ter bescherming van de werklieden in de bouwvakken in Oostenrijk-Hongarije. (Vervolg)

**Bouwkundig Weekblad** Nr. 5. Mij tot bev. der Bwk. Mededeelingen van het Hoofdbest. over verschillende commissies.

Een praatje naar aanleiding van een „leugen”, door DJACHSA. Dit opstel slaat op het verhandelde in den Haagschen Gemeenteraad, waarin men besloot niet meer een brug in cement-ijzer te bouwen. De schrijver meent dat de slechte resultaten die men met een gemaakte brug aldaar heeft, ligt in de slechte vorm van de brug.

Middelbaar Technisch Onderwijs. Vereischten waaraan dit onderwijs voldoen moet.

Raad van Arbitrage voor de bouwbedrijven in Nederland. (Slot.)

Plaat: Voorgevel „Huis met de Hoofden” te Amsterdam.

**De Opmerker** Nr. 5. De ontwerpen voor het nieuwe Raadhuis te Londen. Over de tentoongestelde ontwerpen te Amsterdam.

De Damprijsvraag te Amsterdam. De schrijver vindt het programma verkeerd. Hij had liever een „ideen-Wettbewerf” zien uitgeschreven

Programma van de Damprijsvraag. (Zie blz. 32.)

Programma van de Eén-gezins-werkmanswoningen. (Zie blz. 39.)

## PRIJSVRAGEN, EXAMENS EN TENTOONSTELLINGEN

Vereeniging „Arti et Industriae”. Godon-Prijsvraag voor 1908 voor eene Betimmering van een Studeerkamer.

Gevraagd wordt:

Een ontwerp voor een betimmering van een studeerkamer. De hoogte van vloer tot plafond is 3.80 M.

De platte grond is op onderstaande schets aangegeven.

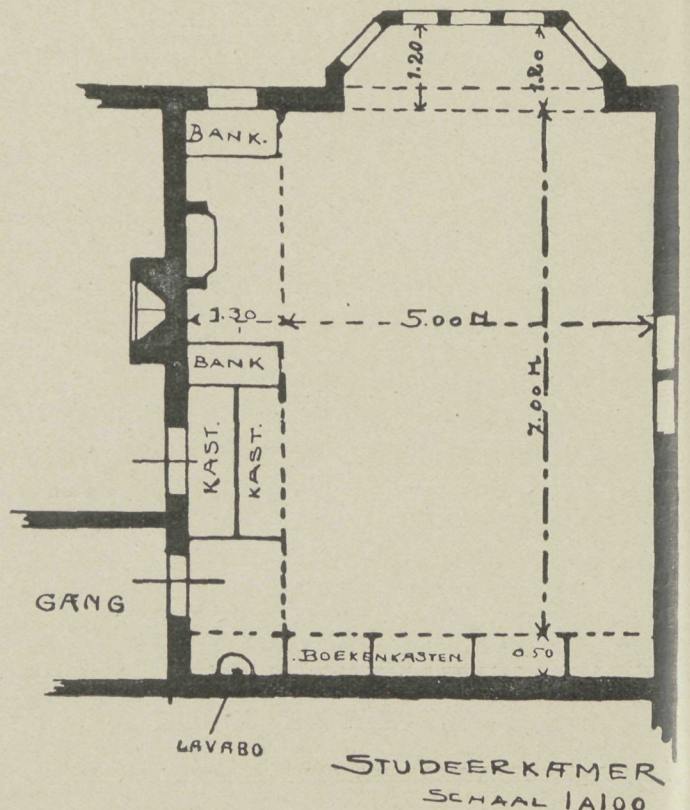

De betimmering moet worden gedacht in eikenhout en omvatten: lambrisering, deuren en ramen met ontimmeringen,



schouw met banken, boekenkasten (over de volle hoogte van het vertrek en van voren met glas afgesloten) en plafond.

Er worden verlangd:

Teekeningen van de vier wanden en plafond, met de noodige plannen, op een schaal van 1 à 20. Bovendien: detail en doorsnede van twee belangrijke gedeelten op schaal 1 à 10.

Een detail op ware grootte van een of ander belangrijk onderdeel is gewenscht.

Deze teekeningen moeten in zwarte inktlijnen zijn uitgevoerd, zonder tinten of arceeringen.

Voor de beste, aan de gestelde voorwaarden voldoende, en ter bekroning waardig gekeurde ontwerpen worden uitgelooft: een prijs van f100.— met het getuigschrift van A. et I. en een prijs van f50 — met hetzelfde getuigschrift voor het ontwerp dat in de tweede plaats voor bekroning in aanmerking komt. Ter mededinging worden alle Nederlanders uitgenoodigd.

#### Algemeene Bepalingen.

Art. 1. Alle stukken ter beantwoording van deze prijsvraag worden vóór of op 31 Maart 1908 des middags te 12 uren vrachtvrij ingewacht aan het adres van den 1e Secretaris, Prinsegracht 18.

Art. 2. De in te zenden stukken moeten gemerkt zijn met een motto en met een herkenningsteeken aan de achterzijde; zij moeten vergezeld zijn van:

1o. een gesloten naambrief, waarop aan de buitenzijde dat motto is herhaald, en van binnen bevattende de vermelding van naam, betrekking en woonplaats van den inzender;

2o. van een open brief, waarin een adres, om zoo noodig met den inzender te correspondeeren, zonder den naambrief te openen.

Art. 3. De teekeningen mogen niet op houten ramen ingeleverd worden.

Het schrift op de teekeningen moet van een andere hand dan die des vervaardigers zijn.

De ontwerper mag zijn naam niet bekend maken vóór de uitspraak der Jury.

Worden de beide laatste bepalingen niet behoorlijk nagekomen door den inzender, dan blijft zijn ontwerp buiten mededinging.

Art. 4. De ingezonden ontwerpen worden in handen gesteld van eene commissie van beoordeeling, bestaande uit 3 leden, zijnde de heeren:

K. P. C. DE BAZEL, Architect, Bussum, Prof. K. SLUYTERMAN, Hoogleraar aan de T. H. S. te Delft, JOSEPH TH. CULPERS, Architect te Amsterdam.

Art. 5. De Jury heeft het recht, wanneer geen antwoord ter bekroning kan worden voorgedragen, aan het Bestuur voor te stellen een andere onderscheiding toe te kennen aan zulke antwoorden, die zij meent, dat daarop aanspraak hebben.

Art. 6. De be kroonde ontwerpen blijven het eigendom van den inzender, behoudens het recht van reproductie in het Jaarverslag.

Art. 7. De uitslag der beoordeeling zal terstond na de uitspraak der Jury worden bekend gemaakt, en de ingekomen plannen zullen worden tentoongesteld tijdens de Ledenvergadering in Mei 1908, waarin de bekroningen zullen worden uitgereikt.

Art. 8. De niet be kroonde ontwerpen zullen in Juni 1908, tegen overlegging van het in Art. 2 vermelde herkenningsteeken, aan een op te geven adres worden teruggezonden.

In bijzondere gevallen, ter beoordeeling van het Bestuur, kunnen op uitdrukkelijk verlangen der inzenders, teekeningen binnen dit tijdsbestek worden teruggegeven.

Het Bestuur der Vereeniging:

JOHS. MUTTERS, JR., Voorzitter.

P. E. VAN LEEUWEN, 1e Secretaris.

#### Raadhuis voor Londen.

In den wedkamp voor een ontwerp voor een nieuw raadhuis van het graafschap Londen is een 29-jarig bouwmeester met name RALPH KNOTT uit Chelsea be kroond. De kosten van het raadhuis worden op £ 850.000 geschat, en wordt KNOTT belast met den bouw, dan zal hij, naar hij zelf schijnt gezegd te hebben, er een £ 34.000 aan verdienen. (N. R. C.)

#### ■ VERSLAGEN VAN VERGADERINGEN ■

A. W. Weissman over: De gebakken steen en haar nieuwste toepassingen. (Bouwkunst en Vriendschap. Rotterdam.)

Het maken en het gebruiken van gebakken steen is een kunst van zeer ouden datum. Eeuwen voor het begin onzer jaartelling hebben Oostersche volken zich daarmede beziggehouden en de overblijfselen van de bouwwerken uit die oude tijden uit dat materiaal samengesteld, getuigen voor zijn bijna absolute weerstand aan atmosferische en andere dergelijke invloeden.

Gebakken steen wordt van oudsher vervaardigd door tot bepaalden vorm gebrachte klei of leem aan eene zekere hitte bloot te stellen. De daarvoor gebezigde klei is ontstaan door het verweeren van rotsachtige gesteenten, zooals graniet, gneiss en porfier. Deze verweering vond vooral plaats in voor-

geschiedkundige tijden, toen het water, het koolzuur en de warmte veel werkzamer waren dan thans.

De rivieren brachten de klei naar de vlakten of de zee, die op haar beurt weder kleilagen aan hunne boorden opwierpen. Wanneer de klei geen bijmengselen vertoont blijft zij na het bakken wit. Maar meestal is er in de klei zand, ijzeroxyde of kalk aanwezig, en ook kwarts, micca, veldspaat en pyriet kan er in voorkomen.

Alle klei is plastisch, hetgeen wil zeggen dat zij met water gemengd, in allerlei vormen kan gekneet of geboetseerd worden en dien vorm behoudt als zij droogt. Deze eigenschap is een gevolg van de verbinding van silicium, aluminium en water. Vooral het water speelt hierbij een groote rol. Een gedeelte ervan verdwijnt wanneer men de klei tot 100° C. verwarmt. Doch maakt men na die verhitte klei weer nat dan wordt zij plastisch als tevoren. Wordt de klei echter tot witgloei-hitte verwarmd dan is alle water verdwenen en is een vast lichaam ontstaan, dat hard blijft en aanzienlijk kleiner is dan het voor de verhitte was.

Van ouds werd voor den vorm der baksteen een parallel-opipedum van bepaalde verhoudingen gebezigd. De eerste toepassing van baksteen op een buitengewoon groote schaal vinden wij bij de Romeinen. VITRUVIUS zegt in zijn werken dat men om te bouwen de grondstoffen moet bezigen, die ter plaatse gemakkelijk te verkrijgen zijn en de Romeinen hebben zijn raad opgevolgd. Het bezigen van groefsteen, zelfs in bergachtige streken bracht groote kosten meê. En waar zooals te Rome de steengroeven op grooten afstand lagen, gaven de Romeinen er de voorkeur aan gebakken steen voor de kern hunner bouwwerken te gebruiken en de groefsteen alleen als bekleeding toe te passen. De afmeting der door de Romeinen gebezigde steen was 44 bij 29 bij 3 cM. Een vorm dien wij tegenwoordig met den naam van tegel zouden bestempelen. Die steenen werden met zeer dikke voegen verwerkt en een mortel bestaande uit kalk met zand en pussolonaarde of in plaats van de laatstgenoemde grondstof met gemalen baksteen vermengd. Reeds het oudste Romeinsche werk dat bewaard bleef, namelijk de Cloaca maxima, het groote riool dat diende om het water van een beek onder het Forum door naar de Tiber te brengen, vertoont gedeelten die in gebakken steen zijn uitgevoerd.

Op het kapitaal werd de eerste aan Jupiter, Minerva en Juno gewijde en in hout gebouwen tempel met platen van gebakken aarde bekleed, en terwijl van den later terzelfder plaatse in groefsteen gebouwen tempel niets meer aanwezig is, zijn de overblijfselen teruggevonden der gebakken aardebepaling, die eene aan de Grieksche kunst herinnerende versiering droegen.

Niet enkel de genoemde vlakke steenen, maar ook gegroefde en holle steenen werden door de Romeinen gebakken en gebruikt voor het aanleggen van kanalen, voor verwarming van gebouwen, en mozaïeken uit kleine stukjes gebakken steen samengesteld werden veelvuldig gemaakt. Ook dakpannen werden door de Romeinen gebezigd, deze waren van opstaande randen voorzien, die weder gedekt werden met smalle halfronde gebogen pannen, en elke pan werd door een spijker op het houten dak bevestigd. En dakpannen met gaten en kapjes en met stukken glas erin waren hun reeds bekend, en kunnen dus niet als een nieuwigheid van latere eeuwen beschouwd worden. Elke steen of pan was van een stempel, dat zijn herkomst aangaf voorzien en daardoor is van menig bouwwerk met zekerheid zijn ouderdom vast te stellen. Ten tijde der Republiek was het bouwen in gebakken steen bij de Romeinen algemeen. Het schitterendste voorbeeld van baksteenbouw is het bekende Pantheon, dat het best bewaarde monument uit de oudheid is; en tegenwoordig nu het ontdaan is van wat de middeleeuwen en de renaissance er aan hadden toegevoegd op den beschouwer een grooten indruk maakt. Uit een constructief oogpunt is de koepel welke een middellijn van 43 M. inwendig heeft een onovertroffen meesterstuk van baksteenbouw.

Waarschijnlijk is deze koepel onder de regeering van HADRIANUS in 110 n. C. gebouwd. Niet minder reusachtig zijn de overblijfselen van de zogenaamde thermen, de badhuizen. De Keizers streefden er naar, bij het stichten dezer gebouwen alles wat hun voorgangers tot stand gebracht hadden te overtreffen. De thermen van TITUS werden door die van TROJANUS, deze weer door die van ANTONINUS CARACALLA overtroffen en eindelijk schiep DIOCLETIANUS een monument, dat al de andere in de schaduw stelde. De kern van al deze monumenten werd in gebakken steen uitgevoerd, en de reusachtige ruimten werden met gewelven overdekt, die in stoutheid van constructie nimmer zijn overtroffen, en het is zeer te betreuren, dat deze gebouwen, die wat hunne constructie betreft, de eeuwen konden trotseeren, later zijn vernield geworden.

Slechts een deel van de thermen, van DIOCLETIANUS bleef behouden, doordat het als kerk, de Santa Maria degli Angeli, werd gebruikt. Dit deel vormt een zaal van 25 M. breed en 80 M. lang die door drie kruisgewelven is overdekt. Ook bij vele andere groote werken door de Romeinen ondernomen als

b.v. het beroemde Colosseum en de paleizen van de Keizers werden groote gedeelten in baksteen uitgevoerd. De Romeinen gebruikten hun baksteen echter enkel als constructiemateriaal en hebben er nimmer versieringen in gemaakt, zoals b.v. de Perzen en Assyriërs deden. De Romeinsche baksteenbouw vond een vervolg in de oud-christelijke en de Byzantijnsche kunst. Verscheidene bouwwerken te Ravenna dat tot 450 de residentie van Keizer HOMERIUS en diens zuster was o. a. de kerk San Vitale, zijn schitterende voorbeelden van baksteenbouw, de steenen van San Vitale zijn echter veel kleiner dan de oude Romeinsche steenen nl. 28 bij 14 bij 4 cm. Het metselwerk is zonder eenig versiering aan de buitenzijde in 't gezicht gelaten, doch inwendig met rijke mozaïeken bedekt. Ook in den Romaanschen tijd werden ten zuiden der Alpen zeer fraaie monumenten van gebakken steen opgetrokken, zoo te Milaan, Pavia, Cremona en Modena.

Bij die Italiaansche kerken uit dien tijd vervult de gehouwen steen eene, zij het ook ondergeschikte rol. In Noord-Duitschland echter, waar men in 't geheel niet over groefsteen te beschikken had, zijn de gebouwen geheel in baksteen opgetrokken. Een der schoonste voorbeelden is de in 1150 begonnen Kloosterkerk te Jerichom. Hier werd ook meerdere zorg aan het uitwendige besteed, waardoor een aangenamer aspect werd verkregen. De Gothische kunst brengt den baksteenbouw in een ander stadium. Hadden de Romeinen enkel de baksteen gebruikt als constructiemateriaal en de Longobarden slechts weinig versiering in dat materiaal zelve aangebracht, de Gothiek ging in dit laatste opzicht in Italië veel verder en schonk het aanzijn aan zeer schoone gebouwen, zooals aan den zuidelijken beuk van de kathedraal van Cremona, afkomstig uit het begin der 14e eeuw duidelijk te zien is. Deze beuk is geheel in baksteen, waarbij profielsteen en terracotta-ornamenten gebruikt zijn, opgetrokken. Verdere voorbeelden daarvan zijn de San Agostino en Santa Maria Maddalena te Cremona, en vooral de San Francesco en de beroemde Certova te Pavia. Naast de genoemde kerken verzeen vele profane gebouwen als raadhuisen en paleizen, geheel in baksteen, en het verdient opmerking dat zeer veel paleizen in Sienna van dat materiaal zijn opgetrokken, ofschoon gehouwen steen gemakkelijker verkrijgbaar was. Ook in Duitschland is in den Gothischen stijl veel in baksteen uitgevoerd, dat getuigt van een hoog peil waarop de kunst van steenbakken stond, zooals de bekende gevels te Rostock bewijzen. In de zuidelijke Nederlanden is het voornamelijk in Brugge dat de baksteen-architectuur tot een hoogen graad van ontwikkeling komt, waar hoofdzakelijk bij den wereldlijken bouw, ofschoon ook bij kerkbouw soms geprofileerde steen voor sommige onderdeelen gebezigd wordt. Werden de gevels geheel met uit profielsteen gehakte traceeringen bezet, niet minder zorg werd besteed aan de schoorsteenen der huizen, die of met dergelijke traceeringen of met schroeflijnen werden gemetseld. In Noord-Nederland begint in 1250 het bouwen in baksteen algemeen te worden.

In de eerste plaats verdienen de aandacht de paleizen der graven van Holland, te Haarlem en te 's Gravenhage. Het eerste gebouw, nu raadhuis, vertoont nog een kern van baksteen, die in de 17e eeuw van versierselen in gehouwen steen werd voorzien. Van de tweede stichting is de zoogenaamde Hofzaal nog aanwezig, die men door eene restauratie gebracht heeft in den staat dien zij in 1616 had. De gebakken steen vertoont hierbij geen versierselen en is enkel constructie. De Nederlandsche kerken uit de tweede helft der 13e en de 14e eeuw zijn maar weinig in getal. De Romaansche kerken werden in de 15e eeuw vergroot of door nieuwe vervangen. Dit gaf aanleiding tot het gebruiken van gebakken steen door gehouwen steen afgewisseld. De gehouwen steen van de oude gebouwen afkomstig, was niet voldoende voor de nieuwe, die zooveel grooter waren. Daarom bepaalde men er zich toe, de omljstingen van deuren en vensters, de lijsten en balustraden en alle versierde deelen van gehouwen steen te maken, en de eigenlijke muren in gebakken steen uit te voeren, en zoo ontwikkelde zich reeds in de 15e eeuw die eigenaardige bouwwijze die verder de Noord-Nederlandsche architectuur heeft beheerscht en die ons als oud-Hollandsche stijl bekend is. In andere landen van Europa heeft men gedurende de Renaissance veelvuldig het metselwerk gepleisterd, daar men de baksteen een te onaanzienlijk materiaal vond. In Duitschland worden nog tegenwoordig gevels, die gemetseld en gevoegd zijn met den weinig waardeerenden titel van Rohbau aangeduid. Omstreeks 1860 begonnen ook de Nederlandsche bouwmeesters met het pleisteren.

Sedert dien is echter vooral door het streven van Dr. P. J. H. CUYPERS een grootere waardeering voor het uitstekende nationale materiaal, de baksteen gekomen en is het rijk van de pleistersaars uit. En tegelijk daarmee werd door de fabrikanten gestreefd om het materiaal zelve in allerlei opzichten te verbeteren. Als baanbreker op dat gebied kan vooral de heer FR. VAN DE LOO te Dieren genoemd worden, die in 't bijzonder zijn aandacht

wijdde aan het maken van profielsteenen, waarvoor omstreeks 1880 vraag begon te komen voor de nieuwe Roomsch-Katholieke kerken. Ook de gewone baksteenen poogde hij zoo te verbeteren, dat zij bij zuiverheid van vorm en groote dichtheid tevens een mooie kleur en voldoende hardheid zouden bezitten, en naast dit fabrikaat vervaardigde hij ook de zoogenaamde bekleedingssteenen, zooals onder den naam van Verblendstein, uit Duitschland en Silezië ingevoerd, hier te lande veelvuldig gebruikt werden. Ten slotte vestigde spreker de aandacht van zijn hoorders op het nieuwste wat op dit gebied door v. d. Loo is vervaardigd, de zoogenaamde Bricorna. („N. R. C.”)

De afdeling Groningen van de Mij. tot Bev. der Bouwk. had op 24 Januari een buitengewone vergadering belegd, ten einde verslag te geven van het door deze afdeling gehouden **onderzoek naar de meer of mindere deugdelijkheid van kalkzandsteenen.**

De Voorzitter deelde in zijne inleiding mede, dat tot het bijwonen van deze bijeenkomst niet alleen leden en geïntroduceerden waren uitgenoodigd, maar ook de fabrikanten van kalkzandsteenen en van kleistenen in de noordelijke provinciën. Hij hoopte echter, dat bij het straks te behandelen onderwerp de bekende onverkwikkelijke gedachtenwisseling tusschen die verschillende fabrikanten achterwege zoude blijven.

Vervolgens gaf hij te kennen dat het onderzoek door de Mij. aan al hare afdelingen was opgedragen, waaraan door de meesten reeds gevolg was gegeven. Hij stelde de vergadering in kennis met de resultaten van die onderzoekingen en ging toen over tot de mededeeling van hetgeen door deze afdeling voor het onderzoek was verricht, en deelde mede, dat de Commissie tot uitslag had verkregen een gemiddelde draagkracht van 140 KG. per cm<sup>2</sup>. Bij een vergelijking met Friesche klinkers, die gemiddeld 406 KG. kunnen dragen, was de gevonden draagkracht van kalkzandsteen dus zeer gering. Voorts werd medegedeeld dat door de Commissie nauwkeurige proeven waren genomen omtrent het opzuigen van water. In vergelijking met sommige waalsteenen had de kalkzandsteen de proef goed doorgestaan wat betreft den tijd die met het opzuigen van het water gemoeid was. Zoo werd bevonden, dat een kalkzandsteen zich in 10 uur en een hardgraauwe waalsteen zich in 3 uur geheel had volgezogen. De hoeveelheid opgezogen water bedroeg voor de kalkzandsteen echter 24% terwijl die van den kleisteen slechts 5% had bedragen.

De slotconclusie der Commissie is, dat de tijd nog niet gekomen is, om een vaststaande meening uit te spreken.

Daarna werd het woord gegeven aan den heer ROELFSEMA, kalkzandsteenfabrikant, die de geopperde nadeelen trachtte te weerleggen en de voordeelen van de kalkzandsteenen uit een door de kalkzandsteenfabrikanten uitgegeven albumboek voorlas. De geachte spreker was en bleef van meening dat goede kalkzandsteen een uitstekend en bruikbaar materiaal is. Een artikel, dat niet deugt, zeide de heer ROELFSEMA, verdwijnt; terwijl kalkzandsteen juist meer en meer in gebruik komt.

Nadat nog eenige vragen waren gedaan die niet beantwoord konden worden omdat de ervaring van het gebruik der kalkzandsteen niet bestaat, werd de vergadering opgeheven.

Uw verslaggever kan hieraan toevoegen, dat de vergadering zeer goed was bezocht.

Vermoedelijk had men een meer scherpe woordenwisseling verwacht. Doch gelijk is opgemerkt, de Voorzitter stak daarvoor bijtijds een stokje, zoodat niet allen bevredigd naar huis gingen.

Overigens is het verslag van deze bijeenkomst maar zeer kort gemaakt, omdat de geschiedenis van de kalkzandsteen algemeen bekend is en op deze vergadering geen nieuwe gezichtspunten zijn geopenbaard.

Onder het naar huis gaan overlegde ik bij me zelf of al die drukte en beweging voor het nieuwe maaksel eigenlijk wel noodig was en kwam tot het besluit, dat de kalkzandsteenfabrikanten zich veel te warm maken. Immers de ervaring heeft geleerd dat niemand, de lezer niet en ik niet, wil bedrogen worden, maar dat de menschheid daarop bijzonder gesteld is. Onze kinderen en de volgende geslachten kunnen volstrekt niet weten hoe de echte grasboter smaakt, dank zij de uitvinding der margarine. Evenmin zullen zij weten wat een goede wollen stof voor een pak kleeren beteekent, dank zij de confectie en de uitvinding om van turf en hooi garens te spinnen. En zoo zal het vermoedelijk wel gaan met de kalkzandsteenen ook. De menschheid zal ze slikken ondanks alle tegenwerpingen en ze zal nog geruimen tijd blijven roepen, zoo hard ze kan, leve de industrie!

#### PERSONALIA

Tot Algemeen Secretaris der Maatschappij tot bevordering der Bouwkunst is door het Hoofdbestuur benoemd de heer J. GRATAMA, bouw.-ing., Assistent aan de Technische Hoogeschool te Delft, die deze benoeming heeft aangenomen.

# DE BOUWWERELD

WEEKBLAD VOOR THEORIE EN PRAKTIJK

REDACTIE: + + + + + J. H. W. LELIMAN + + + + + ADMINISTRATIE:  
D. H. HAVERKAMP EN J. H. W. LELIMAN FIRMA F. VAN ROSSEN · UITGEVER  
KEIZERSGRACHT · 559 + + + + AMSTERDAM + + + + HEERENGRACHT · 281

Zevende Jaargang. No. 7.

12 Februari 1908.

## DR. JOH. C. BREEN. DE DAM TE AMSTERDAM. XV

1836—1856

**N**a het herstel van onze onafhankelijkheid, ging nog ruim een twintigtal jaren voorbij, waarin de toestand van den Dam onveranderd bleef, totdat het besluit om de oude Beurs aan het Rokin te sluiten, en een nieuw beursgebouw te stichten, een einde maakte aan de rustige rust waarin het plein verkeerde. Tien jaren lang, van 1836—1845, stond midden op den Dam een houten Hulpbeurs, die eerst enkele dagen voor de inwijding van den nieuwen Mercuriustempel werd afgebroken. Van 27 Augustus tot 9 September 1845 kwam de handel samen op de „Tusschenbeurs”, die op het oude Beurspleintje was opgericht, en den 10den werd het nieuwe gebouw, na op plechtige wijze te zijn geopend, in gebruik genomen. Voor de geschiedenis van de stichting dezer Beurs op het gedeempte Zuidelijk gedeelte van het Damrak, verwijs ik weder naar het reeds vroeger genoemde werk van den heer WEISSMAN. Hier wil ik alleen vermelden dat de Raad in het begin van 1838 besloot een rond beursgebouw te plaatsen op den Dam, tegenover het Koninklijk Paleis, doch dat dit besluit twee jaren later, den 8sten Januari 1840, werd ingetrokken, toen beslist werd dat, volgens een door den architect ZOCHER aangeboden model, de Beurs zou verrijzen op het bovengenoemde deel van het Damrak. Niettegenstaande er zich van vele zijden verzet openbaarde, bleef het besluit gehandhaafd, en werd op den 26sten Juli 1841 de eerste paal ingehaald. Toen na de in gebruikneming reeds spoedig klachten kwamen over den tocht en de weinige beschutting tegen regen en sneeuw, werd het gebouw in 1848 overdekt. Zoo was door de stichting van deze Beurs, het Damrak, dat eeuwen lang zijne golven tot aan de Vischmarkt en het Damplein had voortgestuwd, terug gedrongen en viel er op den Dam geen water meer te zien.

Doch het besluit om de Beurs te bouwen op de plek waar het thans levende geslacht haar nog heeft gekend, had bovendien een ander gewichtig gevolg.

Zou de bouw voortgang kunnen hebben, dan moest de Vischmarkt verdwijnen; de Vischmarkt, die meer dan vier, ja waarschijnlijk meer dan vijf eeuwen, op den Middeldam was gevestigd geweest. Het moest geschieden. Het Dagelijksch Bestuur overwoog plannen voor de stichting van een nieuwe markt, doch aanzien de tijd drong en „daar het oprigten van een „definitief blijvende Vischmarkt een zaak van veel „belang (was), veel kosten (zou) naar zich slepen en „veel tijd van bouwing (zou) vorderen, zoodat daarvan „de bouwing van de Beurs niet (kon) afhankelijk ge„maakt worden”, werd den 16den December 1840 door den Raad besloten op de Nieuwmarkt eene hulpvischmarkt te vestigen, met de inrichting waarvan een bedrag van f7000 zou gemoeid zijn <sup>1)</sup>. Den 13den April 1841 werd de Vischmarkt aan den Dam gesloten.

Gedurende de werkzaamheden voor den bouw der nieuwe Beurs was de ontruimde plek bezet met de voor dit doel noodige loodsen, doch toen, na de voltooiing van het gebouw, het terrein vrij kwam, bleek het dat de zes huizen aan den Noordkant van den Vijgendam, tusschen de beide Vischpoorten, tegenover de Beurs een treurig effect maakten. Hunne achtergevels, die bijna 2½ eeuw op de Vischmarkt hadden uitgezien, waren schromelijk verwaarloosd, en het geheel was zeer bouwvallig, wat o. a. te wijten was aan den minder gunstigen toestand van het riool, dat Rokin en Damrak verbond. De zes huisjes waren verhuurd, in de volgorde van het Commandantshuis af, voor f275, f175, f250, f240, f225 en f225, dus tezamen voor f1390, en brachten, na aftrek der jaarlijksche onkosten voor belasting en reparatie, netto f816 aan de stad op. Boven de Westelijke vischpoort was eene kamer, die in verbinding stond met het Commandantshuis. De Oostelijke poort, aan den anderen kant van het blok, was misschien reeds weggebroken; ik heb daarom trent geene nadere gegevens kunnen vinden. Op den Oosthoek was het

<sup>1)</sup> Not. Raad 1839/40, blz. 246.

kantoor gevestigd der firma JONKER en Co., de directie der toenmalige Omnibus-onderneming, terwijl het huisje aan den anderen hoek, bij de Westelijke poort, gehuurd was door den heer J. P. JONKER, directeur der Algemeene Expeditie-Maatschappij. Deze laatste wendde zich tot B. en W., met verzoek de huisjes te mogen koopen, met een stuk van den Vijgendam er bij, om daar dan een voor deze omgeving passend gebouw op te richten, van 21 bij 22 Meter. Aan den Oostkant zou op deze wijze een straat overblijven ter breedte van 5 (zegge vijf) Meter. B. en W. waren niet ongenegen op dit plan in te gaan, en stelden daarom den Raad voor — daar de wet onderhandschen verkoop niet toeliet — de huisjes met het bedoelde terrein in publieke veiling te brengen, temeer daar zich nog een paar gegadigden hadden opgedaan. Doch de Gemeenteraad maakte bezwaar het zeggingschap over zulk een belangrijk terrein uit handen te geven, vooral met het oog op de daaronder gelegen verbinding van Rokin en Damrak, en hield het voorstel aan, daar er bovendien geen haast bij de zaak was, aangezien de huisjes tot Mei 1847 waren verhuurd <sup>1)</sup>. Bijna een jaar later werd de quaestie weder behandeld. B. en W. stelden toen voor alleen de huisjes te verkoopen, doch de Raad wenschte ook dit niet, en besloot tot hunne algeheele amotie. Den 29sten Maart 1847 werden ze met dit doel voor f 2050 verkocht aan L. J. SIMONS, en weldra waren ze verdwenen. De hierbij gevoegde plaat — eene reproductie van eene tekening in kleuren van E. P. VAN BOMMEL — vertoont de huizen tusschen het Kommandantshuis en de Warmoesstraat; de te amoveeren perceelen waren, toen de tekening werd vervaardigd, blijkbaar reeds door de bewoners ontruimd.

In het laatst van 1847 verzocht de heer G. MOELE, architect, timmerman en makelaar, vergunning om op het open terrein van den Vijgendam te mogen bouwen. Weder waren B. en W. niet ongezind het verzoek toe te staan en het terrein te verkoopen, doch de Gemeenteraad verwierp, vooral met het oog op het riool onder den Dam, op den 10den Februari 1848 de daartoe strekkende voordracht, zoodat het Dagelijksch Bestuur den verzoeker nul op het request moest verleenen. Aldus werd voorkomen dat de stad in de negentiende eeuw de belangrijke plek uit handen gaf, die zij in de zestiende reeds duur had betaald.

Was alzoo het aanzien van den Vijgendam totaal veranderd, eenige jaren vroeger was in den toestand der huizen aan den Dam tusschen de Kalverstraat en de Krom Elleboogsteeg eene wijziging gekomen door verbouwing. De drie perceelen, die daar stonden — van ouds de Gouden Leeuw, de Engelsche Dog en de Roode Leeuw — waren in 1837 overgegaan in handen van de Sociëteit „de Vriendschap”, voor wier rekening door den Architect J. P. HITCHCOCK een vereenigingsgebouw werd gesticht, dat thans als het eigendom der Sociëteit „Zeemanshoop” bij iederen Amsterdammer bekend is.

<sup>1)</sup> Not. Raad, 5 Nov. 1845.

Toen op het Rokin, na het afbreken van de oude Beurs het Beurspleintje ontstaan was, had men er ernstig over gedacht daar ter plaatse een standbeeld voor REMBRANDT op te richten. In November 1841 werd met het oog hierop eene prijsvraag nitgeschreven, en een tijd lang droeg de bedoelde plek reeds den naam „Rembrandtplein”. Doch er kwam niets van; de grootvorst onzer schilders kreeg in 1852 zijn standbeeld op de Botermarkt, en het Beurspleintje bleef ledig. Weldra echter zou het Damplein zelf voor de Botermarkt niet langer behoeven te wijken: op den Dam zou in 1856 het Monument gewijd aan den volksgeest en het leger in de jaren 1830 en 1831 worden onthuld. Op initiatief van den heer J. H. BURLAGE was in 1852 de vereeniging van cud-strijders „het Metalen Kruis” opgericht, en weldra rees het plan de herinnering aan de geestdriftige openbaring van den volksgeest tijdens de Belgische onlusten door een gedenkteeke te vereeuwigen. Door 7000 inschrijvers daartoe in staat gesteld, kon de vereeniging op den 21sten December 1854 eene prijsvraag met dit doel uitschrijven. Zestien antwoorden kwamen in, waarvan aan één met algemeene stemmen de prijs werd toegekend. Bij de opening van het naambriefje bleek de ontwerper te zijn de heer M. H. TÉTAR VAN ELVEN M.GZN. Op den 10den October 1855 werd nu het werk, in den Franschen tuin in de Plantage, aanbesteed, en vervolgens gegund aan de minste inschrijvers de heeren H. KOOY en A. M. ROEPVEL, van wie de laatste zelf tot de oud-strijders behoorde.

Nadat de fundeering van de oude Waag was verwijderd, en — op stadskosten — het fundament was gelegd, werd op den 10den December de eerste steen, met groote plechtigheid, door een burgerweesjongen geplaatst. Den 27sten Augustus 1856, den middelsten dag van een vijfdaagsch feest, werd daarop het monument, met het daarop geplaatste beeld van de Eendracht, dat door L. ROYER ontworpen en gemodelleerd was, in tegenwoordigheid van Koning WILLEM III en Prins HENDRIK, onder groote geestdrift van het publiek, onthuld. Waar het tegenwoordig mode is voor het gedenkteeke slechts een schamperen lach over te hebben, en het nauwelijks door iemand met een blik wordt verwaardigd, kan het zijn nut hebben er hier eene korte beschrijving van te geven. Ik ontleen haar aan de Amsterdamsche Courant van den 28sten Augustus 1856.

„Het grondplan is een vierkant, waarvan de vier hoeken afgesneden zijn, zoodat een achthoek ontstaat, met vier lange en vier korte zijden. De korte vlakken zijn daarna 20 duim buitenwaarts uitspringend gemaakt, waardoor de vorm niet alleen wint, maar tevens een belangrijk voordeel in de zamenstelling verkregen wordt. De zuil nu is mede achthoekig, rustende op een met verscheide lijstwerken afgezet ondergedeelte, dat naar onderen steeds grooter omvang krijgt. Het derde of bovenste der naald is een pedestal, in den top der zuil ingewerkt, waarop het beeld der Eendragt geplaatst is.

D  
hee  
pan  
gek  
18.  
v a  
zijp  
en  
D  
voor  
een  
zijde  
de k  
door  
v  
kant  
midd  
insk  
geh  
zijde  
links  
2 A



HUIZEN OP DEN VIJGENDAM GEDEELTELIJK AFGEBROKEN IN 1847

De bas-reliefs (vervaardigd naar modellen van den heer ROYER) en de inskriptiën, zijn als volgt: Onderste paneelen. Aan de voorzijde (den kant naar het paleis gekeerd) leest men: Aan den volksgeest van 1830 en 1831. Achterzijde: Tot opwekking van tijdgenoot en nageslacht. In de beide zijpaneelen zijn geplaatst het Wapen van Nederland en dat van Oranje (het wapen van prins WILLEM I).

De daarop volgende hooger gelegen bas-reliefs zijn: voorzijde: de Trouw, zinnebeeldig voorgesteld door een hond, bewarende de sleutelen der veste; achterzijde: de Moed; regts en links, boven de wapens: de beide keerzijden van het Metalen Kruis, geschraagd door genieën.

Voorts is elke der vier breede zijden van de acht-kante opgaande zuil afgedeeld in drie paneelen. Het middelste, een schild of medaillon, draagt de navolgende inskriptiën: voorzijde: De eer van Nederland gehandhaafd door Vorsten Volk; achterzijde: God bescherm Nederland en Oranje; links: 5 October 1830. Te wapen! regts: 2 Augustus 1831. Voorwaarts!

De onderste paneelen der zuil bevatten wederom toepasselijke bas-reliefs; het zijn: voorzijde: De Waakzaamheid (boven de Trouw); achterzijde: De Voorzigtigheid (boven de Moed); regts: De Eendragt; links: De Kracht (boven de wapens van den staat en van het vorstelijk huis).

De bovenpaneelen zijn versierd met krijgstrofeën; voorzijde: Genie en Artillerie; regts: Infanterie; links: Kavalerie; achterzijde: Marine.

De totale hoogte van het Gedenkteeken is 17 Ned. ellen<sup>1)</sup>.

Bij het uitschrijven der prijsvraag voor het monument was sprake geweest van een fontein. TÉTAR VAN ELVEN had dit denkbeeld verworpen, doch om toch iets in die richting te geven had hij het monument omgeven door een bassin, dat het water zou ontvangen uit vier tamelijk laag aangebrachte leeuwenkoppen<sup>1)</sup>.

<sup>1)</sup> Zie over dit alles ook: S. J. VAN DEN BERGH en W. J. HOFDIJK, Gedenboek der oprichting van het Monument ter herinnering aan den volksgeest van 1830—1831; Dordrecht, 1858.

---

**MIDDELBAAR TECHNISCH ONDERWIJS**

---



hans is in druk verschenen het Rapport inzake het oprichten eener Technische School van de Commissie benoemd door de Afdeling Amsterdam van den Algemeenen Nederlandschen Opzichters- en Teekenaarsbond.

De Commissie bestond uit de volgende heeren: I. BLOMHERT, K. VAN GELIN, D. HEINEKE, A. A. KOK, J. ROOSING en A. H. JANSEN (Rapporteur).

De Commissie acht de praktijk voor of na den cursus aan de M. T. S. niet noodzakelijk. Zij schrijft daarover o. a. het volgende:

„Wat is de praktijk van den technicus? Moet hij ambachtsman zijn? Moet de technicus het handwerk verstaan, om, zooals sommigen willen, in staat te zijn den onbekwamen arbeider het werk voor te doen? In dat geval heeft de bouwkundige b.v. aan timmeren niet genoeg, zijn handvaardigheid zou dan wel onbegrensd mogen zijn. Moet men een stuk werk kunnen maken, om het te kunnen beoordeelen? Wie zal het durven beweren.

Een ambacht te kunnen uitoefenen is voor den technicus niet noodzakelijk, waarmee natuurlijk nog niet gezegd is, dat het niet wenschelijk is. De praktijk van den technicus bestaat niet in mechanischen arbeid, noch uitsluitend in het beoordeelen van vervaardigd werk. Zijn arbeid, in 't groot gezien, bestaat in het zoodanig regelen van het werk, dat het goedkoopste maar tevens het beste resultaat bereikt wordt.

Van den teekenaar, nietwaar, mag verlangd worden, dat hij bij het ontwerpen of detailleeren rekening houdt met het materiaal en verkwisting niet in de hand werkt. De opzichter, de uitvoerder moeten zorgdragen voor een goed geregelde, geleidelijke en tevens spoedige uitvoering van het werk. De technicus moet hebben een zeker flair, om bij gerezen moeilijkheden, spoedig een juiste oplossing aan te wijzen.

Organiseeren, maar ook leiden is zijn taak.

De technicus, over werklieden gesteld, moet zijn gezag niet behoeven te handhaven door bedreiging of vreesaanjaging, ontneming van broodwinning of opleggen van straffen. Wanneer hij zijn macht niet ontleent aan innerlijke eigenschappen, is hij spoedig een verloren man.

De praktijk van de technici steunt op aanleg en ervaring.

Geen enkele school kan dat geven.

Op dit alles gronden wij de vrees, dat de leerlingen eener M. T. S., gebaseerd op een der genoemde stelsels, na afloop hunner studie, niet voldoende voorbereid zullen zijn voor de taak, die hun wacht.

Er is één goede technische opleiding mogelijk: dat is die, welke plaats heeft in en door de praktijk, 't is die, waar de praktische en theoretische vorming elkaar aanvullen en steunen, waar praktijk en theorie een innigen samenhang vertoonen.

Men kan zich de opleiding als volgt voorstellen.

De jongen komt, na behoorlijk onderwijs genoten te hebben, op 14- à 15-jarigen leeftijd bij een vak. Blijkt hij, na verloop van tijd, de benodigde eigenschappen te bezitten, dan wordt hij voor technicus opgeleid. Hij blijft arbeid verrichten, b.v. eerst in de werkplaats of op het werk; later op een tekenbureau, en ontvangt tevens het noodige onderwijs ter verkrijging zijner theoretische kennis. Geen onderbreking dus van zijn praktische vorming door eenige jaren school-loopen.

Eene opleiding in den geest als nu reeds aan de Staatsmijnen gegeven. Daar gaat de a.s. opzichter drie dagen in de mijn en de overige dagen der week krijgt hij theoretisch onderricht.

Wij verlangen eene soortgelijke opleiding, eene dus, waarbij de praktische en theoretische vorming tegelijkertijd plaats hebben.

Tot op heden is van opleiding geen sprake, laat staan dus van de door ons verlangde. Die zullen we eerst verkrijgen, wanneer onze bond zooveel macht veroverd heeft, dat hij ons medezeggenschap in het bedrijf kan waarborgen.

Wij moeten ons voorloopig met minder behelpen en aansturen op eene regeling, die in de eerste behoefte aan opleiding voorziet en als overgangsmaatregel gebruikt kan worden. Maar zal de a.s. technicus zoo goed mogelijk voorbereid worden voor de taak, die hem in 't leven wacht, dan dient als eisch gesteld, dat het M. T. O. zoodanig geregeld zij, dat de praktische vorming niet onderbroken worde.”

Omtrent het leerplan meldt de Commissie het volgende:

„Wil de school haar taak met succes kunnen volbrengen, dan zal het leerplan de volgende vakken moeten bevatten:

1. Bouwkunde (burgerlijke en water-) en bouwkundig teekenen.
2. Theorie van het ambacht.
3. Kennis en beproeving van bouwmaterialen.
4. Bouwadministratie. Bestekken en begrotingen.
5. Verwarming, verlichting en watervoorziening.
6. Wiskunde.
7. Statica en graphostatica.
8. Landmeten en waterpassen.
9. Natuur- en scheikunde.
10. Kennis van werktuigen.
11. Handteekenen.
12. Geschiedenis der bouwstijlen en ornamentleer.
13. Economie.
14. Hygiëne.
15. Een of meer der moderne talen.”

Wat de tijd der lessen aangaat komt de Commissie tot de volgende slotsom:

„De door ons gedachte inrichting is deels avond-, deels dagschool en zou geopend zijn gedurende de maanden:



die om hunnen logischen opbouw en schilderachtige samenstelling, ook voor den architect van blijvende waarde zijn en eene bron van studie opleueren, voor hen die zich met de dankbare opgave belast zien, ons land met fraaie en bij hunne omgeving aansluitende villa's en landhuizen te verrijken.

Het meest eenvoudige type van boerenwoning vindt men in Brabant; trouwens juist daar waar de bewoners het armst en de hulpmiddelen het gebrekkigst zijn, treft men gewoonlijk de meest schilderachtige woningen aan. Zij zijn hier gedeeltelijk van steen, gedeeltelijk van hout gebouwd, terwijl een hoog rieten dak, onregelmatig van lijnen, als een dikke beschuttende vacht op den lagen onderbouw rust.

Het type dat men in Holland aantreft — de streek langs de Giessen geeft hiervan mooie voorbeelden — verraaft de welvaart der bewoners en is meer beschaafd en architectonisch van aanzien. Een enkele maal ontmoet men nog eene zuivere renaissancegevel, doch vaak onderdeelen, die op een waardevolle kunstuiting wijzen, zoo b. v. eene mooie gevelpartij van eene boerderij te Vlist, waarin een eenigszins Gotisch deurtje met fraai ijzerbeslag. De baksteen, in klein formaat, is bij deze boerderijen het voornaamste materiaal, terwijl het dak met riet gedekt is.

Ook de provincie Utrecht, bezit meerdere van dergelijke boerenhuizen. In Laren en Blaricum en meer andere plaatsen langs de Zuiderzee, komt daarbij als eenigszins nieuw element, de hooge schuur-ingang, die aan de Brabantsche woningen herinnert.

Meer afwijkend zijn de boerderijen in Noord-Holland, in de omstreken van Alkmaar, en in de z. g. Streek tusschen Hoorn en Enkhuizen, die uit eene aaneenschakeling van langgestrekte dorpen bestaat. Op een lagen onderbouw verheft zich een hoog dak in den vorm van eene piramide, zoodat inwendig eene groote kapruimte verkregen wordt, voor het bergen van hooi als anderszins. De houtbouw is hier verre overwegend; baksteen wordt weinig gebruikt en dan alleen nog maar voor dat gedeelte van het gebouw, dat door de eigenlijke woning wordt ingenomen; fraai gemetselde schoorsteenen zijn echter niet zeldzaam. De daken zijn gewoonlijk met riet gedekt. Nochthans zijn afdekkingen met pannen of met riet en pannen niet uitgesloten. De houten wanden zijn zonder uitzondering groen geverfd, met wit voor kozijnen en ramen; als bijzondere uiting van welvaart, komt hierbij menigmaal vergulde gietijzeren deurpaneelen of bovenlichten van hoogst twijfelachtigen vorm.

De Geldersche boerenwoningen sluiten zich bij de Hollandsche aan; alleen hebben deze veelal aan de achterzijde van het gebouw, een groote getoogde schuur- of stalingang, die door kleine ingangen wordt geflankeerd.

Belangwekkender dan deze zijn echter de woningen in de omgeving van Meppel, o. a. in Giethoorn doch voornamelijk in Staphorst die dezelfde opvatting verdragen als de boerenhuizen in Laren en Blaricum.

Staphorst bestaat uit eene aaneenschakeling van betrekkelijk kleine, doch hoogst schilderachtige boerderijen. De schuur, met het woonhuis ook weer een geheel vormende, is gewoonlijk van hout en doet denken aan de Brabantsche typen; het gemetselde voorhuis, met zijn zware, wit geverfde kozijnen met in kleine ruitjes verdeelde ramen is zeer goed van verhouding en van veel bekoring. Hierbij voegt zich nog de eigenaardige kleederdracht, zoodat men zich in geheel andere tijden kan wanen. Bij den voorgevel van het woongedeelte, treden hier en daar de houten tuitgevels op, zooals die achter in Overijssel steeds voorkomen.

Het meest afwijkend karakter vertoonen de woningen in den achterhoek van Overijssel en Drenthe. Hier is de vakwerkbouw overheerschend.

Voor al Oldenzaal en omgeving is rijk aan dergelijke gebouwtjes, waarbij soms nog eenig eenvoudig doch karakteristiek beeldhouwwerk op te merken valt. Door den geheelen achterhoek van Drenthe tot aan Groningen toe, wordt dit type voortgezet, doch eenvoudiger en minder kostbaar nog: de baksteenvullingen tusschen het stijlwerk worden vervangen door leem; de houten tuitgevels, maken plaats voor tuitgevels van stroo.

Met deze korte en oppervlakkige toelichting meen ik thans te kunnen volstaan; misschien biedt zich later nog eens de gelegenheid aan, meer uitvoerig op dit aantrekkelijk onderwerp terug te komen. Alleen meen ik nog even te moeten wijzen op het gevaar dat deze oude resten van onze volkskunst bedreigt.

De vrees dat over weinige jaren zeer veel van al dit moois verdwenen zal zijn, is geenszins denkbeeldig; de wijze toch, waarop met die woningen wordt omgesprongen, laat hieromtrent niet de minste twijfel.

De zucht tot moderniseeren waart ook over het platte land; zoodra het den boer voorspoedig gaat, komt veelal de wensch bij hem op, zijn huis te verfraaien en hoe die verfraaiing geschiedt vereischt geen nadere toelichting; de welvarende streek achter in Groningen bijvoorbeeld ievert hiertoe een sprekend bewijs. De typische boerenwoningen zijn daar bijna allen in moderne villa's gemetamorphoseerd.

Op mijne zwerftochten deed ik maar al te dikwijls de ervaring op, dat die oude woningen alleen nog worden geduld, omdat voor het oogenblik de toestanden zich niet tot verandering leenden en meermalen hoorde ik met verwondering zeggen: „hè, die vent teekent dat ouwe huis, wat zôu ie daar nou an hebben” en wel op een toon die van weinig waardeering voor het gekozen onderwerp getuigde.

In het stadje Oldenzaal, waar nog veel meer interessante hoekjes zijn, dan ik op papier kon brengen, verheugt men zich doorgaans uitermate wanneer weer eens een paar van „die oude krotten” afbranden.

Ook van gemeentewege schijnt men daar de opruiming in de hand te werken, althans verhaalde een der vroede vaders met voldoening, toen hij mij een eenigszins buiten de rooing springend hoekhuis zag



teekenen, dat binnen eenige dagen dat huis gedeeltelijk zou worden afgebroken, opdat de straat in een rechte lijn zou kunnen worden doorgetrokken, wat natuurlijk een veel mooier aanblik zou opleveren, dan zoo'n oude sta-in-den-weg!

Nog meerdere staaltjes van dien aard zouden gereleveerd kunnen worden, waaruit dat streven naar moderniseeren spreekt; doch het bovenstaande moge voldoende zijn om te doen zien, in welk gevaar onze

nog weinige werkelijk schoone overblijfselen van volkskunst verkeeren.

't Komt mij voor, dat, evengoed als gewaakt wordt over onze kunstvoortbrengselen in de steden aanwezig, ook geprotesteerd dient te worden, wanneer de schende hand geslagen wordt aan ons landelijk schoon.

Spoedig en krachtig dient hier te worden ingegrepen, zal eene algeheele vernietiging voorkomen worden.

## GEMENGDE BERICHTEN

**Museum van Kunstnijverheid te Haarlem.** Het Museum van Kunstnijverheid te Haarlem werd gedurende de maand Januari bezocht door 327 belangstellenden.

Uit de aan het Museum verbonden boekerij werden 206 boek- en plaatwerken in bruikleen verzonden naar verschillende plaatsen van ons land.

In de, aan het Museum verbonden School voor Kunstnijverheid werd de cursus 1908 begonnen met 158 mannelijke en vrouwelijke leerlingen.

Op aanvraag worden leerplan en reglement der school kosteloos toegezonden.

De tentoonstelling van ontwerpen en teekeningen voor tapijten, alsmede van eenige naar die teekeningen uitgevoerde tapijten, die thans door de Koninklijke Deventer tapijtfabriek in het Museum van Kunstnijverheid gehouden werd, bleef tot 10 Februari geopend.

De eigenaardige richting, die in bovengenoemde ontwerpen uiting vindt, geeft ons op decoratief gebied een overzicht der nieuwe banen, die door den heer COLENBRANDER, artistiek adviseur aan bovengenoemde fabriek, betreden worden en wiens opvatting over het algemeen veel belangstelling wekt.

**Commissie voor onderzoek van kalkzandsteen.** De Minister van L., N. en H. heeft ingesteld eene Commissie met opdracht de eigenschappen van de hier te lande voortgebrachte kalkzandsteen aan een onderzoek te onderwerpen, en zich uit te spreken over de vraag, voor welke toepassingen dit materiaal wel, en voor welke het niet geschikt is, dit in verband met de eischen, die aan het materiaal voor verschillende doeleinden in het algemeen belang zijn te stellen; en benoemd in die Commissie:

a. tot lid en voorzitter, den heer J. VAN HASSELT, c.-i., oud-directeur van P. W. te Amsterdam;

b. tot leden, de heeren: P. VAN DER BURG, hoogleeraar aan de T. H. te Delft; G. W. VAN HEUKELOM, c.-i., ingenieur bij de Mij. tot Expl. van Staatsspoorw. te Breda; G. N. ITZ, b.-i., hoogleeraar aan de T. H. te Delft; P. D. C. KLEY, t, hoogleeraar aan de T. H. te Delft; W. VAN LEEUWEN JR., aannemer te Rotterdam; H. TER MEULEN, t, hoogleeraar aan de T. H. te Delft; J. W. C. TELLEGEN, c.-i., directeur van het bouw- en woningtoezicht te Amsterdam; H. WORTMAN, c.-i., ingenieur van den Rijkswaterstaat te Amsterdam; en toegevoegd aan die Commissie:

a. als adviseerend lid, den heer J. A. VAN DER KLOES, hoogleeraar aan de T. H. te Delft;

b. als secretaris, den heer A. J. KLOOS, c.-i., te Hof van Delft. („Stct")

**Museum voor oude Deutsche kunst te Berlijn.** Uit de Pruisische Staatsbegroting blijkt, dat zoodra mogelijk een aanvang zal worden gemaakt met den bouw van een museum voor oude Deutsche kunst. Het komt te staan op het museum-eiland en zal bij het Keizer-Frederik-museum aansluiten. Ook zullen daar nieuwe gebouwen verrijzen tot uitbreiding der archaeologische musea. Het provisorische Pergamon-museum zal dan vervallen.

**Hohkönigsburg.** De bouwmeester EBHARDT die eerst kort geleden weder aan den Keizer een rapport over den tegenwoordigen stand van den bouw van dezen burcht zond, berichtte daarin, dat de bouw zoodanig is voortgegaan, dat in het voorjaar de overgave van den burcht kan plaats hebben. In hoofdzaak is de restauratie gereed van het uitwendige. Het groote bolwerk is geheel in de oude vormen hersteld en bekroond. De weergangen en muren zijn geheel in de oude vormen opgebouwd en met houten dakstoelen voorzien en de batterij in het stergebouw, de oudst bekende, bastionachtige vestingbouw is eveneens geheel gereed.

Daarmede is dit bouwwerk, dat eene lengte van meer dan 260 M. heeft, over de geheele bovenrijnsche diepvakke zichtbaar geworden, terwijl vroeger de omringende muren der ruïne bijna niet opvielen.

De binnenbouw is zoover gevorderd, dat alle lokalen van deuren, vensters en vloeren voorzien zijn, alle trappen en galerijen zijn onderhanden en zijn dus alleen nog de binnenbetimmeringen te maken.

Tot aan het voorjaar zal er nog werk zijn aan het voltooiën der artistieke versieringen, der beeldhouwwerken, der wapens enz., waartoe nog ongeveer 100 werklieden en beeldhouwers aan het werk zijn. In den binnensten burchthof is de groote wenteltrap gereed gekomen die in zandsteen in laat-gothische vormen, met rijke versiering en mooie ijzeren hekken uitgevoerd is.

De Keizer heeft reeds sedert jaren wapen- en andere oudheidkundige stukken en meubelen voor den burcht verworven. Deze en de mooie oude kachel, uit Neurenburg, zullen ook aan het inwendige een zekere graad van voltooiing verlenen, terwijl nog jaren noodig zullen zijn om ook de inwendige afwerking en de meubilering geheel te voltooiën.

**In de prijsvraag voor het nieuwe Hoftheater te Stuttgart** zullen de volgende specialiteiten op het gebied van schouwburgbouw worden uitgenoodigd: Professor LITTMANN (van de firma HELLMANN & LITTMANN te Munchen) ontwerper van het Prinz-Regententheater te Munchen, van het Schillertheater te Charlottenburg en van den nieuwen Hofschouwburg te Weimar; Professor MARTIN DÜLFER te Dresden, de architect van de Kaimzaal te Munchen (wiens aanmerkelijke overschrijding der bouwsom voor deze zaal thans een der hoofdoorzaken genoemd wordt van de crisis van het Kaim-orkest) en van de theaters te Meran en te Dortmund; Professor BRUNO SCHMITZ te Berlijn, die het nieuwe feestgebouw van Mannheim ontwierp; C. H. SEELING, de Stadtbaurat van Charlottenburg, die tal van nieuwe Deutsche schouwburgen bouwde; Regierungsbaumeister MORITZ te Keulen, die o. a. den veelgeprezen nieuwen schouwburg aldaar ontwierp.

Deze prijsvraag belooft ongetwijfeld hoogst belangrijk te worden.

**De Muthesius-kwestie. Fabrikanten contra kunstenaars.** De Geheimrat MUTHESIUS, die vooral bekend is door de studies die hij als technisch attaché bij de Deutsche Ambassade te Londen maakte over Engelsche bouwkunst en kunstnijverheid, is tevens docent aan de Handelshoogeschool te Berlijn. Hij heeft het zeer verbruid bij een deel der meubelfabrikanten, stoffeerdiers etc. door de krachtige wijze waarop hij propaganda maakt voor de moderne beginselen op kunstgebied. Een protest bij de school-autoriteiten baatte niet, want deze stelde zich op het standpunt dat een docent vrijheid had zijne meeningen te verkondigen. De wijze waarop MUTHESIUS optrad tegen de veelal nog heerschende sleur op kunstgebied zou h.i. een ingrijpen niet wettigen.

De fabrikanten lieten het hierbij niet en wendden zich o. a. tot den Minister, om zijn ambtenaar (de heer MUTHESIUS is n.l. „Vortragender Rat" in het Handelsministerie) tot de orde te roepen, maar ook dit gaf niet. De zaak kwam nu dezer dagen ook in het Pruisische Huis van Afgevaardigden ter sprake. Daarbij zeide Minister DELBRÜCK ongeveer het volgende:

„Wanneer de kunstenaars zich ten doel stellen de kunstnijverheid te bevorderen, is dat zeer wenschelijk. Men moet aan de moderne richting in de kunstnijverheid den lof geven, dat zij met vele misstanden en met veel oude sleur heeft gebroken. Het is verdienstelijk, wanneer de modernen een einde maakten aan de smakeloosheid in de toepassing van het materiaal, zoowel als aan de neiging om oude voorwerpen met slecht materiaal na te maken. Anderzijds is het echter een fout van de modernen, dat zij de betekenis der traditie onderschatten en de werken van het verleden veronachtzamen. Evenals alle onderdeelen der cultuur heeft ook de kunst eene ontwikkeling doorgemaakt. Het is onder alle omstandigheden noodzakelijk dat onze kunstnijverheid ook aan het verleden volle rechtvaardigheid doet wedervaren. Het zou bedenkelijk zijn, indien de moderne richting met hare neiging het ornament op zijde te schuiven, met haar streven zich te bepalen tot de

lijn, zou overwinnen. Dat zou tot resultaat hebben dat de veel-beteekenende techniek van den laatsten tijd verloren ging."

**Architecten-congres.** Het VIIIe Internationale Architecten-congres zal den 18en Mei, op een bijeenkomst in den Hofburg, te Weenen worden geopend. Op dit congres zal men beraadslagen over: 1<sup>o</sup>. staatszorg betreffende de beeldende kunsten; 2<sup>o</sup>. wettelijke regeling van den artistieken eigendom op werken van bouwkunst (punt II van het VIIe congres, in 1906 te Londen gehouden). Voorstel van den heer G. HARMAND te Parijs; 3<sup>o</sup>. regeling der voorwaarden, waaronder internationale prijsvragen moeten worden uitgeschreven. (Punt X van het VIIe congres, in 1906 te Londen gehouden). Rapport van het Comité Permanent te Parijs; 4<sup>o</sup>. wettelijke regeling van het architectenberoep door invoering van staats-diploma's. (Punt V van het VIIe congres, in 1906 te Londen gehouden). Rapport van den Oostenrijkschen Architectenbond omtrent het oprichten van Kamers van Bouwkunst; 5<sup>o</sup>. instandhouding van openbare bouwkunst-gedenkteeken. (Punt IX van het VIIe congres, in 1906 te Londen gehouden.); 6<sup>o</sup>. gewapend beton. (Punt III van het VIIe congres in 1906 te Londen gehouden).

Voordrachten worden aangekondigd: 1<sup>o</sup>. over den invloed van de nieuwe stroomingen op de bouwkunst, door den heer KARL KÖNIG, architect en hoogleeraar te Weenen; 2<sup>o</sup>. over den invloed van de historische stijlen op de ontwikkeling van de nieuwe vormen en samenstellingen, door den heer LEOPOLD BAUER, architect te Weenen; 3<sup>o</sup>. De bouwverordeningen van Berlijn, Londen, Parijs, Rome en Weenen met elkander vergeleken wat haar invloed op den bouw der woonhuizen en op het algemeen aanzien der steden betreft, door den heer KARL MAYREDER, gediplomeerd architect en hoogleeraar te Weenen; 4<sup>o</sup>. over het meten van gebouwen door fotografeeren, door den heer Dr. A. MEYDENBAUER, architect, geheim bouwraad en hoogleeraar te Berlijn; 5<sup>o</sup>. over het auteursrecht van den bouwmeester, door den heer ERÖS SANDOR, architect te Budapest; 6<sup>o</sup>. de midden-euwsche aanleg der Duitsche steden en zijn waarde voor den tegenwoordigen tijd, door den heer BODO EBHARDT, architect te Berlijn.

Onder de feesten is er een in het Paleis van Schönbrunn, te geven door het Keizerlijk Koninklijk Hof; een ontvangst ten stadhuize; een feest in de zalen der „Jubilaeums Ausstellung" van het „Künstlerhaus" en een avondfeest op den Kahlenberg, aangeboden door de Oostenrijksche Vereeniging van Ingenieurs en Architecten.

Het lidmaatschap van het Congres bedraagt 25 kr. voor heeren en 15 kr. voor dames. Men kan zich aangeven bij den secretaris van het „Comité Permanent" voor Nederland, den heer A. SALM GBZ. door toezending van een postwissel, groot f12.75 voor een heer en f7.75 voor eene dame.

**Toepassing van de wet op de kunstwerken in Italië.** Een burger van Verona is in hooger beroep tot een geldboete veroordeeld, omdat hij de aan zijn huis voorkomende balkons had verkocht, ofschoon deze niet in den volgens de Italiaansche wet opgemaakte inventaris der niet-verkoopbare kunstvoorwerpen werden genoemd. Het gerechtshof verklaarde in zijn vonnis, dat het publiek zeker recht op het zien van deze kunstvol bewerkte balkons verworven had, omdat de voorbijgangers er reeds zoo lang van hadden kunnen genieten. Er werd dus met dit vonnis een bepaald recht op het bevreugd worden van der burgeren oog, door schoone, openbaar zichtbare voorwerpen erkend. Wanneer dat recht eens altijd en overal aangenomen werd!

**Handel in behangspapier in Zuid-Afrika.** In jaargang 1907. blz. 359 vermelden wij, dat Consul BAERVELDT op den belangrijken invoer van behangspapier in Transvaal wees. In verband hiermede wordt bericht, dat door Vice-Consul BROWNE te Pretoria enkele monsters Engelsch papier werden ingezonden, welke aan de Afdeeling Handel door Nederlandsche belanghebbenden bezichtigd kunnen worden. Bij de inzending van deze monsters merkt de heer BROWNE op, dat de voorname oorzaak, waardoor het uit Nederland ingevoerde behangspapier niet meer aftrek vindt, waarschijnlijk ligt in het verschil in maat. De behangers werken bij voorkeur met het Engelsche papier, dat 12 yards lang en 21 inches breed is, terwijl het Nederlandsche papier slechts een breedte van 18 inches heeft. („Handelsberichten".)

## BOEK EN TIJDSCHRIFT

**Oude binnenhuizen in Nederland, door Professor K. Sluyterman.** — Uitgave MARTINUS NIJHOFF te 's Gravenhage.

De 3e aflevering van dit mooie werk bevat een 10-tal fraai uitgevoerde platen, die niet voor de reeds uitgekomenen onderdoen.

De reeks opent met de prachtige zaal uit het voormalige Burgerziekenhuis, thans in het Stedelijk Museum, vervolgens komt het intieme vertrek in de bierbrouwerij „t Scheepje" te Haarlem. Uit Leiden een drietal platen: de leeskamer en een schouw uit het

Stadhuis en de oud-Hollandsche keuken in de „Lakenhal". thans tentoongesteld in het Stadsmuseum Verder de groote fraaie zaal in het kasteel te Amerongen; twee artistieke interieurs uit Middelburg, de leeszaal en de voormalige vierschaar, beide in het Stadhuis, Uit Veere mede de vierschaar uit het Stadhuis en uit 's Gravenhage een zaal uit het gebouw van „Pulchri Studio".

De uitvoering der platen is zonder uitzondering onberispelijk en het geheel belooft een standaard-uitgave te worden.

**Architectura** Nr. 6. De Damprijsvraag te Amsterdam. Evenals de schrijver in het vorige nummer van „De Opmerker" vindt ook hier de schrijver dat er te weinig vrijheid in het programma is gelaten en dat men beter had gedaan een „Ideen Wettbewerf" uit te schrijven.

Verlag der 1237ste gewone vergadering van A. et A. Deze vergadering had een hnishoudelijk beloop.

Tentoonstelling. Opvoeding van het kind. Programma van deze tentoonstelling die in Augustus 1908 te 's Gravenhage zal gehouden worden.

**TECHNISCH GEDEELTE.** De nieuwe verordening ter bescherming van de werklieden in de bouwvakken in Oostenrijk-Hongarije. (Slot.)

Onderzoek van kalkzandsteen. Namen der Commissie-leden door den Minister benoemd. (Zie blz. 55.)

**Bouwkundig Weekblad** Nr. 6. Mij. tot bev. der Bwk. Aan alle architecten van Nederland. Deze oproeping heeft betrekking op het VIIIe internationale congres 18-24 Mei 1908 te Weenen te houden en bevat de organisatie en het programma van dit congres. (Zie blz. 56.)

Middelbaar Technisch Onderwijs. (Slot.)

Reisherinneringen. IV. Marburg, door H. VAN DER KLOOT MEYBURG. Met een 8-tal schetsen van kerken en huizen van deze schilderachtige stad.

Het standbeeld voor CHR. HUYGENS. De schrijver vindt het ook jammer dat de opdracht voor het ontwerpen van dit monument is opgedragen aan Dr. CUYPERS, van wien men niet anders dan een standbeeld in gothischen geest kan verwachten.

Verlagen van Vergaderingen.

Afd. 's Gravenhage van de Mij. tot bev. der Bouwkunst. In deze vergadering sprak de heer J. W. C. TELLEGEN uit Amstergam over: „Indrukken van het in 1907 in Engeland gehouden internationale Woningcongres".

Afd. Groningen van de Mij. tot bev. der Bouwkunst. In deze vergadering werd de kalkzandsteen gesproken. (Zie blz. 48.)

**De Opmerker** Nr. 6. Zorgvliet. Over het al dan niet aankopen van Zorgvliet door de gemeente 's Gravenhage. De schrijver vindt 4½ miljoen gulden voor de overgebleven gedeelten van Zorgvliet te veel voor de kas der gemeente en zou het voordeliger vinden dat het oog werd geslagen op de Noord-Oostelijk gelegen duinterreinen om daarop naar het plan van DE BAZEL een stad te bouwen.

Biedermeier-stijl. Deze stijl is eigenlijk van Franschen oorsprong, n.l. een wijziging van den Empire-stijl.

Examen Opzichter Rijks-Waterstaat. Programma van dit examen.

## PRIJSVRAGEN, EXAMENS EN TENTOONSTELLINGEN

### Damprijsvraag.

Als antwoord op de desbetreffende vraag van „Een deelnemer" gedateerd 3 Februari 1908, wordt namens de Jury medegedeeld dat alléén de terreinen in het programma A, B, C en D genoemd zullen worden onteigend.

Op wijziging van andere bestaande bouwblokken kan dus niet worden gerekend.

Amsterdam, 5 Februari 1908.

J. VAN HASSELT, Voorzitter.  
Js. INGENOHL, Secretaris.

### Godon-prijsvraag voor 1908.

Betimmering van een studeervertrek. (Wijziging van het programma.)

Ten einde tegemoet te komen aan den wensch door een der vakbladen uitgesproken en ook van andere zijde gedaan, heeft het Bestuur van „Arti et Industriae" in overleg met H.H. Juryleden besloten, de prijsvraag te wijzigen, en daaraan toe te voegen de volgende bepaling, die wij ook gaarne door uw blad ter kennis van de deelnemers brengen:

Eén der wanden moet in kleuren zijn aangegeven en een schets in kleuren en perspectief mag worden bijgevoegd ter verduidelijking.

Namens het Bestuur:

JOHS. MUTTERS JR., Voorzitter.  
P. E. VAN LEEUWEN, 1e Secretaris.

# DE BOUWWERELD

WEEKBLAD VOOR THEORIE EN PRAKTIJK

REDACTIE: + + + + + J. H. W. LELIMAN + + + + + ADMINISTRATIE:  
D. H. HAVERKAMP EN J. H. W. LELIMAN FIRMA F. VAN ROSSEN · UITGEVER  
KEIZERSGRACHT · 559 + + + + AMSTERDAM + + + + HEERENGRACHT · 281

Zevende Jaargang. No. 8.

19 Februari 1908.

## DR. JOH. C. BREEN. DE DAM TE AMSTERDAM. XVI

### VERBETERING DER TOEGANGSWEGEN TOT DEN DAM. BESLUIT

**S**inds het midden der negentiende eeuw begon men meer en meer oog te krijgen — misschien onder den invloed van wat te Parijs onder HAUSZMANN geschiedde — voor de wensche-lijkheid om in het oudste gedeelte der stad ruimere verkeerswegen te hebben. En zoo dienden, onder dagteekening van den 12den September 1860, B. en W. bij den Raad een plan in van den Wethouder, belast met de Publieke Werken, den heer Mr. P. J. TEDING VAN BERKHOUT, „tot verbetering van het publiek verkeer in de oude stad”. Het plan strekte „om (1<sup>o</sup>) in de „rigting van den Singel naar de Zeedijk, door de „Korstjespoortsteeg, de Kolkstegen, de Oude Brug-„stegen, de Lange en Korte Niezel en de Korte „Stormsteeg; (2<sup>o</sup>) in die van den Singel naar den „N. Z. Voorburgwal door de Torensteeg en Molsteeg; „(3<sup>o</sup>) in die van den Singel naar den N. Z. Voorburgwal „door de nauwe Gasthuismolensteeg en de Stilstee; „(4<sup>o</sup>) in die van den Vijgendam door de Halsteeg en „de Oude Doelenstraat tot den O. Z. Achterburgwal; „en eindelijk (5<sup>o</sup>) in die van den Singel door de Korte „Heisteeg, de Rozenboomsteeg, de Taksteeg, de Lange-„brugsteeg tot den Grimburgwal, door onteigening en „amotie van perceelen, langs die straten gelegen, de „voornoemde straten of stegen te verbreedten tot 8 el „breedte”, behoudens een paar stegen, die een eenigszins geringere breedte zouden verkrijgen. B. en W. zonden het plan in, waarvan de kosten globaal op acht ton werden geraamd, maar vonden overigens geene vrijheid om „tot eene zelfs gedeeltelijke uitvoering van dit, (huns) inziens, wenschelijk werk eene „voordracht te doen”<sup>1)</sup>. Den 1sten Mei 1861 stelde de Gemeenteraad het plan in handen der Commissie van Voorbereiding voor de Stads Publieke Werken, die den 15den October adviseerde het plan te laten rusten, doch zich in verbinding te stellen met een „geacht ingezetene”, die reeds ten vorigen jare, zich tot het

Gemeentebestuur had gewend met een voorstel tot aankoop der perceelen tusschen en in de Hal- en Pijlstegen. Voorts drong de Commissie aan op verbredening van de Muntsluis en de Beurssteeg<sup>1)</sup>. Den 29sten Januari 1862 vereenigde de Raad zich met dit advies, waarvan het eerste gevolg was de onteigening van twee huizen bij de Muntsluis, die, na afloop van een daarover gevoerd proces, eindelijk in 1865 konden worden afgebroken.

De „ingezetene”, die zich betreffende de Hal- en Pijlstegen tot B. en W. had gewend, bleek te zijn de heer B. TH. ELIAS, en deze ontving nu den 3den September 1862 concessie tot den aanleg eener nieuwe straat van den Vijgendam tot den Oude Zijds Voorburgwal. Het gelukte den aanvrager echter niet een voldoende aantal huizen in handen te krijgen, en daarom verkreeg hij in het volgende jaar eene gewijzigde concessie, waarin alleen sprake was van het vervangen der huizen tusschen de Hal- en de Pijlstee, door een enkele rij huizen. Doch het wilde weer niet lukken, en daar de Minister van Binnenlandsche Zaken beslist weigerde ten behoeve van een particulier eene onteigeningswet in te dienen, werd de concessionaris op den 6den Juli 1864 door den Raad van de opvolging der verleende vergunning ontslagen.

De zaak der verbetering van den toegangsweg tot den Dam door de Halsteeg bleef echter aanhangig. Uit het Gemeenteverslag over 1865 blijkt dat door B. en W. het gevoelen van den Minister van Binnenlandsche Zaken was gevraagd over een onteigeningswet „hetzij voor de verbredening der Halsteeg en der Oude „Doelenstraat aan éene zijde, hetzij voor die van de „Halsteeg aan beide zijden, hetzij eindelijk voor het „wegruimen van het geheele blok huizen tusschen de „Hal- en Pijlstegen”. De Minister verklaarde dat eene eventueele onteigeningswet geen anderen grondslag kon hebben, dan het belang van het openbaar verkeer,

<sup>1)</sup> Gemeenteverslag 1860, blz. 33.

<sup>1)</sup> Gemeenteverslag 1861, blz. 29, 30.

en dat noch sierlijkheid, noch vermeend gezondheidsbelang daarbij in aanmerking konden komen, weshalve hij alleen geneigd was om voor de onteigening van eene zijde der Halsteeg en der Oude Doelenstraat eene wet te doen indienen. In dien geest werden nu door den Gemeenteraad stappen gedaan, waarna in 1866 de bedoelde onteigeningswet werd aangenomen. Toch werd de zaak nog eenigen tijd vertraagd, door het opduiken van een „veel grootscher en stouter plan”<sup>1)</sup>. Den 1sten Augustus 1866 verzochten namelijk de heeren J. LOUIS KUINDERS en C. OUTSHOORN eene voorloopige concessie „tot het aanleggen eener hoofdstraat van den Dam tot aan de Middenlaan der Plantage en het bouwen eener nieuwe centrale burgerwijk op de terreinen van den gedempten Uilenburgwal”. Dit plan werd niet zonder bijval ontvangen: den 19den October verklaarde de Gemeenteraad het een werk te achten „van noodzakelijkheid en algemeen nut”, doch . . . . financieele steun werd door de Gemeente niet toegezegd. De concessionarissen vonden ook elders niet de noodige medewerking, en zagen zich daarom genoodzaakt, den 20sten Maart 1867, te berichten dat zij zich terugtrokken. Ook de heer J. T. SCHOLTE, die zich in October met een dergelijk plan tot den Raad had gewend, liet niets meer van zich hooren. Daarop werden bij Koninklijk Besluit van den 25sten Mei 1867 de voor de onteigening bestemde huizen aangewezen, terwijl juist een jaar later met de slooping kon worden aangevangen. Den 3den Juli 1868 was alles geamoveerd. Over twee perceelen had de Gemeente een proces moeten voeren, en wel over die van de firma's KOK en HAJENIUS. Voor het eerste bood de stad f24.800, terwijl de eigenaar f188.900 vroeg; de rechtbank wees hem f47.000 toe; voor het tweede moest, bij een aanbod van f25.500 en een eisch van f175.000, betaald worden f32.500. Het totale bedrag der onkosten van den aanleg bedroeg f341782.35<sup>5</sup>, welke som echter verminderd moet worden met de opbrengst van verkochte overgebleven terreinen, ten bedrage van f26563.61. Voor deze stukken grond was door de koopers f18 tot f53 per M<sup>2</sup>. betaald, tot dusverre in Amsterdam onbekende prijzen. De Halsteeg ontving den naam Damstraat, terwijl de Oude Doelenstraat hare oude benaming mocht behouden. In 1880 werd de Damstraat voorzien van houtbestrating.

Was alzoo een der toegangswegen tot den Dam verbeterd, de verbreding van de Beurssteeg, waartoe in 1862 eveneens was besloten, liet nog op zich wachten. Inmiddels kwam den 29sten September 1873 eene voordracht bij den Raad in „tot het brengen van een naauw verband tusschen het oude en het nieuwe gedeelte der stad en tot het verbeteren der wegen te water en te land door en naar de stad”. Onder de te „verbeteren” wegen werden ook genoemd het Damrak en het Rokin, en de Stil- en Gasthuismolenstegen. In het volgende voorjaar werd de zaak in

den Gemeenteraad in een viertal zittingen besproken, en werden niet minder dan zes-en-dertig punten vastgesteld, waarvan er drie betrekking hadden op de verbetering van de toegangswegen tot den Dam. Deze laatste werden aldus geformuleerd:

9. Het verbreedden van het Damrak, tot op  $\pm$  20 Meter, in verband met eene verbetering van den oprit van de Nieuwebrug; het wegruimen van den zijtoegang van de Groote Koopmansbeurs aan de zijde van het Damrak; en het wegbreken van het voorste gedeelte van de Korenbeurs.

10. Het verbreedden van de Beurssteeg.

36. Het verbreedden van de Stilsteeg en de Korte Gasthuismolensteeg.

Met kracht werd dit alles aangevat. Nog in hetzelfde jaar werden de plannen voor de verbreding der onder No. 10 en 36 genoemde straten goedgekeurd. Den 2den Juni 1875 werd de wet tot onteigening der huizen aan de Oostzijde van de Beurssteeg uitgevaardigd, en bij Koninklijk Besluit van den 1sten September daaraanvolgende werden de perceelen nader aangewezen. Het waren er acht, vijf in de Beurssteeg, twee op den Dam en een op de Beursluis: het totaal bedrag der kosten van onteigening en overdracht daarvan beliep f193.000. Over een der perceelen, het tweede huis op den Dam, waarin de zaak der firma BLIKMAN & SARTORIUS was gevestigd, moest met de eigenaars, de weduwe WESTERMAN—SCHMALE en consorten, worden geprocedeerd, aangezien de Gemeente f40.000 had geboden, doch het dubbele van deze som geeischt werd; de Rechtbank stelde de waarde vast op f56.300. In 1876 liep de amotie, die f6100 opbracht, af, en in 1877 werd tegen den blinden zijmuur van het thans hoekhuis geworden perceel, Dam 18, het aanplakbord aangebracht, dat men er nog kan bewonderen. Bij Raadsbesluit van den 29sten September 1875 kreeg de verbrede steeg den naam van Beursstraat, tot men in 1899, op verzoek der bewoners, het Rokin onmiddellijk van den Dam af is begonnen te tellen.

In 1876 werden eveneens de Stilsteeg, tusschen den Nieuwe Zijds Voorburgwal en de Spuistraat, en de Korte Gasthuismolensteeg, tusschen Spuistraat en Singel, door het wegbreken der noordelijke huizenrij verbreed. De onteigeningskosten bedroegen f321297.87, terwijl de amotie der perceelen f19.455 opbracht, en eenige stukken grond weder werden verkocht voor f21.768. Het geheel ontving, met de Gasthuisstraat, volgens den wensch der bewoners, den naam Paleisstraat, ofschoon B. en W. de benaming Pancrasstraat hadden voorgesteld. De ingang van de Paleisstraat bij den Dam was reeds in 1870 iets ruimer geworden, doordat bij de afbraak van het modemagazijn van HEYMAN, ten behoeve van de stichting van het gebouw der Groote Club, een strookje grond aan de Gemeente was afgestaan.

Ook de verbreding van het Damrak, in 1875 bijna voltooid, werd in 1876 opgeleverd; de kade was daarbij

<sup>1)</sup> Woorden van het Gemeenteverslag over 1866.

tot een minimum-breedte van 24 Meter gebracht. Daarentegen had de verbouwing van de Korenbeurs en de Groote Koopmansbeurs voorloopig geen voortgang; en de laatste bleef geheel achterwege, toen langzamerhand plannen kwamen opduiken voor de stichting van een nieuw Beursgebouw. In verband hiermede besloot de Raad op 18 October 1882 tot de demping van het Damrak, tot op acht Meter benoorden de Oude Brug, welk werk in 1883 en 1884 werd uitgevoerd.

Was bij het besluit tot de demping, het te verkrijgen terrein voor Beursbouw aangewezen, het duurde tot den 9den Mei 1898 eer werkelijk de aanbesteding van de Beurs op het Damrak plaats had. Nadat het nieuwe gebouw, op den 27sten Mei 1903, was ingewijd, werd nog in hetzelfde jaar een begin gemaakt met de slooping van de Beurs van 1845, en sinds hare verdwijning wacht Amsterdam op de oplossing van het „Dam-vraagstuk”.

Waar het verkeer op den Dam voortdurend toenam, vereischte ook de bestrating en de verdeeling van rijwegen en voetpaden meerdere zorg. In 1890 werd rondom het Monument een ovaalvormig verhoogd gedeelte aangelegd, terwijl ook tusschen Kalverstraat

en Beurssteeg, aan de Zuidzijde, en tusschen Damrak en Eggertstraat, aan de Noordzijde, verhoogde voetpaden werden gemaakt. Op den Vijgendam, achter het Kommandantshuis, was dit laatste reeds geschied in 1875; térwijl toen tevens dit plein verlaagd was, door de wegbreking, of liever verlaging, van het gewelf van den duiker, die het Rokin met het Damrak verbindt. In 1904 is dit gewelf vervangen door eene afdekking, bestaande uit platen van cement-ijzer.

Hiermede is de geschiedenis van den Dam voorloopig ten einde. Wij zien de oude Damsluis verdwenen en tot den rang van een riool verlaagd. De eigenlijke Dam, de Middeldam, is, sinds de verplaatsing der Vischmarkt, feitelijk een aanhangsel van de oude „Plaetse”, enkel nog door het Kommandantshuis daarvan gescheiden. Deze „Plaetse” zelve zagen wij reeds in de zestiende eeuw in de richting van Noord naar Zuid in breedte verdubbelen, terwijl zij in de zeventiende ook in die van het Westen naar het Oosten belangrijk werd vergroot. De negentiende eeuw wees, door de demping van het Damrak, den weg tot eene nieuwe ontwikkeling van het plein. Hoe die ontwikkeling zal zijn, moge Amsterdam in de komende jaren aanschouwen!

#### L. M. MOOLENAAR. MET DEN TIJD MEË



llen, die de bouwkunst beoefenen, of beoefend hebben, slaan met belangstelling de gebeurtenissen gade, die plaats hebben, binnen of buiten den kring van hun bewegen.

Het is daarom begrijpelijk, dat ik evenals ieder ander in gedachten meê leef met de gevolgen van het verschijnsel dat zich binnen den kring van het genootschap A. et A. heeft voorgedaan en dat ik behoefte gevoel eenige uiting te geven aan den loop van mijne gedachten.

Herhaaldelijk komt mij daarbij voor den geest, de spreekwoordelijk geworden uitdrukking „men moet met zijn tijd meêgaan”.

De jongeren aan wien het komende leven, zich voordoet als een welriekende bloemruiker, en begeerig zijn, om daaruit den schoonst schijnenden bloem machtig te worden, valt het gemakkelijk de talrijke bezwaren die uit den weg moeten worden geruimd over het hoofd te zien, omdat zij van deze nog geen kennis konden nemen. Doch de ouderen die ervaren hebben, dat die ruiker meestal bestaat uit bloemen van één dag, die slechts hoogst zelden een blijvende aandoening kunnen verwekken, aarzelen gewoonlijk om het spoor dier jongeren te volgen of tonen weinig lust met hen door dik en dun meê te gaan.

Zij weten door hun ervaring, hetgeen de jongeren niet kunnen weten, dat zoo'n begeerlijk bloempje gewoonlijk reeds slap en half verrot is, vóór dat het binnen het bereik is gekomen. Om die reden gebeurt niet zelden, dat de ouderen buiten verwachting van de jongeren, het driftig begeeren van de jongelui

trachten tegen te houden. Evenwel wordt daarbij door de ouderen wel eens vergeten, dat zij ook jong zijn geweest.

Het verdient daarom te worden opgemerkt, dat het zeer verklaarbaar is, dat de jongeren met elkander overleggende, niet langer tevreden zijn met de afgevallen blaadjes van den ruiker die hun zoo toelacht.

Voor al is dat begrijpelijk, omdat de kennis van zijn bestaan nog slechts betrekkelijk korten tijd tot hen is doorgedrongen, terwijl inderdaad van hen geëischt wordt dat zij mede aan het bereikbare van het schoonste zullen geloven en zich langzamerhand aan dien eisch hebben aangepast. Er behoeft waarlijk onder de jongeren slechts één belhamel te zijn, die een weinig helderder meent te zien dan zijn kornuiten, of allen scharen zich om hem en richten zich naar den vinger die hun wijst naar de bloem die zoo goud-geel schittert boven alle andere.

Indien ik zelf tot die jongeren behoorde, dan zoude ik, even als zij, zoo krachtig ik kon luid meê roepen vooruit! vooruit! Maar even zeker zoude ik, dan dezelfde flaters begaan, die noodwendig volgden en volgen moesten uit mijn gebrek aan ervaring.

Nu roep ik echter niet mede, want de ervaring die de eenige wijsheid geeft, heeft me geleerd, zooveel mogelijk flaters te voorkomen.

Doch al roep ik niet meê, toch juich ik de jongeren toe, en al reik ik ze niet de hand om meê te galopperen, toch maakt die hand een wuivende beweging in de richting van hun doel.

Maar tot hen gaan doe ik niet.

Oud past niet bij jong, en jong past niet bij oud.

Daaruit volgt dat de jonge bouwmeesters niet passen in het gezelschap van oude bouwmeesters. Tenzij men elkander uitsluitend wenscht te vermaken.

De ouderen hebben dus niets met de jongeren te overleggen, omtrent een te volgen weg, die alleen door ervaringswijsheid kan bepaald worden. Een dergelijk overleg zou door de jongeren niet kunnen worden verstaan omdat daarvoor hun zintuigen nog niet voldoende ontwikkeld zijn en alleen door hun eigen manier van doen, kunnen ontwikkeld worden.

Wat jong is springt graag, moet springen en springt dan ook, soms als een dolleman.

Alzoo behooren de ouderen alleen te weten, wat ze hebben te doen. Zij alleen kunnen beoordeelen in welke richting koers moet worden genomen, wat gedaan moet worden om „met den tijd mee te gaan”.

Het schijnt mij toe, dat dit wel eens wordt voorbij gezien en dat daardoor niet zelden iets wordt uitgesteld, wat onmiddellijk verricht diende te worden. Wanneer ik nu zeg, hetgeen reeds herhaaldelijk door anderen is gezegd, n.l., dat in ons land reeds lang een architectenbond had moeten bestaan, en men voert daartegen aan, dat reeds jaren geleden er meermalen is beproefd om daartoe te geraken, doch zonder resultaat, dan meen ik daarop te mogen antwoorden, dat de ouderen wier taak het was, zulk een bond in het leven te roepen, hebben gemeend met den tijd mee te gaan, door te doen alsof zij jong waren, met de jongeren zijn mee gedraafd en dus doende, zich hebben aangesteld als kortzichtigen.

Zoo ooit, dan is zeker thans de tijd aangebroken waarin de ouderen zich schouder aan schouder behooren op te stellen tot een krachtigen bond; niet, om de jongeren hun jeugd te vergallen door machtspreuken en voornaam gedoe, doch om haar te toonen dat de macht der ervaring hun leiden zal, niet, daarheen, waar zij in hun kinderlijken overmoed meenen te kunnen komen, maar op den weg, die door de ervaringswijsheid wordt bepaald.

Ofschoon het nu eigenlijk niet op mijn weg ligt, in de eerste plaats stappen te doen, om de oprichting van dien bond te bevorderen, acht ik mij toch, als iemand, die zooveel mogelijk met den tijd tracht mee te gaan, verplicht, een opmerking te maken en wel deze, dat het mij in zekeren zin altijd heeft bevreedend wanneer men bij het pogen om een bond op te richten, als het ware, rijp en groen bij elkander trommelt ten einde zoo gauw mogelijk een groot

geheel tot stand te brengen. Is zulk een geheel dan verkregen, dan haast men zich, dit zoo spoedig mogelijk weer in stukken te verdeelen, door overal waar een stuk of wat lui bij elkander kunnen komen afdeelingen te stichten.

't Is mogelijk dat mijne wijsheid in dit opzicht naar een van mijn lichaamsdeelen is verzakt, maar evenwel nochtans, schijnt het me toe, dat de bedoelde manier van bond stichten, veel heeft van het bekende paard achter den wagen. Een averechtsche methode dus.

Ik geef daarom de heeren ouderen die mede de noodzakelijkheid van een bond inzien, in overweging in elke plaats van ons land, de ouderen uit te noodigen, om zich te vereenigen tot een kamer van architecten gelijk voor eenige jaren te Groningen is geschied, ten einde daarna van die kamers een bond te maken.

Zuik een bond kan alle wijsheid in zich vereenigen die door ervaring verkregen is en kan en moet daardoor zijn, het lichaam dat de noodzakelijkheid eischt.

In zulke kamers is het mogelijk de eensgezindheid te bereiken en den band te leggen, die allen tot een lichaam vereenigt, dat zonder aanzien des persoons, de bouwkunst en de architectenstand zal weten hoog te houden tot heil der jongeren.

Vraagt men misschien of die kamer te Groningen een ideale inrichting beteekent?

Volstrekt niet; doch ze bestaat met de beste verstandhouding.

Wat men doet?

Och; niet meer dan de noodzakelijkheid gebiedt. Men vergadert als er behoefte bestaat om te vergaderen, en doet intusschen, wat de bond vindt om te doen, vooral daar, waar één of allen te samen geroepen worden door de omstandigheden.

Of afgunsten broodnijd niet meer bestaat?

De leden der kamer stellen zich niet aan als denkbeeldige engelen in een dito hemel. Ze zijn nog altijd menschen.

Of eensgezindheid en onderling vertrouwen heerscht?

Meer dan voldoende als noodig is om elkander bij te staan, waar gevaren dreigen.

Of de contributie hoog is?

Precies zoovel als noodig is om de te maken onkosten te dekken. Hetgeen over mocht blijven keert weer in de respectieve zakken terug.

Of de kamer zeer gezien is?

Daarop is geen bepaald antwoord te geven. Doch zij laat zich zien, wanneer het noodig blijkt.

Enz. enz.

Groningen 31 Jan. 1908.

#### J. H. W. LELIMAN. ARCHITEKTEN-WONINGEN. V



In de serie Architecten-woningen, welke in vorige jaargangen van „De Bouwwereld” reeds de voor eigen bewoning ontworpen huizen van Prof. MAX LITTMANN (München), E. CORROYER (Parijs), ALFRED WATERHOUSE (Yattendon) en

W. BURGESS (Londen) bracht, nemen wij thans het buitenverblijf op van THOMAS EDWARD COLLCUTT, de Voorzitter van het Royal Institute of British Architects.

Dit buiten, „The Croft” geheeten, bevindt zich in een zeer fraaie ligging bij Totteridge, Herts. Wij

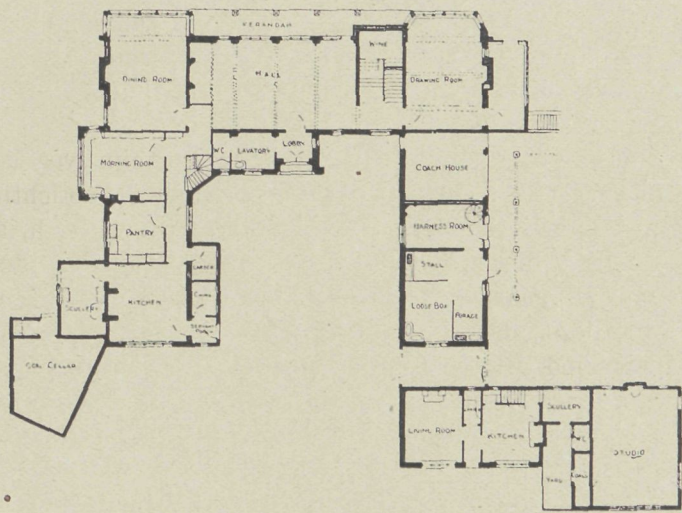
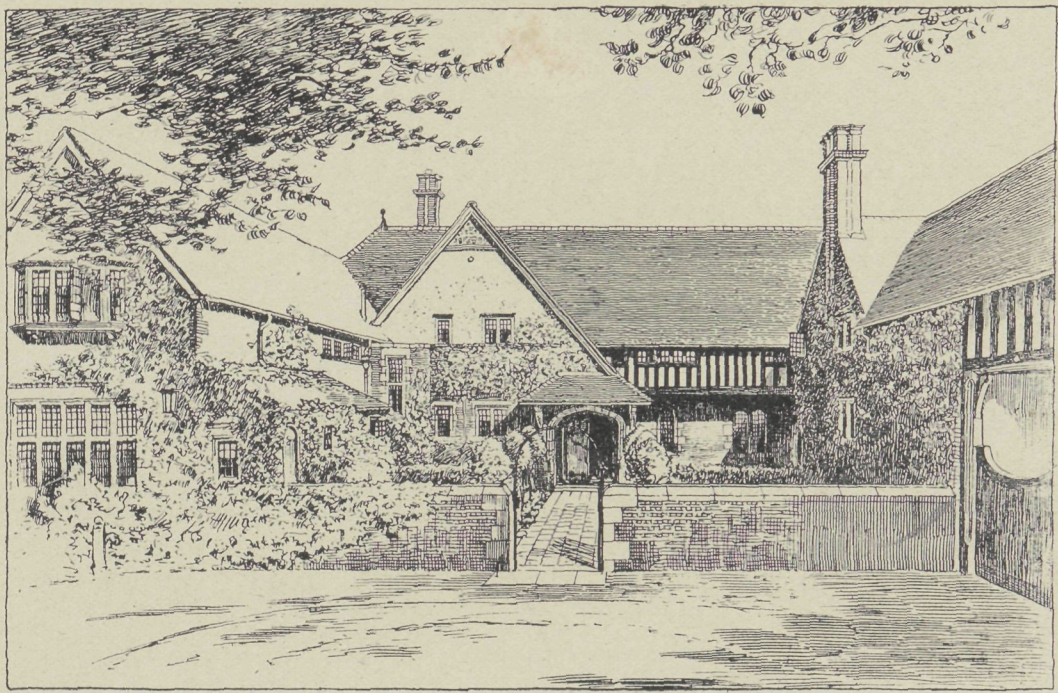

ontleenen onze afbeelding aan het Kerstmisnummer van „The British Architect”. Wie er meerdere afbeeldingen van wenscht te zien, zij verwezen naar de December-aflevering van het maandblad „The Idler”.

Onze afbeeldingen maken verdere beschrijving over-

bodig. COLLCUTT, de ontwerper van het statige Imperial Institute, doet zich in „The Croft” van een geheel anderen, huiselijker kant kennen.

Men bereikt het huis over een als bloementuin aangelegd voorplein, dat door een lagen muur is

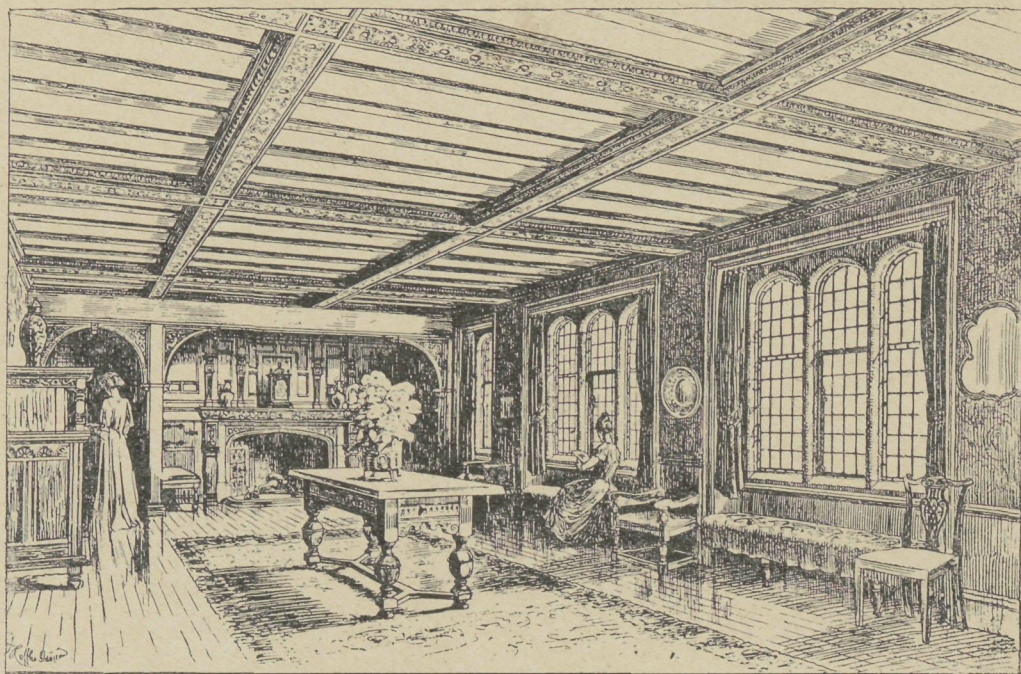

afgesloten. Doet zich het huis aan deze, de wegzijde, gesloten, ietwat gereserveerd voor, de tuinzijde met haar open veranda is van geheel ander type.

Fraaie bloementuinen omringen het huis, waarbij een terrein van ongeveer 3,5 acre behoort.

Onze afbeeldingen geven weder de voor- en tuingeveld van het huis met de bijbehorende stal en koetsierswoning, en voorts een gezicht in het voornaamste vertrek der woning, de groote Hall, die 35 bij 18 voet meet.

## GEMENGDE BERICHTEN

**AMSTERDAM.** De ontmanteling der Nieuwe Kerk aan den Dam zal in het a. s. voorjaar tot stand komen. Althans de huren der winkels aan de Mozes en Aäronstraat zijn tegen 1 Mei a. s. opgezegd en volgens dagbladbericht zal dan onmiddellijk met de slooping worden begonnen.

De verkeersbelangen vroegen sinds lang dringend verbreding van den doorgang aan de Noordzijde van het paleis. En in dien zin is de ontmanteling der kerk dan ook met instemming te begroeten. Het is echter de vraag of zij ook in allen deele tot eene verfraaiing van het stadsgezicht zal leiden. Thans maakt de kerk, die als een machtig blok oprijst boven den kring van kleine huisjes aan haar voet, waarschijnlijk een grooter en indrukwekkender effect, dan wanneer zij straks onmiddellijk aan het groote plein met zijn druk verkeer en zijne alle-daagsche beweging ligt. Ook rijst de vraag of ter plaatse een beplant strookje grond om de kerk, als gedacht is, niet „klein” zou doen.

Zou het geen overweging verdienen om, met terugzetting van de rooilijn ter wille van het verkeer, de kerk aan den voet althans gedeeltelijk, in de ver terugspringende hoeken, weer te ombouwen.

**De Hilversumsche Raadhuisprijsvraag** zal toch worden uitgeschreven. De lezer zal zich herinneren dat indertijd, mede namens meerdere Hilversumsche architecten, de heeren E. VERSCHUYL en C. DE GROOT bij den Raad geadresseerd hebben om de deelname te beperken tot Hilversumsche bouwmeesters. Het Genootschap „Architectura et Amicitia” kwam tegen dat denkbeeld weer met een kontra-adres op.

B. en W. doen nu het voorstel tot het uitschrijven van een algemeene prijsvraag. Het nieuwe stadhuis is aan den Kerkbrink gelegen en de kosten mogen de som van f 150.000 niet te boven gaan. B. en W. verzoeken een krediet van f 4500, waarvan f 3000 worden bestemd voor prijzen.

**De baksteenrust.** 31 Jan. l.l. werd door de Ver. van Ned. Baksteenfabrikanten te Arnhem eene algemeene vergadering gehouden. In het laatste nummer der „Ned Klei-industrie” is het verslag der verg. opgenomen. Blijkens dit stuk werd de vergadering niet druk bezocht. Na bespreking werd door de

meerderheid der aanwezigen, vertegenwoordigende een productie-vermogen van 200 millioen steenen, tot vorming van een trust besloten. Wil deze trust kans van welslagen hebben, dan zal echter de deelname, die nu slechts  $\pm \frac{1}{5}$  van de totale Nederlandsche baksteenproductie omvatten zou, nog aanmerkelijk moeten toenemen.

Voor de trust daar is, zal intusschen nog heel wat water door Waal en Yssel vloeien.

In hoeverre echter eene prijsverhoging van eenige beteekenis voor de baksteennijverheid niet veeleer na- dan voordelig zou zijn, en de afnemers drijven in de armen der concurrentie, moet afgewacht worden.

**De algemeene verkoopsvoorwaarden der Ned. Ver. van Natuursteenhandelaren.** 1°. De betalingen geschieden op drie maanden na iedere afzending, zonder korting. Voor graniet echter op dertig dagen, zonder korting.

2°. De vrachtprijzen worden steeds door den ontvanger betaald, en bij franco leveringen van de factuur afgetrokken.

3°. Iedere steen minder inhoudende dan 0.010 M<sup>3</sup>. zal tegen dit minimum kubiek in rekening gebracht worden.

4°. Bij klaargemaakt werk, worden alle steenen tegen de grootste afmetingen berekend.

5°. Dook-, sleuf- en anker-gaten alsmede beeldhouwwerk zijn nooit in den prijs begrepen, tenzij uitdrukkelijk anders overeengekomen.

6°. De leveringen worden steeds beschouwd als te zijn geschied ter plaatse van afzending, zelfs dan, wanneer de offerte franco ter plaatse van bestemming opgegeven is.

De goederen rijzen alzoo voor risico en rekening van de koopers. Op verzoek wordt den koopers bericht van afzending gegeven, omdat deze zich van de richtige levering zoude kunnen vergewissen.

7°. Om geldig te zijn, moeten reclames binnen de acht dagen na ontvangst der goederen geschied zijn.

8°. Als „Force majeure” worden beschouwd o.a.: Algemeene of gedeeltelijke werkstakingen, die verband houden met de desbetreffende leveringen, sneeuwval, vriezende weder of abnormale waterstand.

9°. Tenzij anders overeengekomen, zijn prijsopgaven slechts drie dagen verbindend.

— De afd. Amsterdam van den Ned. Aannemersbond besloot geene aanbieding onder deze voorwaarden te aanvaarden.

**Eene studie over de artistieke oplossing van ijzerkonstrukties op het gebied van bouwkunst of ingenieurswezen.** De Koninklijke Akademie van het bouwwezen schrijft



voor dit jaar eene prijsvraag uit over de beste studie over het zooveel genoemde onderwerp en stelt daarvoor een bedrag van 5000 Mark aan prijzen beschikbaar. De studie moet kritisch bespreken tegen tot nog toe in en buiten Duitschland is gedaan ter artistieke oplossing van den ijzerbouw, al dan niet in verband met steenbouw. De studie moet verder een geschiedkundig overzicht van het onderwerp geven, afbeeldingen bevatten en eindelijk behandelen de mogelijkheid tot verdere ontwikkeling van een artistieke ijzerbouw. Bij de beoordeeling van de konstrukties moeten ook in aanmerking worden genomen de eischen van veiligheid, doelmatigheid en zuinigheid.

**PARIJS.** De „Galerie des Machines” van het Champ de Mars zal, naar de „Constr. Mod.” verneemt, nu definitief worden afgebroken om herbouwd te worden op de militaire terreinen te Issy-les-Monlinox. Daarmede zou eene kwestie die nu reeds jaren de gemoederen bezig houdt van het programma verdwijnen.

Het Champ de Mars komt vrij en de fraaie gevel der militaire school wordt zichtbaar, terwijl de imposante hal met hare sierlijk belijnde ijzer-constructies toch gespaard blijft.

**PARIJS.** Een model-chemisch instituut ten dienste der Sorbonne zal binnen kort volgens ontwerpen van H. P. Nénot begonnen worden.

**LONDEN.** Crosby Hall is thans geheel afgebroken. De Chartered Bank of India, Australia and China geeft £ 1000 uit voor het merken en opbergen van de oude steenen, opdat deze nog eens elders kunnen worden inelkaar gezet. De kosten daarvan zijn op £ 3000 geschat. De wensch is dat het een of andere openbare lichaam den afbraak opkoopt om dan Crosby Hall elders te reconstrueren.

**Het oude Rome.** De correspondent van de „N. R. C.” schrijft uit Rome: Boni vond op de Velia, de hoogte tusschen de twee inzinkingen van het Forum en van het Colosseum, aan den voet van de trappen die naar den tempel van Venus en Roma leidden, sporen van het oude paveisel van de Summa Sacra Via. Het niveau is daar hooger dan het plateau waar de boog van Trusus op verrijst. Bovendien trof hij daar eenige fragmenten van denzelfden triomfboog aan.

Er is sprake van, dat de leiding van de opgravingen op den Palatijn ook aan hem toevertrouwd zal worden. Op zich zelf lijkt het denkbeeld van eene vereeniging van de directie op den Palatijn en het Forum in eene hand aannemelijk. Toch vindt het plan tegenspraak, bij buitenlanders die aan te merken hebben op de geheele methode van Boni, bij Italianen die op den Palatijn liever een specialiteit aan het werk zagen en niet zonder vrees zijn, dat in de aangroeiende belangstelling voor de praehistorische overblijfsels het jonger, zooveel meer tastbaar verleden te kort gedaan zal worden.

Ook elders in Rome doet men weer aardige ontdekkingen.

In de bovenstad, op de plaats waar het nieuwe Ministerie van Landbouw, Handel en Nijverheid zal komen te staan, in de nabijheid van de kerk Santa Susanna is binnen den muur van Servius Tullius een andere muur gevonden en in de spatie tusschen beide eenige vazen van het Villanova-type. Het zou daar, in den aarden wal, den agger, tusschen de beide muren een necropolis geweest zijn, waarvan de graven, met den agger zelf, verdwenen. De hypothese heeft namelijk vasten voet gekregen dat de wal eerst een aarden dijk was geweest, versterkt met een muur van buiten en van binnen. Over de vraag welk van beide het eerst aangebracht werd als steunsel van den aarden wal kunnen de geleerden nog twisten. Toen de twee muren er stonden zou dan de aarde, met de tomben van de doodenstad, weer uitgegraven zijn. De analogie op den Palatijn, waar de ontdekkingen het eerst aanleiding gaven tot deze verklaring, wil men hier als doorslaand bewijs laten gelden.

Er is iets meer houvast aan de ontdekkingen, die men ten tweede male doet onder het paleis van Montecitorio. De architect Carlo Fontana had namelijk, toen hij dit pauselijk paleis van justitie, door Bernini begonnen, voltooide, reeds een geschrift over de oudheden-in-de-fundamenten opgesteld. Hij noemde het: de overblijfselen van een comitium. Nu komen de tronken van travertijnen zuilen weer aan den dag. Daar in dit gebied, den Campus Martius van het oude Rome, geen comitium bekend was, heeft men naar eene andere verklaring omgezien en acht het waarschijnlijk, dat de afgepaalde ruimte zou zijn geweest het Ustrinum Antoninorum, de plaats waar het stoffelijk overschot van personen behorende tot het geslacht der Antonini verbrand werd.

**Opgavingen te Rome.** Te Rome zou men gaarne nieuwe opgravingen ondernemen. De oudheidkundigen stellen voor, een reeks van oude huizen, tusschen de Tarpeische rots, het Kapitol en het Forum in, af te breken; dan zou men daar zeker niet alleen de overblijfselen van oude paleizen, maar ook van het Forum Olitorium en de Vicus Jugarius vinden, met de Carmentapoort, waar Julius Caesar door ging op den morgen toen hij vermoord werd.

Er is echter voor die opgravingen heel wat geld nodig. De

Regeering zal dat waarschijnlijk niet kunnen of willen geven en zoo zullen de oudheidkundigen nog moeten wachten met het uitvoeren van hunne plannen, als niet de een of andere rijke man hun te hulp komt.

**De villa Albani te Rome.** De geruchten die eenigen tijd geleden gingen dat de villa Albani, buiten de poorten van Rome, zou verkocht zijn en als villapark zou worden verknipperd, is gelukkig ongegrond gebleken.

Integendeel, heeft de onlangs overleden Principe Alessandra Torlonia bij testament uitdrukkelijk bepaald, dat de villa alsmede het museum aan de Lungara in het bezit der familie moeten blijven, met servituut dat de kunstschaten en het park niet mochten worden verkocht.

De prachtige villa is omstreeks 1700 door Carlo Marchionne gebouwd voor kardinaal Alessandra Albani, den beschermer van Winckelmann. Onder voorlichting van dezen archaeoloog werd de villa met antieke kunstwerken verrijkt. Napoleon nam 294 standbeelden naar Parijs mede. Deze zijn in 1815 teruggegeven, maar een deel werd om de hooge transportkosten verkocht en is nu te München in de glyptothek.

Thans bevindt zich echter nog een schoone verzameling in het casino der villa.

**Vrijlegging der San Vitale te Ravenna.** Binnenkort zal het mogelijk zijn, de kerkgebouwen van San Vitale te Ravenna van alle kanten te bewonderen. Het klooster van San Vitale, thans als kazerne in gebruik, zal worden ontruimd evenals het klooster van Santa Maria in Porto. Van uit de kloosterpleinen van deze beide gebouwen, die nu voor het publiek toegankelijk worden, zal men thans van een prachtig uitzicht op de beroemde kerk kunnen genieten. In het San Vitale-klooster zal het Koninklijk Museum gehuisvest worden, in het andere klooster het Rijksarchief.

**De etagewoning in Amerika.** Toen in 1872 een te Parijs opgeleid architect het eerste etagehuis in Amerika bouwde, werd dit als iets heel bijzonders aangezien. De Amerikaan ging te voren uit van de stelregel dat ieder een eigen dak boven zijn hoofd behoorde te hebben, zelfs als de middelen beperkt waren. Een groot deel der partikuliere woningen waren dan ook meestal goedkope vakwerkhuizen, welke aan de woonwijken der steden het aanzijn gaven van groote dorpen of provincieplaatsen.

Onder den drang der noodzakelijkheid, hoofdzakelijk ook door de stijgende terreinprijzen, werd die oude gewoonte verlaten. Er werden etagewoningen, naar het model der groote Europeesche steden, ingevoerd. Maar al spoedig ontwikkelde zich een eigen type. Zoo verdween o. a. de portiersloge, want de Amerikaan wenschte niet als de Parijzenaars te leven onder de controle van een „conciërge”.

De New-Yorksche bouwverordening hield in 1885 voor de eerste maal rekening met het begrip huurhuis. Daarbij werd de hoogte der woonhuizen beperkt tot zes verdiepingen en 80 voet, dat is dus niet veel meer dan in onze steden mag.

Thans gelden de voorschriften van 1899, zij maken onderscheid tusschen „fireprove” en „non-fireprove” huizen. Fireprovehuizen zijn die zonder houten konstruktieve deelen en met onniet seld ijzeren geraamte. Voor deze huizen geldt een hoogte van maximaal 12 verdiepingen en 160 voet. Gelijktijdig eischt deze verordening ook bij de non-fireprovehuizen dat de beide onderste verdiepingen ook brandvrij zijn, terwijl de huishoogte afhankelijk wordt gemaakt van de straatbreedte. Een huis van 160 voet mag alleen gebouwd worden aan een straat van 80 voet breedte en een hoogte van 125 voet beantwoordt aan een straatbreedte van 60 voet.

Het bouwen in Amerika heeft een vertikale tendenz. Men maakt er steeds hooger huizen. Dank zij de liften verdwijnt echter het qualiteitsverschil tusschen de verschillende verdiepingen. De hogere verdiepingen die minder last hebben van stof en straatgeruisch zijn juist de duurste en meest gezochte. De nieuwe etagewoningen zijn met groote luxe ingericht. Verwarming- en koeltoestellen, warmwaterleidingen, telefoons, etc. ontbreken niet en enkele huizen hebben eigen wasscherij, een daktuin of iets dergelijks, als speciale aantrekkelijkheid voor de huurders.

Met al die luxe werd echter nog niet de dienstbodenvraag opgelost. Hiertoe dient nu de nieuwste vinding: het „bachelor” of „non-house keeping” appartement. Dit is een overgang van het woonhuis op het hotel. Het heeft een gemeenschappelijke keuken, waaruit de bewoners van de onderscheiden woningen hunne maaltijden kunnen betrekken, tenzij zij de voorkeur er aan geven in een der gemeenschappelijke zalen of in den daktuin te eten. In New-York is eene maatschappij opgericht die een viertal van dergelijke woongebouwen stichtte, de Oxford Realty Company. Een dier huizen „The Devon” genaamd, wordt uitvoerig beschreven en afgebeeld in de „Wiener Bau-industrie Zeitung”, waaraan wij ook de bovenstaande bijzonderheden ontleenen.

Het huis kostte 150.000 dollars en heeft 11 verdiepingen. In

het sousterrain liggen de machinekamers en ketelruimten. De begane grond is in hoofdzaak bestemd voor den dienst en de keuken. Voorts bevinden zich hier een met rijke marmer en mozaiekversiering prijkkende Hall, damessalon, de eetzaal en een wintertuin.

De woningen op de bovenverdiepingen zijn zoodanig dat het aangelegd arrangement op eenvoudige wijze steeds kan worden veranderd. De woningen bestaan uit 1 tot 6 kamers, terwijl in een der groote vaste kasten van elke woning een kluis is ingemetseld en elk appartement minstens 1 badkamer heeft. Het roerende meubilair is eigendom der huurders; het vaste meubilair wordt in overleg met hem gemaakt. Het omvat de werkzaamheden van behanger of stucadoor van wanden en plafond, een bepaald oppervlak voor spiegels, schoorsteenmantels, licht-ornamenten, etc.

De huurprijzen bedragen circa 200 dollars per vertrek, 't geen voor New-York niet veel is.

## BOEK EN TIJDSCHRIFT.

**Afbeeldingen van oude bestaande gebouwen.** Uitgegeven door de Mij. tot Bev. der Bouwk. 47e afl. — Platen 230—234.

Deze afl. bevat twee oude gebouwen te Kampen, het gemeentelandshuis van Delfland te Maassluis (1620) en de toegang tot een gevel naast het Oude Vrouwenhuis te Rotterdam.

**Elementaire berekeningen van bouwkundige constructies,** door P. W. Scharroo, Eerste-Luitenant der Genie. Handleiding voor theorie en practijk, ten dienste van Bouwkundige Opzichters, Architecten, enz. N. V. Electr. Drukkerij „Luctor et Emergo” Den Haag. (Prijs ingebonden f2.90, ingenaaid f2.50).

In zijn voorbericht zegt de schrijver dat hij trachte op eenvoudige wijze afleiding en gebruik aan te geven van die formules, welke onmisbaar zijn voor architect en opzichter.

Zooveel mogelijk zijn berekeningen door voorbeelden toegelicht en zijn bij elk onderwerp tabellen gevoegd die het maken van globale berekeningen vereenvoudigen.

De berekeningen van constructies in gewapend beton zijn in een afzonderlijk hoofdstuk vereenigd.

Voor het gebruik van het werkje is slechts de kennis van de beginselen der lagere wiskunde noodig, terwijl het zoodanig is ingericht, dat het zonder leiding kan worden bestudeerd.

**Architectura** Nr. 7. Prijsvraag Dam I, II en III. Antwoord op vragen aan medewerkers. (Zie blz. 64.)

Godon-prijsvraag. Wijziging programma. (Zie blz. 56.)

Het wezen der schoonheid, door H. HANA.

Aan alle architecten van Nederland. Oproeping tot deelneming aan het a. s. Congres dat te Weenen zal gehouden worden met programma, zie het uittreksel op blz. 56.

**TECHNISCH GEDEELTE.** Over den invloed van de vastheid van metselsteenen en mortel op de vastheid van het metselwerk. (Naar het Duitsch van G. BENFEY.)

Middelbaar Technisch Onderwijs. Bespreking van het rapport van de afd. Amsterdam van den Alg. Ned. Opzichters- en Teekenaarsbond (Zie blz. 52.)

**Bouwkundig Weekblad** Nr. 7. Tentoonstelling van een collectie pentteekeningen van boerenwoningen in Nederland. Bespreking van deze pentteekeningen door den vervaardiger den heer VAN DER KLOOT MEYBURG. (Zie blz. 53.)

Brieven uit België, door X. Y. Z. Afbeelding en beschrijving van het nieuw gebouwde gemeentehuis te Laeken.

Een rapport inzake het oprichten eener technische school. Bespreking van het rapport van de afd. Amsterdam van den Alg. Ned. Opz.- en Teek. bond. (Zie blz. 52.)

Werkeloosheid. In het Dept. 's Gravenhage der Mij. van Nijverheid sprak de heer P. J. VAN VOORST VADER over dit onderwerp. De spreker verwachtte niet veel heil van werkverschaffing. Tijdelijk alleen kan deze helpen. Beter is de werkeloosheid-verzekering en de spr. behandelde verschillende systemen in verscheidene landen.

**De Opmerker** Nr. 7. Het gebouw der Gemeentelijke Electricite Centrale te 's Gravenhage. Beschrijving en afbeeldingen van de gebouwen.

Aan alle architecten in Nederland. Oproeping

tot deelneming aan het a. s. Architecten-Congres dat te Weenen gehouden zal worden, met programma, zie het uittreksel op blz. 56.

De Woningwet. Over het gesprokene over de werking van deze wet in de Tweede Kamer.

## PRIJSVRAGEN, EXAMENS EN TENTOONSTELLINGEN

### Damprijsvraag

I. In verband met een vraag naar de bedoeling van de minimumbreedte van de Paleisstraat, 13 M. (volgens het Programma niet in de onteigening opgenomen) kan worden medegedeeld, dat de nieuwe rooilijn van de Paleisstraat niet op de Situatie-teekening is aangegeven, omdat de juiste richting nog niet is bepaald. In elk geval moet er op worden gerekend, dat het gebouw der „Groote Club” zoover wordt teruggebracht, dat de vereischte breedte als toegang tot de straat kan worden verkregen. Bij de wellicht aanstaande verbouwing van dit gebouw, zal dit van gemeentewege worden geëischt. Omtrent de richting der rooilijn is men dus geheel vrij.

II. In antwoord op een schrijven van een deelnemer dato 6 Februari 1908 betreffende de te stellen eischen, wanneer meer (alle) den Dam passeerende tramlijnen één standplaats wordt gegeven, kan het volgende worden medegedeeld:

De inrichting van de teekeningen aangegeven tramsporen is opgemaakt door de ambtenaren der gemeente in verband met de eischen van het tramverkeer en het gewone verkeer.

Van deze inrichting kan wel in details doch niet in hoofdzaak worden afgeweken. Een gehouden bespreking met den Directeur der gemeentetram heeft bevestigd, dat een Vereeniging van de standplaatsen tot één enkele, met het oog op het tramverkeer, niet mogelijk is.

III. Van meerdere zijden wordt de vraag gedaan of ontwerpen, waarin de rooilijnen in bestaande bouwblokken, niet in de ontgening begrepen zijn gewijzigd, geheel terzijde zullen worden gelegd, of dat zij, hoewel niet voor eenige bekroning vatbaar, toch beoordeeld zullen worden.

Het komt ons voor, dat tegen deze laatste opvatting geen bezwaar bestaat, als niet in strijd met art. 13 van het programma, waarin wel van „onderscheiding” (bekroning) doch niet van „beoordeling” wordt gewaagd.

Wij antwoorden dus het volgende:

De ontwerpen, waarin de rooilijnen van bestaande bouwblokken, niet in de onteigening begrepen, zijn gewijzigd, kunnen in geen geval voor eenige bekroning in aanmerking komen. Zij zullen echter worden beoordeeld en wanneer zij naar het oordeel der jury bijzondere kwaliteiten bezitten in het rapport worden besproken.

Amsterdam, 10—13 Febr. 1908.

Voor de Jury:

J. VAN HASSELT, Voorzitter.

J. INGENOHL, Secretaris.

## PERSONALIA

### MELDAHL. †

De bekende Deense architect, Kamerheer MELDAHL, is dezer dagen in 82-jarigen leeftijd overleden. Hij heeft voor de ontwikkeling der bouwkunst in Denemarken eene groote betekenis verworven, doordien hij een der eersten was die opnieuw den nationalen baksteenbouw beoefenden.

Het blindeninstituut te Kopenhagen, een eigenaardig, zwaar bouwwerk, geïnspireerd op de San Marco van Venetië, is daarvan een bewijs. Volgens MELDAHL's ontwerpen is een groot aantal openbare en partikuliere gebouwen (o. a. de Stift's bibliotheek te Roskilde), maar zijn belangrijkste werken zijn de restauraties van het wereldberoemde Frederiksborgslot te Hillerod en de voltooiing van de Marmer- of Frederikskerk te Kopenhagen. De bekroning van dit bouwwerk met een fijn geproportioneerden koepel bewijst hoe MELDAHL een volleerd kenner der Renaissance was.

Door groote begaafdheden en noesten vlijt is MELDAHL van eenvoudig metselaarsgezel opgeklommen tot zijne positie. Hij was eene figuur met breede opvattingen, te groot voor het kleine land zoodat zijn geheele leven een aanhoudenden strijd was, om, tegen veler kleine bezwaren, zijne denkbeelden tot verwezenlijking te brengen.

Prof. Dr. Ing. Gabriel von Seidl is door den Duitschen Keizer op voordracht van de stemgerechtigde ridders benoemd tot ridder in de orde „pour le mérite”.

De succesvolle Munchensche bouwmeester heeft daarmede de hoogste Duitsche onderscheiding verkregen. Reeds vroeger was hij achtereenvolgens met eerbewijzen en titels, o. a. den persoonlijksten adelstand, overladen.

# DE BOUWWERELD

WEEKBLAD VOOR THEORIE EN PRAKTIJK

REDACTIE: + + + + +  
D. H. HAVERKAMP EN J. H. W. LELIMAN  
KEIZERSGRACHT 559 + + + +

ADMINISTRATIE:  
FIRMA F. VAN ROSSEN · UITGEVER  
HEERENGRACHT · 281

Zevende Jaargang. No. 9.

26 Februari 1908.

## PROF. J. A. VAN DER KLOES. VLOEREN ZONDER NADEN

### I. BETONBEVLOERINGEN. <sup>1)</sup>

#### Pleistervloeren.

**L**oen men eenmaal de buitengewone hardheid had leeren kennen van versteend Portland-cement, lag het denkbeeld voor de hand om cementvloeren te maken. Ongelukkig geschiedde dit in de eerste jaren in de gedaante van pleisterwerk op een onderlaag van steen.

In een Staatsspoorwegbestek van 1864 staat in een „Beschrijving van een kolenloods” te lezen: „Den vloer binnen het gebouw met genoegzaam zuiver zand aan te hoogen en te bestraten met klinkers in sterke tras op een platte laag boeregrauw in zand; over deze straat een vloer te maken van cement van Boulogne-sur-Mer, dik 2½ cM.”

Van deze cementvloeren is niets in stand gebleven; zij krompen weldra uit elkaar. Het begrip van het krimpen van pleistermortel door waterverlies tijdens het verharden was toen nog niet tot ons doorgedrongen en men schreef het te niet gaan van het werk aan andere oorzaken toe.

Verbazing wekt het te vernemen, dat in Nederlandsch Oost-Indië de pleistervloeren van Portland-cement ook nu nog aan de orde van den dag zijn. Nog in 1906 werd daar met het oog op het algemeen voorkomende barsten der vloeren een voorschrift uitgevaardigd, houdende bevel om „nieuwe pleistervloeren vóór het in gebruik nemen minstens een maand onder water te zetten.” Alsof lang nat houden het krimpen bij het uitdrogen kan tegenhouden!

#### Stampmortel op een vlijlaag.

Doch ook ten onzent heeft het tamelijk lang geduurd eer men eenig begrip kreeg van de natuurwetten, die

<sup>1)</sup> Dit opstel is bestemd om mettertijd een hoofdstuk te vormen in het 3e deel van den onlangs aangevangen 2den druk van „Onze Bouwmaterialen”. Een gestrenge kritiek zal daarom schrijver zeer aangenaam zijn.

v. D. K.

het welslagen en de deugdelijkheid van een cementvloer beheerschen. In de 70er jaren, toen schrijver aan 't hoofd stond der gemeentewerken te Dordrecht, was daar slechte één werkman, die een behoorlijk cementtrottoir kon maken. Men ging daar toen op de volgende wijze te werk: Als onderlaag werd een enkele platte laag harden baksteen aangebracht. De steenen werden behoorlijk in het verband gevlijd in een zandlaag, vast daarin aangeklopt en met zand en water ingewasschen; die vlijlaag liet men liefst eenigen tijd belooopen om er een nog vastere ligging aan te geven. Dan werden de steenen met ruim water schoongeschrobd alvorens de cementspecie aan te brengen. Deze bestond uit 1 deel cement op 3 scherp rivierzand, met weinig water goed doorengewerkt; zij werd gelijkmatig over de vlijlaag uitgespreid, met een houten stamper aangestampt, onder de rei afgestreken en, nog vochtig zijnde, met enkel Portland-cement met eenig zwartsel als kleurstof glad volgeschuurd, zoodanig dat de poriën in de oppervlakte juist gevuld waren zonder meer. De dikte der aangestampte mortellaag bedroeg 4 tot 5 cM. De breedte der trottoirs zal 1 tot 2 M. geweest zijn; telkens werd een vak van 1 M. lengte tegelijk onder handen genomen en afgemaakt; de specie voor het volgende vak werd tegen het vorige aangestampt.

Deze trottoirs hebben zich tamelijk goed gehouden, doch bleven niet vrij van krimp-scheuren en waren naar 's schrijvers meening te glad. Scheuren tengevolge van het krimpen is bij naadlooze cementvloeren wel tegen te gaan, doch nimmer geheel te vermijden. Bij de beschreven samenstelling laat de bewegelijkheid der vlijlaag de opperlaag tamelijk vrij in haar neiging tot samentrekken door verlies van water bij het versteenen. Dientengevolge ontstaan weinig doch groote en wijde barsten. De manier van werken is overigens niet slecht en verdient met eenige wijziging aanbeveling.

Een goed aangestampt mengsel van 1 cement 3 zand

vormt een sterke plaat, die volkomen bestand is tegen het verkeer te voet en een stoot kan lijden. Er zit genoeg bindmiddel in om de zandkorrels vast aan elkaar te doen hechten, zonder ze geheel en al te omhullen. Het vormt een stroef oppervlak, dat vooral door de hardheid der kwartskorrels grooten weerstand biedt aan afschuring. Men moet het dus niet glad afpleisteren. Nam men minder cement, dan zouden de zanddeelen onder het belooopen losraken en de slijting groot zijn. Maar, in overeenstemming met den graad van dichtheid, is de krimpmaat groot; vandaar dat de scheuren niet uitblijven. Deze kunnen worden voorkomen door de bevoering in platen van 1 M. in 't vierkant uit te voeren en den verschen stampmortel niet tegen het voltooid werk aan te stampen, doch er houten of ijzeren latten tegen te leggen van 6 tot 7 mM. dikte, naar onder iets verschrallend voor 't gemakkelijk uithalen, als het vak gereed is. De aldus gevormde gleuven worden, zoodra het cement genoegzaam versteend is, vóór het in gebruik nemen van het voetpad, met een asphaltmestiek van zoodanige samenstelling volgegaten, dat het deegachtig blijft. Zetten de platen nu bij nat weder uit, dan komen de voegen door de samenpersing een weinig verheven te staan. Treedt na uitdrogen krimpen in, dan worden de ruggen plat geloopt en raken de voegen van zelf weer vol. Op deze wijze houdt de bevoering echter op naadloos te zijn.

#### Stampbetonvloeren.

Doch er is een nog betere en waarschijnlijk goedkoopere wijze van werken: men laat de vlijlaag van baksteen weg en vervangt deze door een schraal stampbeton. Hoe dikker men de laag neemt, hoe schraler gewerkt kan worden en dit is juist wenschelijk met het oog op het krimpen. Men stampt het beton zacht-aan gelijkmatig ineem en eerst nadat er de specie voor de deklaag (1:3) op is uitgestort, het geheel voor goed vast, ook weer in vakken van 1 M. in 't vierkant, met latten ertusschen, die echter slechts tot even in de schrale onderlaag behoeven te reiken. Als men voor de onderlaag grindzand gebruikt in de verhouding van 9 tot 10 dln. op 1 cement en er nog evenveel grover grind of steenslag doorheen werkt, dan zal men hiervoor met 8 tot 10 cM. dikte kunnen volstaan en de opperlaag van 3 scherp zand op 1 cement wellicht dunner kunnen nemen dan bij het aanwenden van een vlijlaag van baksteen, b.v. 3 $\frac{1}{2}$  of 3 cM. in plaats van 4 tot 5 (vgl. blz. 65). De geheele dikte der bevoering zal dus aangestampd 10 $\frac{1}{2}$  tot 13 cM. bedragen. Zulk een vloer zal aan alle redelijke eischen voldoen; immers de schrale, vast op het zand gestampte onderlaag heeft niet te lijden en de sterke bovenlaag vormt er één zoodanig vast geheel mede, dat zij op zich zelf aan geen brekende krachten maar alleen aan afschuring heeft weerstand te bieden. Zij dient echter evenzeer als in het vorige geval door asphaltvoegen tegen krimp-scheuren gevrijwaard te zijn.

Het komt er bij deze cementvloeren erg op aan, dat het watergehalte der specie, ook in verband met den vochtigheidstoestand van het zand met zorg afgepast wordt; zij mag niet zoo nat zijn dat zij onder het stampen modderig wordt; doch moet genoeg water bevatten om na eenigszins langdurig stampen aan het oppervlak nat te worden. Als het zoover is, moet het stampen ophouden; door te lang stampen kan het versteeningsproces verstoord worden.

Voor volkomen droog zand, wat zelden voorkomt, zou men het watergehalte kunnen stellen op 8 pCt. van het gezamenlijk gewicht van cement en zand, d. i. 0.45 tot 0.50 maatdeel op 1 mtdl cement en 3 mtdln zand.

#### Terrazovloeren.

Terrazo- of mozaïekvloeren zijn te beschouwen als een veredelde vorm van betonvloeren en aan dezelfde wetten onderworpen als deze. In de opperlaag treedt in de plaats van gewoon steenslag of grind marmergruis, dat na de verharding der specie wordt gladgeschuurd en gepolijst. Deze vloeren waren reeds in de Oudheid in zwang. Zeer schoone voorbeelden daarvan uit den Romeinschen tijd zijn tot ons gekomen. Schrijver heeft ze niet gezien en het is hem niet bekend of de Romeinen voorzorgen tegen het krimpen namen en in hoever hun dit gelukte. Hun opvolgers, de Italiaansche werklieden, die tegenwoordig veel voor dit werk gebruikt worden, gaan in dit opzicht op de meest slordige en onkundige wijze te werk; zij treden de natuurwetten met voeten. De gevolgen blijven niet uit; met uitzondering van een enkelen vloer in een slagerswinkel, die, doordien hij telkens afgeschrobd wordt, geen tijd heeft om uit te drogen, scheurt dit werk overal op erbarmelijke manier. Toch blijft men altijd door op dezelfde wijze voortwerken en wordt geen enkele poging tot verbetering gedaan; de eerste scheuren ontstaan geruimen tijd nadat de maker het werk verlaten heeft en deze kijkt er niet meer naar om.

Waarschijnlijk zal er in den ouden tijd minder haast bij het werk geweest zijn dan tegenwoordig. Als men het werk tijd mag laten om te versteen, kan men schraler werken. De Romeinen kenden geen Portland- en waarschijnlijk ook geen „Romeinsch” cement; zij zullen met Puzzolaanmortel of met waterkalk gewerkt hebben. Zulke mortels zijn kleveriger van aard en kunnen daardoor iets meer zand lijden dan Portland-cement, doch worden minder spoedig hard.

Nu brengt de aard van dit werk geneigdheid tot scheuren mede, doch er wordt tegenwoordig ook niets gedaan om haar tegen te gaan; veeleer werkt men haar in de hand. Terwijl de grondlaag hier, evenals bij Portland-cementvloeren, de uiterste grens van schraalheid mag bereiken, maakt men haar uit 'vet en nat beton en werkt er de opperlaag niet minder nat overheen.

(Vervolg op blz. 68.)

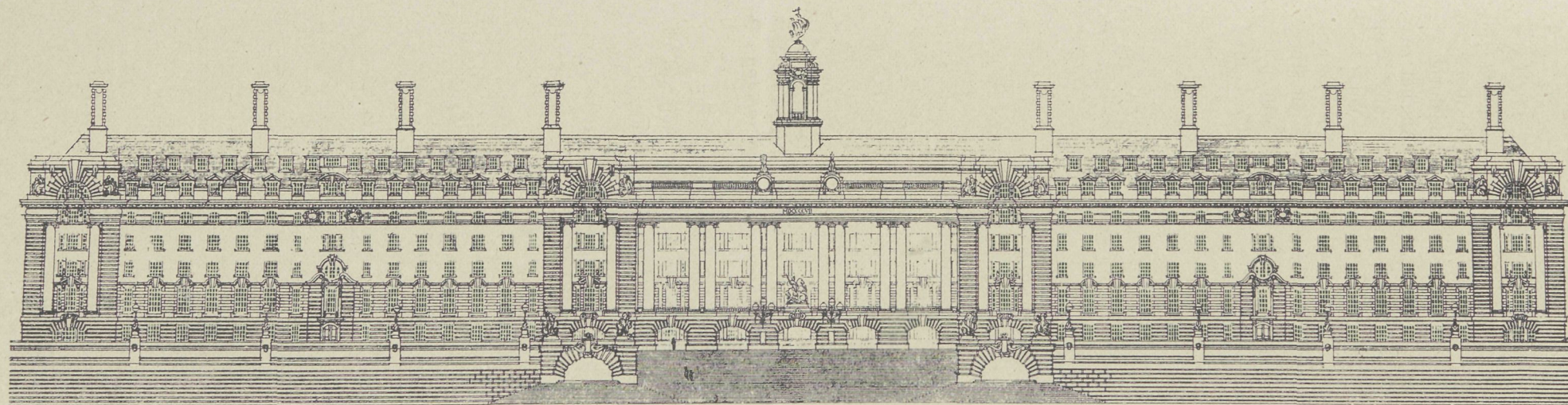

RIVIERZIJDE

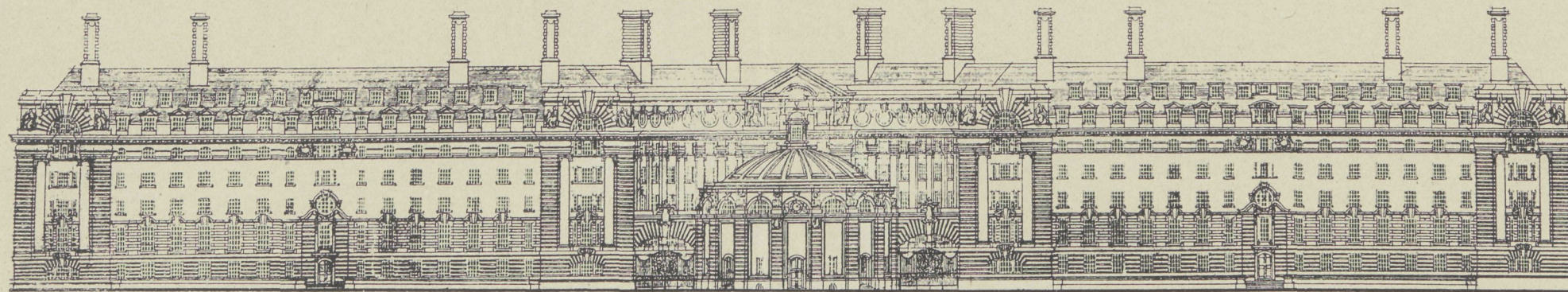

GEVEL AAN BELVEDÈRE ROAD

PRIJSVRAAG LONDON COUNTY HALL & HET MET DEN 1STEN PRIJS BEKROONDE ONTWERP VAN RALPH KNOTT (ZIE HET BERICHT OP BLZ. 70)

Tot dusver hadden wij alleen doorgaande vloeren van marmerbeton op het oog. Waar groter sierlijkheid verlangd wordt, werkt men naar patronen. Dan wordt de bovenkant der mortellaag op enkele mMs. beneden de vereischte hoogte van den vloer volkomen vlak afgewerkt. Als de mortel na verloop van eenigen tijd genoegzaam gebonden of aangetrokken is, worden er door middel van smetlijnen met houtskoolpoeder de noodige verdeellijnen op aangebracht en vervolgens, met behulp van doorgeprikte papieren mallen en een stuifbus met zeer fijn houtskoolpoeder, de figuren van het patroon op afgeteekend. Dan worden de marmersteentjes, die vooraf in gepaste gedaante en grootte zijn afgekloofd, soms ook opzettelijk tot dit doel vervaardigde blokjes kleurig, ondoorschijnend glas, achtereenvolgens met een enkelen hamerslag in den mortel gedreven en hechten zich daarin genoegzaam vast om, na het versteen van den mortel, het slijpen en polijsten van den vloer toe te laten; zeer ingewikkelde patronen, randen enz. worden somtijds vooraf aan de fabriek uitgevoerd, in dien zin, dat de steentjes met den bovenkant op grof papier tot figuren aaneengeplakt, genummerd, in kisten verpakt worden aangevoerd en bij vakken tegelijk in de mortellaag worden geplaatst en aangestampt.

Waar gestort terrazzowerk met patroonwerk afwisselt, gaat men naar omstandigheden te werk. De opgeplakte figuren stelt men gewoonlijk eerst en stort daar het terrazzobeton omheen. Dikwijls worden echter ook randen en tusschenpartijen van het laatste eerst langs de rei afgestampt en daarlangs de losse blokjes en de opgeplakte gedeelten in vetteren (cement-kalk-) mortel ingezet. De voor het slijpen benodigde zandsteenen van opvolgende fijnheid worden aan een langen steel bevestigd, zoodat de werklieden de bewerking staande verrichten; het slijpen geschiedt eenige dagen nadat de steentjes zijn gezet; de vloer wordt daarbij aanhoudend met water bevochtigd. Na een week of zes wordt het werk opgepolijst, somtijds echter, als

stroef of mat werk verlangd wordt, wordt het polijsten geheel achterwege gelaten.

Voor terrazzovloeren verdient evenals bij cementvloeren het uitsparen van voegen in de opperlaag ernstige overweging. Men zal de voegen menigmaal met de grenzen der vakken en randen kunnen doen samenvallen. Met het oog op de aanwezigheid van steengruis in de opperlaag, kan men ze nauwer houden dan bij cementvloeren. Teneinde ze zoo min mogelijk in 't oog te doen vallen zou men voor het aangieten paraffine in plaats van asphalt kunnen gebruiken.

#### Bintlaag.

Waar aangevulde grond het vastliggen onzeker maakt, is ondersteuning van cement- en terrazzovloeren door ijzeren binten aan te bevelen. Niet onderkelderde gangen, terrassen enz. kan men tot aan den onderkant der balken met zand aanhoogen en daarop het beton stampen evenals of de balken er niet waren; voorafgaande beplanking is dan niet noodig en de samenstelling van het beton eischt geen verandering. Op verdiepingen nopen welstand en spaarzaamheid tot het stampen van het beton tot trogvelven. De daartoe benodigde houten formeelen hangt men met ijzeren haken aan de binten. Voor deze gewelven zal men beton van 1 Portland-cement op 6 tot 7 grindzand zonder grover grind of puin moeten aanwenden. De gewelven zelf zullen dan weinig gevaar voor krimpscheuren hebben, doch zij beletten het krimpen en scheuren van de opperlaag niet. De hiervoren aanbevolen voorzorgsmaatregelen daartegen blijven dus evenzeer geldig.

#### Gewapend beton als onderlaag.

In lokalen van groote afmetingen in beide richtingen wordt in den laatsten tijd gewapend beton als onderlaag voor terrazzo- en tegelvloeren aangewend, op den begane grond in de gedaante van een vrijliggende plaat. Echter zij opgemerkt, dat ook deze samenstellingen geen waarborg opleveren tegen het krimpen van het terrazzo-werk.

(Wordt vervolgd.)

### ■ JAC. VAN GILS. DE OORSPRONKELIJKHEID DER NEDERLANDERS IN DE ■ XIXE EN XXE EEUW



In de „N. R. C.” van 31 Januari l.l. stond een ingezonden stukje over het minder praktische der in omloop gebrachte nieuwe 5 cents nikkelen muntstukken. De schrijver had het o.a. ook over het aankweken van schoonheidszin in deze zaken, die veel onder het volk komen en wijst op meer mooie en vooral praktischer munten bij Engelschen en Franschen in gebruik.

Ofschoon deze stuivermunten nu wel niet tot de slechtst uitgevoerde behooren, is het toch niet overbodig eens de aandacht te vestigen op deze schijnbaar nietige zaken, want het is mij, en natuurlijk velen

onzer, reeds dikwijls opgevallen, hoe bij de verschillende wijzigingen en veranderingen, die onzen Staat invoert bij munten, zegels, uniformen, enz. zulks ten opzichte der schoonheid niet zelden achteruitgang beteekent, waarschijnlijk omdat deze zaken meer beschouwd worden als vallende niet in het kader van kunstenaarsproductiviteit. Bij veel dezer voorwerpen is dan ook duidelijk te zien, dat ze niet door artisten worden ontworpen of saamgesteld en toch was het geene dwaasheid, dat bijv. de Pruisische Regeering destijds, naar men zegt, de militaire uniformen door een man als SCHINKEL ontwerpen liet.

En ziet nu eens de gewijzigde uniformen onzer officieren en minderen der infanterie. 't Is alles zoo wansmakelijk mogelijk. De pet, leelijk van hoofdvorm, smakeloos gegarneerd, de plumeaux vooral der minderen, de korte mantels der officieren, 't een is al misselijker dan het andere. Ik heb bepaald soms medelijden met onze landverdedigers als ik hen in dat costuum marcheeren zie. Ze kunnen het toch óók niet helpen, dat ze zoo onhandig worden opgedirkt. Onnoozel, en pover is misschien het beste woord ervoor. En zelfs onze generaals ontkomen niet aan den wansmaak dergenen, die dit alles ontwerpen en uitvoeren. De versiering hunner kragen b.v. met de gekartelde rand in goudgalon, het kon niet meer onbeholpen. De kragen der politie-agenten 1e klasse te Antwerpen geven oneindig beter en fraaijer type van versiering te aanschouwen voor hen die een weinig smaak bezitten! En velen onzer tram- en spoorwegconducteurs? Zij, die met de S. S. te Eschen aankomen, moeten zelf het vergelijk maar eens maken tusschen de Nederlandsche en Belgische conducteurs ten opzichte der kleedij, of liever „den Schnitt”. Zeker, het is niet alles zoo, Goddank. O. a. de beamtten der Holl. Spoorw. Maatschappij zijn meer smaakvol aangekleed. Men huivert nu alweer als men denkt aan het nieuwe model pet, welke, naar we vernemen, eerstdaags onze stations-chefs der S. S. zal worden uitgerekte.

De reden van dit alles? De fout zit 'm in het zotte kunsteloos naäpen uit den vreemde. De Hollandsche „originaliteit” bestaat bij velen, ook ten opzichte van andere kunsten, in het onbegrepen en ongevoeld toepassen van uitheemsche elementen. Men verliest daarbij alle eigen karakter. Wij behoeven nu eenmaal niet den bevalligen „chic” der Franschen, het forsche, onbuigzame en correcte uiterlijk der Duitsche beamtten, of de meer helle en bonte samenvoeging der Zuidelijke kleuren in onze nationale kleederdracht.

Wij zijn Hollanders, d. w. z. een eigen type, door meer nuchteren zin, minder plooibaarheid en meerdere stijfheid en geslotenheid, dan onze naburen. Maar dat zulks schoonheid en karakter, eigen bevalligheid en kunstzin zou uitsluiten? Bezie dan onze oude schilderijen, de kleedij en het type daarvan bij onze

voorvaderen, (we herinneren slechts aan de schutters van „De Nachtwacht”) onze oude wapenen, zegels, munten, meubelen en stoffeering, enz. enz. Ja zelfs nog de thans in zwang zijnde kleedij der verschillende eilandbewoners en bij de militairen de nog niet veranderde uniformen der gele ridders, huzaren, grenadiers, adelborsten, loodsen, matrozen, enz. Moge een en ander van meer nuchterheid getuigen, dan bij Zuidelijke volken het geval is, bevalligheid en schoonheid valt er niet aan te ontzeggen.

En onze koloniale militairen? De uniformen der officieren, het kan er door. Doch als de minderen op zijn best zijn uitgedost, lijken ze meer op vogelverschrikkers dan op lenige landverdedigers. Denk dan daarbij de kleedij der Baliërs, Lombokkers, der volken die ze straks gaan bevechten. Hoe slank, bevallig en fijn voegen lichaam en kleedij dier „barbaren” zich tot één geheel. Hoe heerlijk van kleur vormt dit alles, omgeving, aard en kleeding ééne harmonie. Hoe prachtig weten die ongeletterde en onbeschaafde lieden, de compositie van het ornament te rangschikken en daar te stellen. O, als 't waar zoude zijn, dat kunstzin en beschaving samengaan, dan zou ik weten wie den prijs verdiende, wij met onze hooge hoeden en rokcostumen, (het eene jaar met, het andere zonder zwart lintje afgezet, of hoe is 't ook?) of zij, die overvloeien van zin voor het schoone in kleur en beeld.

Mij dunkt om te krijgen en te behouden ons eigen karakter in alle zaken die met de schoonheid in verband staan is het noodig te weten en te kennen wat onze eigen natie te dien opzichte bezit en heeft voortgebracht. Wij willen geenszins terug naar het oude, 't is te dwaas om er van te spreken, dat kunnen wij zelfs niet al zouden we het willen, maar om bevrijd te worden van de povere resultaten, die wij overal gewrocht zien en den grooten achteruitgang, die in kunstzaken heeft plaats gevonden, moeten wij leeren gevoelen uit het schoone, oude, goede voorbeeld wat ons eigen is en wat het hogere beteekent dat ons daarin bekoort en beyredigd. Daarop voortwerken, zal betere toekomst brengen, ook in zaken van oogenschijnlijk meer ondergeschikten aard.

Rotterdam, Februari 1908.

## GEMENGDE BERICHTEN

**De ontmanteling der Nieuwe Kerk te Amsterdam.** Na ons berichtje uit het vorig nummer te hebben overgenomen schrijft het „Handelsblad”:

„Niemand zal er aan denken tegen het Raadhuis van JACOB VAN CAMPEN kleine huisjes te gaan neerzetten om een des te machtiger contrast te verkrijgen.”

Neen, natuurlijk niet, maar dat zou absoluut niet noodig zijn. Terwijl echter het stadhuis reeds een machtig, groot blok is van een gesloten karakter, is de Nieuwe Kerk met haar onregelmatigen grondvorm dat niet. De door ons in overweging gegeven vulling der meest terugspringende hoeken heeft ten doel, den voet van het gebouw geslotener te maken, meer te doen een algemeene basis, waarop het rijkgelede gebouw verrijst. Zelfs al had het „H. blad” gelijk als het schrijft: „de bouw-

meesters der Nieuwe Kerk zullen wel gerekend hebben opeen vrijstaand gebouw”, dan is dat nog een zeer zwak argument. Immers (men vergelijke slechts een oude prent als de kaart van CORNELIS ANTONISZON): de Nieuwe Kerk stond oorspronkelijk aan een klein kerkhof, en werd onder geheel andere omstandigheden gezien als nu het geval zou zijn. In beginsel strijdig met het type der Nieuwe Kerk zou eenige bebouwing aan de voet niet zijn. Meerdere gothische kerken waren al van den aanvang af ombouwd.

Eene totale ontmanteling van het gebouw zou, gelukkig slechts in het klein, maar in het wezen toch een soortgelijk effect hebben als de beruchte vrijlegging van oude kerken, die men thans algemeen betreurt. Zóó sterk zelfs, dat men nu te Ulm met groote kosten het Munster weer gedeeltelijk gaat ombouwen, na het eenige jaren geleden met groote kosten te hebben vrijgelegd.

**De N. Z. Kapel te Amsterdam.** De architect POSTHUMUS MEYJES die, onlangs bij de Reguliersgrachtkwestie en sedert nog bij meerdere gelegenheden, werd geciteerd als een technikus met artistieke en archaeologische zin, kortom een man met oog voor het oude schoon der stad, loopt nu alle kans binnen-

kort te worden vereenzelvigd met de „Vandalen”. Zal ook hij gaan ondervinden dat de Tarpejaansche rots dicht bij het Kapitoel ligt? Als architect der Ned. Herv. Kerk heeft hij een nieuw gebouw ontworpen op het terrein der N. Zijds Kapel. Een dergelijk plan is reeds tien jaar oud maar tot uitvoering kon het eerst komen nu het eindeloze proces over den eigendom der Kapel in het voordeel der Kerkelijke gemeente beslist is. Oudheidkundigen spreken nu al van „vernietzucht” (Prof. Six in het „Kon. Oudh. Gen.”) en begrijpen niet dat het kerkbestuur niet genoeg doordrongen is van de architectonische en historische waarde der Kapel om haar ook dan te behouden, al heeft het er niet de minste behoefte aan, al is de Kapel door de verrotting der funderingen ook bouwvallig en al zou eene restauratie van een, aldus doelloos, bouwwerk ook verre de krachten der gemeente te boven gaan. In één woord: het welbekende verzet der oudheidkundigen tegen elke verandering steekt hier weer het hoofd op.

Het is maar te hopen dat zij in hun streven thans minder succes hebben dan bij de Reguliersgracht, want Amsterdam behoeft geen kerkhof van oude hoeken en brokken te worden.

**Bouwkunst en Vriendschap in 1907.** Het ledental bedraagt op 1 Januari 1908 4 eereleden, 1 lid van verdienste en 194 gewone, buitengewone, aspirant- en corresponderende leden. De financiën der Vereeniging verkeerden in voldoende staat. Door den penningm. werd verslag gegeven van de inkomsten en uitgaven over het afgelopen jaar en een begroting voor 1908 voorgedragen, sluitende in ontvangst en uitgaaf met een bedrag van f 1825.

Bij de verkiezing van bestuursleden, in de plaats der aftredenden, de heer W. F. OVEREYNDER en A. W. MULLER, die niet herkiesbaar waren, werden gekozen de h.h. PH. VAN DER HEYDEN en A. A. VAN NIEUWENHUYZEN, terwijl als voorzitter en le secretaris herkozen werden de h.h. P. A. WEELDENBURG en C. N. VAN GOOR.

De aftredende leden der arch.- en soc.-comm., P. G. BUSKENS en A. MILLENAAR, werden herkozen. Op verzoek van een 25-tal aspirantleden werden weder ingesteld de reeds vroeger jaren gehouden schetsavonden, waarvoor tevens eene comm. werd benoemd bestaande uit de h.h. H. VAN DER KLOOT MEYBURG, A. VAN DER WILDE en G. ALBERS. Als onderwerpen voor de in 1908 uit te schrijven prijsvragen werden opgegeven een kleine dorpskerk, een volksleeszaal in een buitenwijk eener groote stad, een retiradegebouwtje op een plein, een pen- of potloodteekening naar een oud gebouwtje.

**Partieel aanbesteden.** De Bond van Patroonsvereenigingen verwant aan het Bouwvak te Amsterdam heeft in zijne vergadering van 14 Febr. l.l. de volgende motie aangenomen:

De Bond van Patroonsvereenigingen verwant aan het bouwvak, nota genomen hebbende van het j.l. gehouden congres van ambachtsnijveren, waarop, onder meer, het onderwerp „Aanbestedingswezen” behandeld werd,

overtuigd, dat de huidige wijze van aanbesteden ook voor ons vakpatroons nadeelige gevolgen heeft en mitsdien verbetering daarin noodzakelijk is,

gelet op de door de vereenigingen en inleiders ingediende rapporten en de lezing des heeren OOSTERBAAN met daarop gevolgde discussie,

spreekt als zijne meening uit, dat partieele bestedingen en geldelijke garantie door den besteder, hoewel middelen tot verbetering, niet als afdoende te beschouwen zijn en pogingen tot verbetering in de wijze van aanbesteding door alle belanghebbenden bij het bouwvak dienen te worden ter hand genomen, draagt het bestuur op in deze de eerste stappen te doen.

Getracht zal nu worden met alle belanghebbenden bij het bouwvak, als architecten, aannemers, leveranciers, enz. samenwerking te verkrijgen tot verbetering van het aanbestedingswezen.

**Muren van Yselsteen.** De Vereeniging van Yselsteenfabrikanten heeft aan de architecten van Nederland een open brief gericht waarin zij de aandacht op het artikel Yselsteen vestigt, de steen die tot afmetingen heeft  $\pm 16 \times 8 \times 4^5$  cm. Zij wijst op het voordeel gelegen in het gebruik dier baksteen bij de Prijsvraag der Maatschappij tot Bevordering der Bouwkunst, voor het bouwen van geschikte werkmanswoningen met een huurprijs van f 2.25 à f 2.75 per week. De Vereeniging somt de volgende voordeelen op, die aan het gebruik van deze steenen verbonden zijn:

„Een der conditiën waaraan de mededingende plannen moeten voldoen, is, dat de huizen zullen zijn van één verdieping, of zooals dit wordt uitgedrukt, zonder verdieping. Door deze bepaling ligt het voor de hand, dat de Yselsteen, hier de aangewezen steensoort kan zijn, die in velerlei opzicht voorkeur verdient. Muren van één Yselsteen dik zijn zeer zeker voor woningen zonder verdieping voldoende sterk. Zij zijn daarbij goedkoper dan één-steensmuren van grooter steensoorten, terwijl de ondervinding heeft geleerd, dat de Yselsteen ten opzichte van de vraag naar droge huizen tot de voortreffelijkste soorten behoort, en de vergelijking met andere steen

glansrijk doorstaat. Wat door 't gebruik van Yselsteen aan stichtingskosten wordt bezuinigd, kan leiden tot goedkoper huur, of tot vermeerderd gerief in andere opzichten. Door 't gebruik van Yselsteen komt meer ruimte binnenshuis disponibel, indien de buitenwerksche maat dezelfde blijft, — en dit is een voordeel, waarvan gebruik gemaakt kan worden ook voor onderdeelen van den bouw, zelfs als de huizen voor de buitenmuren in grooter steensoort zijn voorgeschreven. Immers blijven dan nog de binnen- of separatiemuren, de schoorsteenen binnen- en buitendaks, en ook wel straatjes van kleine oppervlakte, die met voordeel van Yselsteen kunnen worden gemaakt. Ten slotte meenen wij, dat, indien er plannen voor de bedoelde prijsvraag inkomen, welke de Yselsteen als bouwmetaal hebben gekozen, deze ook daardoor de richting steunen, in welke de Mij. tot Bev. der Bouwkunst wil sturen; omdat men bij gebruik van dit deugdelijk en goedkoop materiaal tevens een eeuwen oude industrie steunt, die geheel Nederlandsche belangen behartigt, niet enkel omdat zij in ons land wordt uitgeoefend, doch omdat ook het transport van de steen, en de levering van turf als brandstof voor het stoken der ovens geheel aan de Vaderlandsche industrie ten goede komen”.

**Bouwkunst in Ned.-Indië.** De „N. R. C.” ontleent aan de „Sumatra-Post” een interessante mededeeling. Bij wijze van poging tot verheffing van de bouwkunst in Ned.-Indië gaat de afd. N.-I. van het Kon. Instituut van Ingenieurs een Album uitgeven, bevattende ontwerpen en in Indië uitgevoerde gebouwen. Als eisch zal daarbij moeten worden gesteld, dat niet-tegenstaande met de oude sleur gebroken is, toch de bijzondere eischen, welke het Indische klimaat stelt, ten volle tot hun recht gekomen zijn.

Het bestuur heeft nu een beroep gedaan op de medewerking van alle leden, niet het minst van de jongeren.

Een speciale commissie is benoemd, die tevens de uitgave van het album bezorgen zal. Zij bestaat uit de heeren J. G. DE VOOGT, vice-president, J. DE BOOY, lid van 't bestuur en C. E. J. MEYLL, lid der afdeling, terwijl de heeren M. J. HULSWIT en P. A. J. MOOJEN, te Batavia gevestigde architecten, bereid zijn bevonden er deel van uit te maken.

**Nederlandsche cementfabrikanten.** In „Handelsberichten” van 20 Febr. l.l. eene mededeeling van Consul BARENDRECHT te Kaapstad over „Handel in cement in Zuid-Afrika”. Daarin treft ons het volgende:

„Zooals hierboven reeds bleek, zijn de toestanden in de bouwvakken tegenwoordig niet gunstig. Zoodra evenwel in deze toestanden eene verbetering is ingetreden, bestaat ook voor Nederlandsche fabrikanten de gelegenheid zich in Zuid-Afrika een afzet voor hun fabrikaat te verwerven, wanneer zij althans tegen concurreerende prijzen voortdurend goede cement leveren kunnen.”

Wat zeggen de laatste woorden in hunne algemeenheid? Wie tegen concurreerende prijs steeds goede waar kan leveren heeft natuurlijk de gelegenheid enz. Bovendien: zou Consul BARENDRECHT of de Redactie van „Handelsberichten” niet eens willen mededeelen waar die Nederlandsche cementindustrie toch gevestigd is, welke opgewekt wordt naar Zuid-Afrika te leveren? Dan zouden misschien vele Nederlanders haar alvast kunnen bevoorraden.

**De prijsvraag van de London County Hall** is naar men weet tot algemeene verrassing uitgelopen in de bekroning van het ontwerp van den geheel onbekenden KNOTT, een 29-jarig leerling van ASTON WEBB. De bekende, gedeeltelijk uitgenoodigde mededingers, als JOHN F. BELCHER, JACKSON, FLOCKHART, ERNEST GEORGE, HARE, MOUNTFORD LUTYENS e. a., hebben geen geluk gehad.

De laatstgenoemde heeft, volgens eene kritiek in „The British Architect”, het uit architectonisch oogpunt interessantste ontwerp ingezonden. De inzendingen der best bekende bouwmeesters schijnen niet volkomen de verwachte hoedanigheden te vertoonen. Het blijkt de Vredespaleisvraag verderfelijke stelsel eener combinatie van besloten en vrije prijsvraag heeft in dit geval dus eenerzijds weinig kwaad gesticht, anderzijds den prijsvraaguitschrijver ook niet gebaat.

Velen hadden indertijd er op aangedrongen dat, zonder prijsvraag, de bouw zou zijn opgedragen aan den ouden NORMAN SHAW, die, na in zijn langen loopbaan bijna uitsluitend woonhuizen te hebben ontworpen, nu besluit met de monumentale kunst, zooals bij de bebouwing der nieuwe straten Kingsway en Aldwych, waarin hij optreedt als officieel adviseur en dienengevolge ook als partikulier architect (Gaiety Theater en de Londonsche filiale van het Australische Gemeenebest).

Zoetzuur, maar juist, zegt nu de bovengenoemde kritiek van KNOTT's plan: „Zij die wenschten dat aan NORMAN SHAW de bouw van het nieuwe stadhuis zou worden opgedragen, zullen blijde zijn te zien dat het op één na wenschelijkste geschiedde door de keuze van een ontwerp dat het resultaat is van de nauwgezette studie van zijn werk. Want elke trek ervan zal, naar wij meenen, een voorganger in het werk van NORMAN SHAW vinden”.



Dat eene dergelijke opmerking van het bekroonde ontwerp zou te maken zijn, was eenigszins te verwachten. De oorzaak ligt bij het Engelsche systeem om de beoordeeling van prijsvragen te leggen in de hand van enkele personen. De doorslag bij dit oordeel is nu blijkbaar gegeven door NORMAN SHAW en niet door zijne medebeoordeelaars, de ambtshalve voor de technische zijde van het vraagstuk toegevoegden, W. E. RILEY en Sir ASTON WEBB, (deze door de mededingers aangewezen).

KNOTT schijnt zijne bekroning voorts te danken aan den economischen opzet van zijn ontwerp, dat geacht wordt voor de gestelde bouwsom uitvoerbaar te zijn. Hij stuurde heen door de klippen van overdaad en van armoedigheid waarop verschillende mededingers strandden. Het verraadt volgens het reeds meergenoemde blad geen den minsten geestdrift, maar het schijnt een nauwgezet en breed opgezet plan te zijn. Vooral de plattegrond is van zeer grooten eenvoud. Het gebouw bestaat een rechthoekig oppervlak. Aan de rivierv zijde is een grooten voorsprong, bestaande uit twee smalle vleugels die door een kolonnade verbonden zijn. Deze voorbouw zou in perspektief gezien echter het effect van den gevel zeer benadeelen, doordien men den gevel niet meer kan overzien. In het midden van het gebouw aan den achterkant, ligt de ronde raadzaal, omringd door de zalen voor de leden. Het blok wordt onderverdeeld door zes dwarsvleugels met aan binnenhoven gelegen bureaux. Een zeer eenvoudigen opzet dus.

Wijzigingen zullen nog in getale moeten worden aangebracht.

De Jury zegt in haar rapport dat bij een gebouw van dezen omvang een prijsvraag niet meer dan een schetsontwerp kan opleveren. Zij heeft mitsdien het ontwerp uitgekozen, dat de meeste kans bood op een waardig resultaat.

In deze prijsvraag zijn 23 ontwerpen ingezonden, (van de 15 bekroonde in het vóór-konkours en van 8 uitgenoodigden) bestaande te zamen uit 346 teekeningen en de beoordeeling begon op 8 Januari terwijl 4 Februari het rapport werd uitgebracht.

**Stilte in het bouwvak te Berlijn in 1907.** In Berlijn werden in 1907 door de bouw-afdeeling van het Polizeipräsidentium 51.873 nieuwe aangelegenheden behandeld tegen 55.836 in het voorafgaande jaar. Deze aanzienlijke achteruitgang wordt in de eerste plaats toegeschreven aan de werkstaking in de bouwbedrijven in den zomer van 1907. Onder de gebouwen bevinden zich 134 winkel- en kantoorgebouwen, 2 kerken, 6 scholen, 17 schouwburgen, circussen en lokalen van openbaar vermaak, 159 fabrieken en werkplaatsen, 40 pakhuizen, 414 winkelverbouwingen, enz. enz.

**Een interessante restauratie. Het oude slot Elgersburg in Thüringen,** dat lange jaren een koudwater geneesinrichting was, is door een nieuwen eigenaar, de kamerheer von FREGG-WELTZING, volgens ontwerp van de Dresdener architecten SCHILLING & GRAEBNER gerestaureerd. Daarbij is anders te werk gegaan dan men doorgaans ziet gebeuren.

De architecten hebben zich niet ten doel gesteld om een fantastische ridderburch te scheppen, door combinatie van zooveel mogelijk schilderachtige of „historische” motieven. Zij zijn van een ander denkbeeld uitgegaan en hebben in harmonie met het bestaande gewerkt, zonder slaafsche stijlnavolging en overdreven romantisme. Daarmede is een uitermate interessant resultaat bereikt. Ook tegenover het nageslacht zal dat meer spreken dan een poging tot klakkelooze kopie van het een of andere ouder tijdperk.

**Sauvageot (†) en de Lheureux-prijs.** De commissie onder presidium van den heer DAUMET, lid van het Instituut, voor de uitdeeling van den Lheureux-prijs (2000 fr. aan het schoonste beeldhouw- of bouwwerk te Parijs in den loop der twee laatste jaren uitgevoerd) heeft den architect SAUVAGEOT bekroond voor zijne restauratie van de Romaansche basiliek van Montmartre, een klein oud kerkje ter zijde van de nieuwe Sacré-Coeur.

Ongelukkig stierf door een noodlottige samenloop der omstandigheden de heer SAUVAGEOT juist toen men zijn loopbaan aldus bekroonde.

De Lheureux-prijs, sedert acht jaar bestaande, werd het eerst uitgereikt in 1900 aan DALOU als vervaardiger van „Zegepraal der Republiek”, het prachtbeeld op de place de la Nation.

Hij viel de volgende jaren ten deel aan de H. H. CHARLES GIRAULT, BARRIAS, PASCAL, A. MERCIÉ, FORMIGÉ en COUTAU.

**Prijzen van Zweedsch hout.** Volgens „Handelsberichten” hebben, naar aanleiding van den tegenwoordigen stand der houtmarkt, de houthandelaars van Smaland, Halland en Västergötland, de kwestie der dalende houtprijzen besproken. Ter voorkoming van een verdere prijsdaling werd een vermindering der productie aanbevolen. Vele houthandelaars verklaarden, dat zij de productie met ca. 75 pCt. zouden beperken. Men besloot daarop de productie met minstens de helft te verminderen en voor de behartiging van de belangen der houthandelaars over te gaan tot de oprichting eener vereeniging.

**Eene „Prins”-enormiteit.** „De Prins” heeft, hoewel wij reeds twijfelden aan de mogelijkheid, toch nog gelegenheid

gevonden zich zelf te overtreffen in den onzin zijner onderschriften.

Had het blad vroeger reeds den Utrechtschen Domboren versleten voor een specimen van Italiaansche bouworde en had het zijn goedgebloovige lezers reeds den 17en eeuw schouwer der Naardensche tentoonstelling voorgezet als een oud-germaansche haardstede, thans plaatste het een overzicht van een regelmatigen Engelschen tuinaanleg met geschoren boomen en verkondigde daarbij dat dit nu iets nieuwmodisch was, en het misschien nog wel eens navolging zou vinden!

De Redactie van „De Prins” heeft — als ze er niet zelf is ingelooopen — haren lezers zeker op een, van verleden jaar overgebleven April-grap willen onthalen!

## BOEK EN TIJDSCHRIFT

**Prof. K. Sluyterman. Oude Binnenhuizen in Nederland.** MARTINUS NIJHOFF. 's Gravenhage. Afl. 4.

Het blijft een lust eene nieuwe aflevering der „Oude Binnenhuizen” te zien. De thans verschenen vierde aflevering bevat (het is wel overbodig er aan toe te voegen, in voortreffelijke opnamen) den statigen trap-opgang in de woning van Amsterdam's Burgemeester Heerengracht 479; de deur eener zaal uit het voormalige Burgerziekenhuis te Amsterdam, thans in het Stedelijk Museum: een LODEWIJK XV-schoorsteenmantel, met rijken stuc-boezem uit het huis Keizersgracht 224, een pracht-exemplaar in zijn soort; de 17e eeuwse Raadzaal in het Haarlemsche Stadhuis, de eveneens 17de eeuwse schoorsteen in de consistoriekamer van de Walenkerk te Haarlem; de LODEWIJK XV schoorsteenschouw in de Raadzaal te Leiden; het „ijzeren kantoor”, eene geweldige archief-ruimte, in Rijnlants gemeenlandshuis te Leiden; Raadzaal te Goes; de schouw in het kasteel „Zuylestein” bij Leersum; de gang in het kasteel Amerongen, die, in Engelschen trant ingericht, meer het karakter van een meubelmagazijn heeft en het moet afleggen bij de stemmige en statige interieurs naar Hollandschen smaak.

Meer en meer belooft dit werk een standaardwerk bij uitstek en uitnemendheid te worden, een rijke bron van studie tevens, welke, door de gelijktijdige publicatie in vreemde talen bovendien veel ertoe moet bijdragen om de waardeering onzer oude kunst te bevorderen.

**Architektonische Rundschau.** 1908. Afl. 5. De Middelbare School aan de Torstrasse te Halle a. S. door arch. CARL REHORST te Keulen gebouwd, wordt in den tekst en in de losse platen ruim besproken.

Prof. H. PFEIFFER vervolgt zijne bijdrage over de wisselwerking tusschen toegang en bouwwerk.

De losse platen geven voorts villa's te Keulen en te Ludwigsburg; de wandelhal van het Kurort Eisenach; eene brandweerkazerne te Dresden; een groot winkelgebouw te Berlijn.

**Dekoratieve Kunst.** 1908. Nr. 4 en 5. Afl. 4, die 62 afbeeldingen bevat, is geheel gewijd aan de laatste scheppingen van R. A. SCHRÖDER (Bremen), meubels, interieurs, beslagwerk enz.

Afl. 5 is veelzijdiger van inhoud. Zij opent met eene bijdrage over het, door de arch. RUNGE & SCOTLAND ontworpen Landhuis Friese te Bremen. Dan volgen rijk-geïllustreerde artikelen over de „Pfullinger Hallen” (d. w. z. de muziek- en schouwburgzalen van het stadje Pfullingen) die door Prof. TH. FISCHER (Stuttgart) zijn ontworpen en over het Hotel Union te München door den architect RICHARD BERNDL, welk hotel, zonder de groote luxe van een Berlijnsch Hotel Adlon te toonen, toch een bewijs is van de toenemende rol die de kunst in ons leven gaat spelen.

De aflevering bevat verder nog afbeeldingen van meubels en van deensche fayence.

**Deutsche Kunst und Dekoration.** 1908. Afl. 5 behandelt den schilder WALTHER GEORGE en het door Prof. HUGO LEDERER (Berlijn) vervaardigde KRUPP-Monument te Essen.

De „Deutsche Werkstätten für Handwerkskunst” hebben volgens ontwerpen van Prof. P. PFANN, WILLY VON BECKERATH, K. BERTSCH e a. eene reeks interieurs vervaardigd, met name voor officiers-kasino's, welke in deze aflevering worden afgebeeld naast tal van andere voortbrengselen der genoemde ateliers.

Dan brengt deze aflevering nog studies over „Gevoel en verstand” en over „Waarde en taak der kunsttijdschriften.”

**Moderne Bauformen.** 1908. Afl. 1. Het werk van den Berlijnschen architect ALBERT GESSNER wordt afgebeeld en geanalyseerd. Het belangrijkste zijn GESSNER's pogingen om voor de groote Berlijnsche huurkazerne een aantrekkelijker artistiek type te scheppen. In die poging is GESSNER herhaaldelijk geslaagd. Verder zijn nog afgebeeld eenige villa's en een sanatorium, van den genoemden architect.

De inhoud biedt voorts een interieur van TOM MERRY; gevel en interieurs van de, door Prof. MESSL gebouwd „Nationalbank für Deutschland” te Berlijn; een winkelhuis van ALBERT EITEL te Stuttgart; interieurs van R. HOMMES, KURT BOSSCHEN en J. KRUG; diverse ontwerpen van JOSEF REUTERS.

**Der Staedtebau.** Febr. 1908. Prof. C. HOCHEDER (München) opent de afl. met eene beschrijving over het „Künstlerische Sehen“ in verband met den uitslag van de prijsvraag ter wijziging van het Munsterplein te Ulm. Hierbij doet zich het opmerkelijke verschijnsel voor, dat de met groote geldelijke offers bereikte „vrijlegging“ van den Ulmer Dom, thans weer met groote kosten zoo goed mogelijk weer ongedaan moet worden gemaakt, wijl die vrijlegging allerminst aan het bouwwerk ten goede kwam. Elders, te Keulen o. a., is gelijke ervaring opgedaan.

Prof. THEODOR GOECKE besluit zijne bijdrage over openbare tuinen en parken met randbebouwing.

Prof. KARL HOFFMANN (Darmstadt) en KARL MAYREDER (Weenen) publiceeren hun rapport over de plannen tot vorming der oude wijken van Salzburg.

JOSEPH WÄLDER (Oedenburg) beschrijft zijn bebouwingsontwerp der Hongaarsche stad Sopron.

Behalve de bij deze artikels behoorende platen geeft de aflevering een tweetal afbeeldingen eener straat te Luneberg en wel vóór en na eene modernisatie. Zoo kernachtig, pittig en welafgewogen van verhoudingen de oude toestand was, zoo mismaakt en saai is de nieuwe.

**Bulletin des métiers d'art.** Nr. 7 bevat als eerste bijdrage afbeeldingen met toelichtingen van een door HERMAN LEMAIRE ontworpen groot museum voor decoratieve kunsten, welk ontwerp in 1907 den eereprijs verwierf in een door het Jan-Bethunegesticht te Sint-Gillis uitgeschreven prijskamp. Het „ideaalontwerp“ beoogt te worden een „centraal heiligdom voor de levende kunst“, zoodat het dan ook op de ruimste schaal gedacht is. Het ontwerp is geheel en getrouw in middel-eeuwschen geest gehouden.

Dan bevat de aflevering nog bijdragen over fragmenten van mozaïek, schildering en keramiek in de hoofdkerk in het museum te Saint-Omer, over den klokstoel in den XII-eeuwschen St. Albinustoren te Angers.

Eindelijk wordt het artikel over attische vazen vervolgd.

**Architectura** Nr. 8. Dam prijsvraag. Inlichtingen over het programma. (Zie blz. 72.)

Prijsvragen en architecten, door M. J. E. LIPPITS. Door de groote concurrentie wordt de architect meer en meer zakenman en de kunst lijdt er onder. Het ware te wenschen dat bij prijsvragen de eerste schetsen als die van den „Prix de Rome“ in een loge gemaakt werden, opdat niet anderen het ontwerp maakten. De latere uitwerking kan dan door des architect's bureau geschieden.

De ruïne te Amsterdam, door W. K. CZN. Met die ruïne wordt bedoeld de Parkschouwburg te Amsterdam. De schrijver vraagt volgens welke wet dit zich in desolaten toestand bevindend gebouw, afgebroken zou kunnen worden.

Verslag van de 1238e gewone vergadering van A. et A. op 19 Febr. In deze vergadering hield de heer H. J. DE GROOT eene lezing over „Proportie en evenwicht“.

TECHNISCH GEDEELTE. Een reusachtig feestgebouw. Afbeeldingen en beschrijving van het feestgebouw voor den Zangersbond te Breslau.

Middelbaar Technisch Onderwijs. (Slot.)

**Bouwkundig Weekblad** Nr. 8. Maatschappij tot bevordering der Bouwkunst. Verschillende mededeelingen van het Hoofdbestuur.

De beteekenis van de coöperatieve bouwvereniging voor het woningvraagstuk, door D. E. WENTINK. De schr. wenscht de oprichting van woningen met hulp van den Staat, waartoe deze door de Woningwet bevoegd is.

Hessische-Landes-Ausstellung für freie und angewandte Kunst. Mededeeling dat in dit jaar zulk een tentoonstelling te Darmstadt zal gehouden worden en opwekking om deze te bezoeken.

Oorkonde verleend aan den heer ALB. NIJLAND, architect te Utrecht, waarbij deze heer tot eereid van de afd. Utrecht der Mij. tot bev. der Bouwkunst benoemd wordt.

Dam prijsvraag. Nadere inlichtingen op het programma. (Zie blz. 72.)

Adres verzonden aan den Gemeenteraad van Rotterdam. Dit adres, ondertekend door de voornaamste architecten van Rotterdam, bevat eenige voorstellen tot wijziging der bepalingen van de Bouw- en Woningverordening.

**De Opmerker** Nr. 8. Het gebouw der Gemeentelijke Centrale te 'sGravenhage. (Slot) Verdere beschrijving van deze gebouwen en afbeelding van de gevels.

Derde Internationale Congres ter bevordering van het teekenonderwijs. Londen, Aug. 1908. (Zie blz. 30). Namen van de Commissieleden voor dit Congres.

Moderne verlichting. Over de vervaardiging van kooldraden, enz.

Het Rembrandthuis. Beschrijving van dit huis te Amsterdam, overgenomen uit het „Nieuws van den Dag“.

De invloed van den grooten CUYPERS. (Ingezonden.) De schrijver vraagt zich hier af in hoeverre de heer CUYPERS invloed heeft uitgeoefend op de vereenvoudiging der gevels van het Vredespaleis en op de benoeming van den heer VAN DER STEUR.

## PRIJSVRAGEN, EXAMENS EN TENTOONSTELLINGEN

### Damprijsvraag.

I. Door „een deelnemer“ wordt dd. 17 Februari gevraagd: „Wat is de bedoeling van het eventueel te maken kringlijntje om het bouwblok in het oude beursterrein?“

De Directeur der Gemeentetram geeft de volgende inlichtingen: „De bedoeling is om, wanneer te eeniger tijd de wenschelijkheid wordt ingezien aan de tramwagens van eenige lijnen op „drukke uren een begin- en eindpunt in de omgeving van den „Dam te verschaffen, daartoe de gelegenheid te hebben.

„Evenals nu lijn 2 's middags een afrijdpunt op den Dam heeft, zou zulks dan bv. met de lijnen 4, 5 en 9 het geval „kunnen zijn. Extra-ingeschakelde wagens uit het Z. en Z.O. „behoeven dan niet noodeloos over het Damrak naar het station „te loopen.

„Voor het bijwagenvoer is dan een kringlijntje onmisbaar“.

II. Men vraagt:

1e. Wat wordt bedreld met de twee perspectieven van het plein. Wordt bij de beoordeeling ook rekening gehouden met de kunstwaarde der te schetsen gebouwen of is het alleen te doen om een juist beeld van het plein weer te geven?

2e. Met binnen den rand  $0.50 \times 0.65$  M. is toch bedoeld zonder den rand?

Antwoord:

In art. 1 in het Programma, waarin gewaagd wordt van „Aesthetisch Stadsbeeld“ en „eischen van welstand“ is, naar onze meening, voldoende uitgesproken, dat ook de kunstwaarde der te schetsen gebouwen zal worden beoordeeld.

Een goede groepeerings en aangenaam silhouet zijn voor dergelijke prijsvragen wel hoofdzaken, maar het doel wordt toch niet bereikt wanneer de gebouwen zelve niet tevens aesthetisch hoog staan.

Wat de afmeting der teekeningen betreft, de zienswijze in de vraag neergelegd is de juiste, bedoeld is zonder den rand.

Amsterdam, 19 Febr. 1908.

Voor de Jury,  
J. v. HASSELT, Voorzitter.  
J. INOENHOL, Secretaris

### Prijsvraag „Bouwkunst en Vriendschap“ 1907. Een café-restaurant.

Aan den heer CHARLES ESTOURGIE, te Amsterdam, is de eerste prijs toegekend, bestaande in eene zilveren medaille met goudschrijft en f 70.

### Tentoonstelling van kunstnijverheid en meubelen te St. Petersburg.

In den loop van dit jaar zal te St. Petersburg in de Michael-Manege eene tentoonstelling van kunstnijverheid en meubelen worden gehouden. De officieele openingsdag is vastgesteld op 1/14 Aug. a. s. en de tentoonstelling blijft tot 15/28 Oct. d. a. v. geopend.

Zij wordt in de volgende 15 groepen ingedeeld: 1°. Decoratie van woningen; 2°. Behangsel; 3°. Gewone en luxe-meubelen; 4°. Tapijten en tapijstoffen; 5°. Muziekinstrumenten; 6°. Behangerswerk; 7°. Tafelgoed en bedinnen; 8°. Fijn aardewerk; 9°. Kristal en glaswerk; 10°. Zilver, brons en smeedwerk uit ijzer; 11°. Kunstwerken, gravures, schilderijen; 12°. Keukeninrichtingen; 13°. Verwarmingstoestellen; 14°. Apparaten voor electrisch en ander licht; 15°. Huisnijverheid.

Voor Duitschland, Frankrijk en België heeft het „Comité International des Expositions“ de vertegenwoordiging op deze tentoonstelling op zich genomen.

De deelname van Oostenrijk, Brazilië, Hongarije, Japan en China heet reeds zoo goed als verzekerd.

De Nederlandsche Vereniging voor Tentoonstellingsbelangen zich voor deze tentoonstelling interesseert, en dat de heer Jos. TH. J. CUYPERS, Vondelstraat, Amsterdam, Voorzitter van de onderafdeeling kunstnijverheid van genoemde Vereniging, zich voor het verstrekken van inlichtingen beschikbaar stelt.

## PERSONALIA

Dr. P. J. H. CUYPERS is benoemd tot regerings-vertegenwoordiger op het 8e Internationale Architecten-Kongres te Weenen. 18—24 Mei a. s.)

# DE BOUWWERELD

WEEKBLAD VOOR THEORIE EN PRAKTIJK

REDACTIE: + + + + +  
D. H. HAVERKAMP EN J. H. W. LELIMAN

ADMINISTRATIE:  
FIRMA F. VAN ROSSEN · UITGEVER

KEIZERSGRACHT · 559 + + + + AMSTERDAM + + + + HEERENGRACHT · 281

Zevende Jaargang. No. 10.

4 Maart 1908.

## BOND VAN NEDERLANDSCHE ARCHITECTEN

De volgende oproeping werd gedaan:

„De ondergeteekenden, van meening dat nauwere aaneensluiting der Nederlandsche Architecten in een specialen Vakbond meer en meer dringend wenschelijk wordt, hebben de mogelijkheid van zulke aaneensluiting overwogen en de grondslagen van een op te richten Bond besproken. Zij bieden U hiernevens een program aan en noodigen U uit, wanneer U het met dit streven eens zijt, tot het bijwonen van eene constitueerende vergadering in het gebouw voor Kunsten en Wetenschappen aan de Mariaplaats te Utrecht op Zaterdag 29 Februari a.s., des middags 2 ure.

Bij mogelijke verhinderd zal de ontvangst aldaar van onderstaande adhesiebetuiging als een stem vóór de oprichting ter vergadering worden aangemerkt. Mocht U onverhoopt met het hierbij gevoegd program niet kunnen instemmen, dan gelieve U deze uitnoodiging als niet gedaan te beschouwen.

G. VAN ARKEL.	W. KROMHOUT Cz.
K. DE BAZEL.	J. H. W. LELIMAN.
H. P. BERLAGE Nz.	L. M. MOOLENAAR.
JOS. TH. J. CUYPERS.	C. W. NIJHOFF.
L. C. DUMONT.	J. E. VAN DER PEK.
HENRI EVERS.	C. H. PETERS.
JAC. VAN GILS.	C. B. POSTHUMUS MEYJES.
J. INGENOHL.	A. SALM GBZN.
H. G. JANSEN.	J. A. VAN STRAATEN JR.
A. J. JOLING.	JAN STUYT.
PAUL J. DE JONGH.	H. J. M. WALENKAMP.
F. L. M. KERCKHOFF.	J. J. WEVE.
A. W. WEISSMAN.”	

Bij deze oproeping was het volgende program gevoegd:

„De Bond van Nederlandsche Architecten wordt gevormd met het doel de belangen van het architectenberoep voor te staan en verlangt dat de leden daartoe zooveel in hun vermogen is zullen samenwerken.

Onder het architectenberoep verstaat de Bond: het beoefenen der Bouwkunst, uitsluitend behartigend de

belangen van opdrachtgevers op het gebied der bouwkunst en aanverwante vakken. Het concurreerend optreden als aannemer of als handelaar wordt uitdrukkelijk uitgesloten.

Als middel tot dit doel zullen o.a. dienen: Het bestudeeren van de belangrijke vraagstukken welke zich op het gebied der bouwkunst voordoen en het uitspreken van eene geformuleerde meening over deze vraagstukken; het verstrekken van inlichtingen en adviezen daaromtrent aan bestuurslichamen, aan de leden en aan het publiek; het verspreiden van goede beginselen omtrent de bouwkunst en het architectenberoep; het handhaven van ingestelde en in te stellen deugdelijke regelen en gebruiken ten opzichte der uitoefening van dat beroep.

De bemoeiingen van den Bond zullen zich uitstrekken, zoowel over de economische en technische als over de artistieke belangen op het gebied der bouwkunst. Hij zal behandelen en pogen overeenstemming van denkbeelden te verkrijgen, zoowel omtrent de algemeene kunstbeginselen en technische vraagstukken als omtrent de regeling der verhouding tusschen de verschillende groepen die bij het vak betrokken zijn, benevens omtrent de verhouding dezer groepen tot die der uitvoerders.

Om het doel van den Bond te bereiken zal overleg en samenwerking met andere bonden en vereenigingen niet gemist kunnen worden.

Toetreding tot den Bond en het ophouden van het lidmaatschap zal door bijzondere bepalingen moeten worden geregeld, waarvoor het volgende een voorstel kan zijn.

Ieder Nederlandsch architect, die den leeftijd van acht en twintig jaar bereikt heeft en gedurende ten minste drie achtereenvolgende jaren zijn beroep zelfstandig heeft uitgeoefend (waarvan de welgeslaagde uitkomst aan eene commissie bij een in te stellen onderzoek moet kunnen blijken) kan als lid van den Bond worden voorgesteld. Over de toelating wordt op voordracht van het Bestuur door de vergadering beslist.

De commissie van onderzoek kan bestaan uit vijf leden van den Bond, die ieder jaar door de algemeene vergadering uit tien door het Bestuur voorgestelde leden worden gekozen.

Een lid, dat bevonden wordt niet langer te voldoen aan de voorwaarden die tot zijn lidmaatschap hebben geleid, zal uit den Bond moeten verwijderd kunnen worden. Evenzoo wanneer een lid zich schuldig maakt aan handelingen in strijd met de waardigheid van den architectenstand, of indien hij handelt in strijd met de belangen van den Bond of met door den Bond aangenomen of vastgestelde regelen en gebruiken.

Ten einde deze en dergelijke regelingen naar behooren uit te voeren zal de hiervoor genoemde commissie het karakter kunnen dragen en de bevoegdheid hebben van een z.g. raad van eer, welke eveneens behandelen en zoo mogelijk tot oplossing brengen zal, ernstige geschillen tusschen de leden onderling, geschillen tusschen de leden eenerzijds en hunne lastgevers of principalen, vervolgens tot onderzoek van gewraakte handelingen van eenig lid, welke aanleiding tot zijne verwijdering zouden kunnen zijn.

De Bond kan hebben een Bestuur bestaande uit 1e en 2e Voorzitter, 1e en 2e Secretaris en Penningmeester, waarvan geen meer dan drie achtereenvolgende jaren zitting heeft.

Er zullen vier vaste vergaderingen per jaar gehouden worden, benevens zulke buitengewone vergaderingen als door een bepaald aantal leden of door het Bestuur gewenscht wordt."

Ter vergadering waren 29 Februari verschenen de heeren: G. VAN ARKEL, K. P. C. DE BAZEL, H. P. BERLAGE Nz., L. J. P. KOOKEN, ED. CUYPERS, JAC. VAN GILS, C. N. VAN GOCR, JOSEPH HERMAN, P. J. HOUTZAGERS, JONAS INGENOHL, H. J. JANSSEN, A. J. JOLING, PAUL J. DE JONGH, W. KROMHOUT Cz., FOEKE KUIPERS, J. H. W. LELIMAN, J. J. VAN NIEUKERKEN, ALBERT OTTEN, B. J. OUËNDAG, J. E. VAN DER PEK, W. F. C. SCHAAP, J. P. STOK Wz., J. A. VAN STRAATEN JR., JAN STUYT, J. VERHEUL Dz., H. J. M. WALenkAMP en A. W. WEISSMAN.

Verhinderend om te verschijnen hadden de volgende heeren, die echter van hun instemming hadden doen blijken: Dr. P. J. H. CUYPERS, JOS. TH. J. CUYPERS, L. C. DUMONT, HENRI EVERS, J. F. L. FROWEIN, A. D. N. VAN GENDT, L. C. HEZENMANS, F. L. M. KERCKHOFF, J. F. KLINKHAMER, D. E. C. KNUTTEL, H. H. KRAMER, J. LIMBURG, D. A. N. MARGADANT, J. H. A. MIALARET, L. M. MOOLENAAR, NIC. MOOLENAAR, C. W. NIJHOFF, C. H. PETERS, C. B. POSTHUMUS MEYJES, H. A. REUS, A. SALM G.Bz., TH. G. SCHILL, J. A. G. VAN DER STEUR, J. H. TONNAER, JAN VAN DER VALK en J. J. WEVE.

Het Voorzitterschap werd waargenomen door den heer K. P. C. DE BAZEL, die de volgende rede uitsprak.  
„M. H.

Bij het welkom dat ik u toeroep, en den dank, die ik uitspreek voor het gehoor dat gij gaaft aan den

oproep tot deze samenkomst, moet ik allereerst mijn spijt betuigen, dat de plaats, die ik inneem, niet wordt bezet door een ouder en daartoe waardiger broeder in ons gilde. Ik heb dezen taak slechts aanvaard met het gevoelen een plicht te volbrengen, die mij werd opgelegd, een plicht echter, die ik met geroegen vervuld, overtuigd als ik ben van de noodzakelijkheid van het werk, waarvoor gij hier zijt te saam geroepen; voor welken arbeid ik uwe welwillende medewerking vraag, ten einde ze in orde en harmonie te kunnen doen, met die orde en in die harmonie, welke speciaal door den bouwmeester wordt nagestreefd bij het daarstellen van zijn werk.

De opkomst van dezen kring vakgenooten is ten zeerste verblijdend, wijl ze als bewijs is te beschouwen dat samensprekingen over belangrijke vraagstukken, die de vakbeoefening betreffen, ook in onzen kring wordt gewenscht.

De kring waarin de voorbereidende besprekingen zijn gevoerd, bleek eenstemmig in het gevoelen der noodzakelijkheid van het samenwerken der architecten om praktische zoowel als om ideëele redenen.

Er is op het gebied der bouwkunst een uitgebreid terrein van werkzaamheid, een terrein, dat reeds ten deele wordt ontgonnen, maar waarop tot nog toe niet voldoende wordt gehoord de speciale stem der architecten. Onze bestaande bouwkunst-corporatiën vervullen als algemeene kunstlichamen een nuttige en noodige plaats en taak en niemand onder ons zal ongetwijfeld van gevoelen zijn, dat deze werkzaamheid gemist zou kunnen worden of schade mag lijden.

Daartegenover echter staat dat deze lichamen krachtens hun meer algemeene samenstelling en breeden werkkring, niet kunnen optreden als speciaal vertegenwoordigers der architecturale belangen in den zin van „belangen van het architectenberoep”.

En juist dat is het wat in den laatsten tijd meer en meer dringend wenschelijk is geworden.

Er zijn aan de orde allerlei vraagstukken, rakende zoowel algemeene kunst- als meer beperkte vakbelangen. Deze vraagstukken worden behandeld in verschillende groepen en corporatiën, die daarop, elk naar hunne wijze en naar hun belang, licht laat schijnen.

In het koor van stemmen dat aldus opgaat, klinkt tot dusver niet voldoende de stem van zuiver architecturalen kant; en dezen stem te doen hooren en te doen verstaan, zal de taak zijn en kunnen zijn van den „Bond van Nederlandsche Architecten”.

Onder de vele op den voorgrond staande vraagstukken kunnen genoemd worden: die, voortspruitende uit Woningwet en Bouwverordeningen, wijl ieder onzer zich herhaaldelijk stoot aan de onvolkomenheden dezer in den grond goede regelingen; die, betreffende regeling der uitvoering, en de verhouding der daarbij betrokken groepen, op — welk gebied de Ned. Aannemersbond zich o. a. speciaal verdienstelijk maakt — maar op welk gebied het niet onnut zal zijn, als de regelingen worden

ingesteld in overleg met en met instemming van onzen Bond. Niet het minst ook die, betreffende de eigenlijke onderlinge verhoudingen der architecten zelve en de beoefening van ons beroep.

Waarlijk het veld van praktischen arbeid is uitgebreid. Het spreekt van zelve dat ter verkrijging van eenig deugdelijk resultaat op een dezer gebieden en tot het doen hooren van een doorklinkend geluid, zuivere corpsgeest en eendrachtig streven noodig zijn.

Wij hoorden daaromtrent pessimistische meeningen, maar vragen ons af, wat deugdelijker middel er is om daarin verbetering te verkrijgen, dan het met goeden wil samenkomen ter bespreking van zaken die ons allen ter harte gaan. Wij mogen dan ook met gerustheid vertrouwen dat deze samenkomst een stap nader zal zijn tot het beoogde doel.

Ik eindig met nogmaals uwe welwillende samenwerking in te roepen ten einde in orde en harmonie datgene te kunnen doen wat des bouwmeesters voornaamste taak is: het opbouwen van een schoonen vorm tot een nuttig, zoowel geestelijk als stoffelijk doel, en open hierbij deze samenkomst.

Alvorens u de gelegenheid te geven uwe gedachten kenbaar te maken en uwe bemerkingsen te doen hooren over het u voorgelegde program, wil ik u verzoeken

uwe stem uit te willen brengen over het beginsel der oprichting evenals ook gedaan is door de onderteekenaars der oproep en door de onderteekenaars van 26 hier ingekomen adhaesiebetuigingen."

Eer tot de stemming wordt overgegaan vragen eenigen der aanwezigen inlichtingen, meer in het bijzonder omtrent de verhouding, waarin de op te richten „Bond van Nederlandschè Architecten" zal staan ten opzichte van de reeds bestaande bouwkunstlichamen.

Nadat de Voorzitter nog eens duidelijk heeft doen uitkomen, dat geen concurrentie met die lichamen wordt bedoeld, maar dat de Bond zich uitsluitend op het neutrale terrein der eigenlijke beroepsbelangen wil bewegen, wordt met algemeene stemmen tot het oprichten van den „Bond van Nederlandsche Architecten", die zijn zetel te Amsterdam zal hebben, besloten.

Daarop wordt een ontwerp der Statuten, wat de algemeene strekking aangaat, besproken.

Als voorloopige bestuurders werden gekozen de heeren G. VAN ARKEL, JONAS INGENOHL en W. KROMHOUT Cz. te Amsterdam, K. P. C. DE BAZEL te Bussum, A. W. WEISSMAN te Haarlem, JAC. VAN GILS en J. VERHEUL Dz. te Rotterdam.

Het secretariaat is voorloopig gevestigd O. Z. Voorburgwal 249 te Amsterdam, telefoonnummer 3952.



ene bijzondere beteekenis voor de Nederlandsche bouwmeesters heeft de schrikkel-dag van 1908 verkregen. Te Utrecht heeft dien dag de vakbond van Nederlandsche architecten zich gekonstitueerd. Hem wacht een moeizame taak.

De omstandigheden hebben er toe geleid dat in de laatste jaren steeds onmiskenbaarder de wenschelijkheid, ja sterker nog, de volstreckte noodzakelijkheid bleek eener hechtere aansluiting der architecten. Hunne vakbelangen worden van meerdere zijden aangevallen of, zoo moedwillig als onbewust, miskend. En niet alleen buitenstaanders doen er afbreuk aan. Eer meer dan minder gevaarlijk zijn de inwendige vijanden: de minderwaardige broeders, die door hunne praktijken het aanzien van het beroep schaden.

Ter verdediging der gemeenschappelijke vakbelangen nu is eene samentrekking der verspreide maar gelijk gerichte krachten geboden. Die samentrekking eerst te bewerken en daarna die krachten aan te kweken en te versterken, is het doel van den Bond.

Hoevele vraagstukken wachten niet op behandeling: prijsvraagregels; bepalingen van eer voor de beoefening van het vak; modelkontrakten o. a. ter regeling van de verhouding van architecten met hunne principalen; de betrekkingen tusschen de architecten met de aannemers, met opzichters en teekenaars, met het publiek.

Wanneer er straks eene zuivere architectencorporatie zich aanmeldt als algemeene vertegenwoordigster van het vak, dan zullen zoowel autoriteiten als particulieren

beter weten tot wie zich om in- of voorlichting te wenden en gemakkelijker daartoe overgaan dan thans, nu zij staan voor eene keuze uit konkurreerende en elkander vlieden afsnoepende vereenigingen.

Voor alle onderhandelingen zal bovendien zulk een gezaghebbende „Zentral-stelle" ongetwijfeld eenvoudiger werken, en van hare besluiten zal vooral naar buiten grooter prestige uitgaan.

Groot in ledental behoeft die Bond niet te wezen, mits hij slechts karakter toont en vastheid van streven in zijn pogen het architecten-beroep te bevestigen en te ontwikkelen.

Dat „De Bouww." de totstandkoming eener organisatie met zulk doel van harte toejuicht, behoeft voor onze lezers geen nadere verklaring. Te vaak immers werd in hare kolommen in meer of minder uitvoerigen vorm reeds betoogd hoe betreurenswaardig het toch was dat in den architectenstand zoo weinig samenhang bestond, zoo weinig corps-geest werd betracht; dat versterking van zijn weerstandskracht, gezien de aanvallen waaraan hij nu reeds blootstaat en lettende op de wolken die zich van verschillende zijden samenpakken, nood deed. Eenerzijds dringen de aannemers — die zich de architecten van de toekomst gelooven — op, anderzijds de vakorganisatie der opzichters en teekenaars. „De Bouwwereld" heeft, als vrij blad, niet op te komen voor de belangen van een groep. Zij kan zich zonder eenige terughouding verheugen in de naderende verwezenlijking harer wenschen en kan uitsluitend aan het algemeene vakbelang denken. Onverschillig laat

haar dan ook de vraag, die natuurlijk straks zal worden opgeworpen, welke gevolgen de stichting van den Bond voor de bestaande bouwkundige vereenigingen kan hebben en welke zijne verhouding tot die vereenigingen zal zijn.

Het zal misschien eenigen tijd duren eer het voornemen kan bewezen worden, dat de bond van zijn kant geene konkurrentie beoogt met bestaande vereenigingen. Deze, die met andere bestemming zijn opgericht, hebben, althans in hunne tegenwoordige samenstelling, te trachten heterogene belangen te dienen, velen onder één hoedje bijeen te houden. Zij kunnen daarom niet voor de bijzondere vakbelangen van een deel hunner leden met alle kracht opkomen.

De Bond daarentegen wil een eenheid zijn; de belangen van al zijne leden gaan parallel. Een waarborg hiervoor is, dat de toetreding onderworpen zal zijn aan eene kommissie van onderzoek. Maar ook is te verwachten dat onderwerpen, die blijkens de ervaring als splijtzwammen kunnen werken, uitgesloten zijn en blijven.

Dat de voorzitter van de „Mij. tot Bevordering der Bouwkunst” en van „Architectura et Amicitia” beide het programma van den Bond onderschreven, zegt voldoende, dat in den Bond voor de bestaande Vereenigingen geen gevaar gezien werd.

Deze kunnen — zoo was blijkbaar het gevoelen — elk hun terrein blijven ontginnen op volkomen dezelfde wijze als zij dat tot nog toe deden. De zorg voor het gezellig verkeer der vakgenooten; het samenbrengen van de verschillende groepen der bouwvakbeoefenaars; de uitgave van vakbladen; het voorstaan der algemeene kunstbelangen en dergelijke onderwerpen zal de Bond zich niet in de eerste plaats aantrekken. Vermeden moet alles worden wat, door in een konkurrentiestrijd met bestaande lichamen krachten uit te putten, zou leiden tot verdere versnippering.

De Bond moet zijn eigen zelfstandige en welafgebakende taak hebben. Er is dan alleen een nieuw veld naast de oudere in kultuur gebracht.

En als eenige bestaande corporatie, vermoedende dat het rijke oogsten gaat opleveren, achteraf meent dat het eigenlijk tot zijn bijzonder domein behoorde, mag zij dan iemand betichten haar een deel van haar taak te hebben ontfutseld? Welke corporatie trouwens had de den Bond toegedachte rol kunnen vervullen? Daar samensmelting meermalen onmogelijk is gebleken, zou door nieuwe pogingen van vereeniging de gewenschte samentrekking toch niet worden bereikt. Eén der vereenigingen zou zich dus van de leiding hebben moeten meester maken.

„Architectura et Amicitia” is na de laatste omwenteling van karakter veranderd en zou op dit oogenblik niet in staat, noch aangewezen zijn het Bonds-idee te verwezenlijken.

En de Mij. tot Bevordering der Bouwkunst?

Onverwacht is de stichting van den Bond niet geweest. Zij hing als het ware in de lucht en de

naamlijst van hen die ten slotte het initiatief tot de stichting namen, toont voldoende aan hoe algemeen gevoeld werd, dat haar program aan eene behoefte beantwoordde en eene leemte aanvulde. Als nu soms iemand zich mocht benadeeld achten, dan kan hem worden tegengeworpen: „Gij hebt de teekenen des tijds te laat begrepen en de gebeurtenissen hebben U achterhaald; dat is uwe eigen kortzichtigheid.”

Tien jaren geleden is eene ernstige poging om tot de stichting van een Bond te geraken, terecht of ten onrechte opgevat als een aanslag op de Maatschappij en mislukt. De Maatschappij heeft toen gelegenheid gehad zich geleidelijk tot zulk een Bond te vervormen. Maar zij heeft die waarschuwing niet ter harte genomen. Zij heeft haar star konservatisme niet laten varen, haar wezen niet herzien. Het was als wees zij elke poging tot modernisatie af met het bescheid van den Jezuïten-generaal dien in overweging werd gegeven zijne orde te wijzigen: Laat ze zooals ze is, of laat ze niet. Sint ut, sunt aut, non sint. De orde is toen, in 1773, opgeheven.

Thans, ja thans schijnt men wel tot ingrijpende reorganisatie der Mij. aanstalten te maken en zal men haar sleur mogelijk laten varen. Moest echter nu eerst eene mogelijke — maar ook zeer wel niet-mogelijke — reorganisatie der Mij. worden afgewacht? Is daarvoor de stichting van een bond niet te urgent? En als men die reorganisatie zelf eens afwachten wilde, en zij bleek inderdaad aan alle billijke verlangens te beantwoorden, heeft dan een gereorganiseerd lichaam het in de eerste jaren niet te volhandig met de regeling zijner eigen zaken om zóó ingewikkelde vraagstukken als den Bond wachten tot oplossing te brengen?

Het is bovendien de vraag of het der Mij. nog ooit zou gelukken de verloren sympathie en het verspeelde vertrouwen der Nederlandsche bouwmeesters zonder onderscheid in die mate te herwinnen, dat zij dien Bond, die algemeene, alle vakgenooten omvattende organisatie zou kunnen zijn of in afzienbaren tijd worden.

De Mij. heeft vele vrienden, maar het is eene omstandigheid waarmede gerekend moet worden, dat zij ook zeer velen van zich heeft vervreemd, die zij, achteraf beschouwd, beter als medewerkers aan zich had gebonden.

Maar aan den anderen kant mag men niet vergeten dat de Mij. o.a. door de honorariumtabel, door de opzichters en teekenaars examens, door menige actie aan het architecten beroep in het algemeen belangrijke diensten heeft bewezen. Naar het algemeen gevoelen overtreft echter het passief het actief.

Deze en soortgelijke voor de hand liggende vragen zijn zeker overwogen. Het resultaat was blijkbaar dat alleen heil werd gezien in de oprichting van een nieuw lichaam, dat georganiseerd werd voor het bepaalde doel te zijn een of- en defensief belangen-verbond.

Jammer is dit intusschen wel, want het had voor een Bond toch ontegenzeggelijk vele en belangrijke

ot  
en  
te  
ns  
m  
es  
en  
  
ot  
of  
t-  
en  
nd  
et  
ne  
as  
et  
g  
te  
e  
n  
st  
-  
r  
n  
k  
y  
e  
n  
t  
e  
t



ROTTERDAM. WOONHUIZEN IN DE MATHENESSERLAAN  
JAC. VAN GILS. (ARCH.)





BIJVOEGSEL VAN „DE BOUWERELD” 1908. NR. 10

Faint, illegible text at the top of the page, possibly a header or title.

Faint, illegible text in the upper right quadrant, possibly a list or index.

A faint horizontal line of text or a separator across the middle of the page.

voordeelen kunnen hebben, indien hij zich ontwikkelde op een vasten en bestaanden grondslag.

Voor „De Bouwwereld”, die niet als pleitbezorgster eener groep optreedt, is de h. i. wenschelijke totstand-

koming eener zuivere vakorganisatie hoofdzaak, en bijzaak kan haar wezen, langs welken weg zulks geschiedt, of via de Mij. of via den thans gevolgden vrijen, onafhankelijken weg.

## JAC. VAN GILS. EIGENBOUW

(BIJ DE DUBBELE LOSSE PLAAT)



In een der mooiste nieuwe wijken van Rotterdam, als Mathenesserlaan, Heemraadsingel zijn de hierbij afgebeelde woonhuizen (huurhuizen), gebouwd voor eigen rekening en op speculatie.

In dergelijke nieuwe wijken treft het, vooral te Rotterdam, zeer zelden dat den architect een opdracht tot het bouwen van een huis ten deel valt. De Rotterdammers kiezen bij voorkeur hunne woning in voltooide gebouwen en het kan den meesten heel weinig schelen of die huizen smaakvol zijn gedetailleerd en opgelost, of hunne meubels en schilderijen een passende omgeving krijgen, of hun huis door een gestudeerd architect of een ongestudeerd timmerman gemaakt en ontworpen is. Als het aantal kamers maar aanwezig is, schijnt het zelfs dat zij, die prat gaan op kunstzin en smaak en niet op het geld behoeven te letten, den timmerman de voorkeur geven.

Het lijkt niet te gelooven en toch is het zoo, enkele geringe uitzonderingen daargelaten. Indien het verschil in prijs den doorslag moest geven, zou het begrijpelijk zijn, doch in vele gevallen zouden de bouwheeren even goedkoop, zelfs nog goedkooper bij een architect kunnen slagen. Uit esthetisch en op den duur ook uit practisch oogpunt zouden zij zeker voordeeliger uit zijn, natuurlijk indien de hier bedoelde architect in beide gevallen geen halfwas beteekent. Gevolg van dit genoemd verschijnsel is dus dat aldus deze nieuwe wijken een bonte mengeling van banale architectuur te zien geven. Voor den man met smaak zijn zij geen uitgezochte wandelplaatsen. De buitenvelden of de bedrijvigheid op het grootsche watervlak geeft veel opwekkender en schooner gezicht, dan de onbegrepen, samengeflanste bouwdeelen, meest van uitheemschen oorsprong, in deze nieuwe wijken tentoongesteld.

De eigenbouwer vindt hier als van zelf een vruchtbaar terrein en velen zijn op deze wijze finantieel er niet slecht bij gevaren. Een architect met 5% honorarium is, zelfs bij een tamelijk drukken werkkring er in dit opzicht veel minder aan toe, afgescheiden nog van den veel minder prettigen werkkring met dikwijls lastige bouwheeren of ijverige dwarskijkers. De eigenbouwer is meester op zijn terrein en behoeft van niemand iets af te wachten. Niet te verwonderen valt het dus, dat ook de architect, die gewoon is opdrachten af te wachten, wel eens zijn krachten en geld in slappen tijd aan dit bedrijf gaat wijden en beproeven of ook hem den zoogen. speculatiebouw niet gelukken zal.

En feitelijk valt tegen eigenbouw op zich zelf niets te zeggen.

Het is, of kan zijn, geheel iets anders dan zoogen. revolutiebouw. Menig eigenbouwer, hij moge zich ten onrechte architect noemen, is door en door practisch onderlegd. Hij weet en kent de behoeften der massa en is technisch uitstekend op de hoogte van het vak, iets wat bij enkele architecten wel eens wat te veel uit het oog wordt verloren en waaruit eenig wantrouwen bij het publiek, niet geheel ten onrechte, is ontstaan. Ook mogen de architecten overtuigd zijn, dat de zoogen. minder ontwikkelde bouwkundigen steeds gereed staan om de kleinste gebreken in gebouwen van den artist tegenover het publiek als groote domheden en onkunde voor te stellen. Wat de esthetische zijde van het vak betreft, daarover bekommert de echte eigenbouwer zich niet veel. Hij tracht wel een aardig geheel samen te stellen, doch groote zorg maakt het voor hem niet uit. De massa begrijpt er toch niets van. Veel tijd hieraan besteden, vindt hij dus dwaas.

De eigenbouwer vindt zijn voordeel in:

1<sup>o</sup>. Het vlugge bouwen. 2<sup>o</sup>. In elke kleinigheid in de eerste plaats het voordeel betrachten. 3<sup>o</sup>. Op de goedkoopste wijze materialen koopen, alles goedkoop uitbesteden aan onder-aannemers. 4<sup>o</sup>. Vóór alles koopman zijn. Een en ander vordert geheel zijn scherpzinnigheid en vernuft, en het is den architect niet euvel te duiden als hij in dit opzicht de mindere is. Zal een architect en aan kunst en aan practijk bij eigenbouw het zijne trachten te geven, dan zal hij spoedig bemerken, dat concurreeren niet mogelijk is.

Een mensch heeft ten slotte slechts één lichaam, en welke huurder of koper wordt er gevonden, die zijne woning op de bovenbesproken wijze uitkiest en er voor zou willen betalen, dat het gebouw esthetisch van veel studie getuigd!?

Daarom is mijn vaste overtuiging dat, in den tegenwoordigen tijd, een architect in den waren zin, op den duur zich niet aan eigenbouw wagen kan. Hij moge al eens succes hebben, op den duur wordt hij er finantieel de dupe van.

Dat de hier afgebeelde gebouwen niet geheel zijn, zooals de ontwerper ze gaarne zoude wenschen, zij tevens vermeld. Wanneer men ondervindt dat het al of niet bestudeerd zijn van een werk toch van geen invloed is op de keuze der meeste bewoners, is men geneigd eerder zijn tijd aan opgedragen werk te besteden en geraakt eigen onderneming op den achtergrond.

## PROF. J. A. VAN DER KLOES. VLOEREN ZONDER NADEN

### II. ASPHALTBEVLOERINGEN.

#### Toebereiding der grondstof.



oor het maken van asphaltbevloeringen of bestratingen zijn Asphaltkalksteen en Aardpek de voornaamste grondstoffen. Na tot poeder gebracht te zijn is de eerste voor het gebruik gereed. Het laatste wordt door omsmelten gezuiverd en met asphaltkalksteenpoeder samengesmolten tot Asphaltmastiek.

#### Asphaltkalksteen.

Om den asphaltkalksteen fijn te krijgen werd hij voorheen geruimen tijd achtereen in gesloten ketels aan een matige warmte blootgesteld; wat daardoor niet van zelf tot poeder viel werd een weinig nagestampt en, bleken er niet met asphalt doordrongen stukken bij te zijn, dan werden die eruit geschift. Door die behandeling ging een belangrijk deel van het bitumengehalte door verdamping verloren. Daarom heeft men haar laten varen en maakt men den steen koud tot poeder.

Vooraf worden de steenklompen verbrijzeld in steenbrekers, waarvan de kaken met het oog op de kleverigheid der grondstof de gedaante hebben van roosters, uit 13 cM. breedte en 1½ cM. dikke smeedijzeren staven, met 5 cM. wijde tusschenruimten; de dikte neemt naar buiten eenigszins af en de wijde der spleten dienovereenkomstig toe, zoodat de steenen er niet tusschen vast kunnen blijven zitten.

Ook worden er walsen toe gebezigd, ter middellijn van 0.40 M. en ter lengte van 0.70 M., ten getale van vier, twee aan twee boven elkaar geplaatst, de bovenste twee wijder uiteen dan de onderste. Nog gebruikt men stekelwalsen, waarvan de eene rol twee maal sneller draait dan de andere, zoodat de steenen meer aan stukken gescheurd dan gedrukt worden en er zoo min mogelijk van aan de stekels blijft hangen.

Om het breken en sorteeren te vergemakkelijken, worden de bonken soms vooraf in ijzeren ketels in stoom van 100 °C. verwarmd.

Het fijnmalen geschiedt in koldermolens of in slingermolens (desintegrators). De laatste bestaan uit twee in tegenovergestelde richtingen snel om een horizontale as draaiende schijven van 1.25 tot 2 M. middellijn, op elke waarvan vier, zes of acht gelijkmiddelpuntige rijen 30 tot 40 cM. lange ronde staven zijn geklonken; elke rij is aan haar boveinde door een aangeklonken ring verbonden. Elke ring met de daaraan geklonken staven van de eene schijf komt midden tusschen twee ringen van de andere. De molen maakt 400 tot 600 omwentelingen per minuut. Het tot poeder te malen steengruis wordt, met behulp van een den toestel omsluitenden trechter, binnen den binnensten ring gestort, waarvan de staven ver

genoeg uiteen staan om het door de middelpuntvliedende kracht naar den omtrek geslingerde gruis door te laten en dit met de in tegenovergestelde richting draaiende staven van den tweeden (aan de andere schijf bevestigden) ring in aanraking te brengen; door den schok reeds eenigermate verkleind, geraakt het ook door de staven van dien ring en komt onmiddellijk daarna weer met de staven van den derden weer in de richting van den eersten draaienden ring in botsing. Zoo voortgaande wordt het steengruis niet enkel door het in botsing komen met de ijzeren staven, maar vooral ook door het schuren der stukken onderling, in korten tijd tot poeder gebracht, dat door den buitensten ring heen op een zeef- of builtoestel valt; wat daar op blijft liggen wordt op nieuw in den molen gestort.

Het gezifte poeder komt in grootte van korrel overeen met fijn zand en is nu als stamp-asphalt ter verzending gereed; om het voor de verwerking geschikt te maken is alleen een matige verwarming noodig. Blijft het langen tijd achtereen liggen, dan klontert het weer zoo vast aaneen, dat het pikhouweel noodig is om het los te maken. Met het oog op het beregenen van het poeder bij het vervoer in open waggons en vooral ook op de verontreiniging door het stof van steenkolen enz., die wellicht kort te voren in dezelfde wagens werden vervoerd, verdient het op plaatsen, waar stamp-asphalt in het groot wordt verwerkt, overweging het malen in de nabijheid van het werk zelf te doen geschieden.

#### Onderzoek van asphaltkalksteen.

Het gehalte aan bitumen en de geaardheid van het asphaltkalksteenpoeder kan onderzocht worden door een kleine hoeveelheid ervan in een glas onder flink omroeren met een glazen staafje op te lossen in zwavelkoolstof, terpentijn, aether of benzine, de vaste deelen te laten bezinken en de donker gekleurde vloeistof af te gieten. Daaruit vervluchtigt het oplosmiddel, als men het glas open laat staan, geheel, terwijl het zuivere, bruine, taaie, bij gewone temperatuur niet vluchtige bitumen overblijft, zoodat het gewicht daarvan bepaald kan worden. Dit bitumen wordt dan in een metaalbad op 220 tot 230 °C. verwarmd, uit de maat der verdamping bij deze temperatuur laat zich onmiddellijk de meer of mindere deugdelijkheid van het bitumen beoordeelen; hoe minder er verdampt hoe beter.

Het bezinksel, uit de beschreven oplossing verkregen, droogt eveneens spoedig op door de verdamping van het oplosmiddel. Is het poeder, dat daarbij overblijft, wit en zacht op het gevoel, dan zijn dat bewijzen van deugdelijkheid van het materiaal, terwijl een grijze kleur, slijkachtigheid of scherpte van korrel op

minder gewenschte bijmengsels, ijzerkies, zand, leem enz. duiden.

Het spreekt van zelf, dat de uitkomsten van zulke onderzoekingen niet anders dan gemiddelden kunnen zijn, daar het gehalte aan bitumen in een en dezelfde groef aan groote verschillen onderhevig kan zijn. Zoo wisselt het te Limmer af van 8 tot 20  $\frac{1}{10}$ .

„ Vorwohle „ „ 6 „ 10 „  
„ Ragusa „ „ 6 „ 30 „

Te Val de Travers is het gesteente het gelijkmatigst, te Lobsann komen nogaleens niet met bitumen doortrokken plekken in den steen voor en soms ook bruinkool.

#### Aardpek.

Het aardpek is in den natuurstaat meest sterk verontreinigd. Trinidad-asphalt b.v. bevat in ronde cijfers  $\frac{1}{3}$  van zijn gewicht aarde en klei en  $\frac{1}{3}$  water. Voor het omsmelten bestaan in Londen eenige groote fabrieken; deze brengen haar product onder de benaming van Trinidad épuré in den handel. Sommige mastiekfabrikanten koopen echter het Trinidad-asphalt ruw en reinigen het zelf.

Het Trinidad épuré bevat meestal nog wel 20 pCt. vreemde stoffen. Deze kunnen worden aangetoond door oplossen in zwavelkoolzuurstof en filteren. Het Trinidad épuré is bij gewone temperatuur te broos en wordt om het taaiër te maken samengesmolten, 't zij met natuurlijk bergteer, 't zij met de gemakkelijker verkrijgbare restanten uit petroleum-destilleerderijen en paraffine-fabrieken.

Van groot belang is het, dat de dunner vloeibare toeslag de eigenschap bezit van zekere bestanddeelen van het asphalt (asphaltene) in oplossing te brengen. Is dit niet het geval, dan behoudt het product der samensmelting in den daarop volgende vasten toestand de broosheid van het natuurlijk aardpek en verkrijgt het werk geen voldoende samenhang.

De verhouding, waarin de toeslagen worden gebruikt, hangt van den aard en de samenstelling van het aardpek af. Te Lobsann gebruikte men indertijd op 84 deelen Trinidad épuré 45 petroleum-residu van Peckelbronn in den Elzas en 2 van Autun (depart. Saône et Loire). De toeslag wordt eerst gesmolten en het asphalt er in stukken aan toegevoegd, waarna

men het eenige uren bij een temperatuur van ongeveer 250 °C. laat koken.

Te Seyssel geschiedt het bijvoegen van de toeslag tegelijk met de zuivering van het ruwe Trinidad-asphalt. Men werpt in het bij 25 tot 30° vloeibare smeltmiddel geleidelijk het tot kleine stukken geslagen asphalt, in zoodanige verhouding, dat op 2 gewichtsdeelen petroleum-residu van Autun ongeveer 3 Trinidad komen. Dit mengsel laat men 8 tot 9 uur koken, totdat het — vermoedelijk nadat al het water uit het asphalt is verdampt — hevig begint op te koken en te schuimen, waarbij het volumen der massa zich ongeveer verdubbelt. Na verloop van  $\frac{1}{2}$  tot  $\frac{3}{4}$  uur klinkt de vloeistof onder aanhoudend doorkoken weer ineen, waarna het vuur in zoover wordt gematigd, dat er geen koken meer kan plaats hebben; dan bezinken in  $1\frac{1}{2}$  tot 2 uren de aardachtige stoffen van het Trinidad-asphalt en tapt men de bovendrijvende vloeistof af.

#### Goudron.

Het mengsel, door de samensmelting van de genoemde stoffen met het Trinidad-asphalt verkregen, is in Duitschland bekend onder den Franschen naam van Goudron (teer). In Frankrijk heet het Bitume raffiné, Bitume of Goudron composé, in Engeland Refined bitumen of kortweg Bitumen. Behalve bij de bereiding van het mastiek wordt het ook als toeslag bij het opnieuw smelten daarvan tot giet-asphalt op de werken gebezigd. Tot het laatstgenoemde doel is het in vaten in den handel. Gewoonlijk worden daartoe oude petroleumvaten gebruikt, die vooraf goed worden uitgebrand, om te voorkomen, dat de inhoud later bij het aan stukken slaan der vaten, aan de duigen blijft hechten. Goed goudron is zwart van kleur en glanzend; in koud water (van 7° tot 8° C.) afgekoeld, moet het zich met den hamer aan stukken laten slaan, niet taai aaneen blijven kleven; bij handwarmte moet het zich tusschen de vingers tot een langen draad laten uitrekken; bij 40° tot 50° C. moet het vloeibaar worden. Daarna weer in koud water afgekoeld, mag het niet in hardheid en broosheid zijn toegenomen.

(Wordt vervolgd.)

### GEMENGDE BERICHTEN

'S GRAVENHAGE. De aankoop van Zorgvliet is door den Gemeenteraad met 24 tegen 17 stemmen verworpen. Voor architecten is dat in zoover van belang, dat door dit besluit de mogelijkheid om het Vredespaleis door ruiling van grond, tusschen de Gemeente en de Carnegie-tichting, nog eens op een betere plek van Zorgvliet te zien verrijzen, vrijwel verdwenen is.

Bovendien was, indien Zorgvliet in handen van de Gemeente was gevallen, de kans eener ombouwing van het Vredespaleis-areaal met speculatie- en revolutiebouw kleiner geweest dan nu. Het blijft uit artistieke opzichten te betreuren dat de Gemeente-

raad geen termen heeft kunnen vinden om heen te bijten door den zuren en duren appel.

Al kan de Gemeente ook, gelijk het Bestuur van de Afd. Den Haag der Mij. tot Bev. der Bwk. uiteenzette, een andere gedragslijn volgen, aankoop zou wel den eenvoudigsten en zekersten weg geweest zijn om Zorgvliet en den Scheveningschen weg voor eene minderwaardige bebouwing te redden.

De Hilversumsche Raadhuisprijsvraag (zie blz. 62) is met eene verrassing geëindigd. Althans wij lezen in 't „B.W.“ dat de Raad met 8 tegen 7 stemmen de prijsvraag verwierp. Wel werd de wenschelijkheid erkend om binnenkort tot den bouw van een nieuw stadhuis te komen.

Het porceleinen „Kalvo“-reservoir en het closet samenstelling K der firma Robbert Kalf & Co. Wij ontvangen een prospectus waarop eenige belangrijke verbeteringen van closetartikelen worden aangekondigd.

De eerste is het porceleinen „Kalvo“-reservoir (9 liter inhoud) dat door zijn materiaal (wit porcelein) en zijn sierlijken vorm

voordeelen heeft boven de oude gegoten ijzeren reservoirs. De tweede is een nieuw model zitting met ingelaten scharnieren, zóódanig gekonstrueerd dat zij niet met kracht tegen den valpijp of op den pot kunnen slaan.

De derde is eene nieuwe, koperen verbinding met india rubbering tusschen valpijp en closet-inlaat, die verschillende voordeelen in zich vereenigt boven de gebruikelijke aansluitingsmethode.

Daar deze drie nieuwe verbeteringen vereenigd worden in het complete closet, samenstelling K, dat bovendien den matigen prijs van f32.50 kost, verdient dit de aandacht te trekken.

**MILAAAN.** Een nieuw schilderijen-museum zal ter vervanging van het Brera-paleis gebouwd worden. Dit paleis is in 1651 volgens ontwerpen van RICCHINI begonnen. Het glanspunt van het gebouw is een grootsche binnenhof in welks midden sedert 1859 CANOVA's beeld van NAPOLEON (voorgesteld als Romeinsch imperator) is opgesteld. Oorspronkelijk diende het als Jesuiten-konvikt. Sedert 1776 is het zetel van de Accademia di Belle Arti. Sedert jaren echter doet zich de wenschelijkheid van een nieuw en doelmatig museum ter vervanging van het vochtige en sombere paleis gevoelen.

Het nieuwe gebouw zal verrijzen op het terrein van de oude Munt. Hier zullen behalve de schilderijen-verzameling en de academie ook musea voor moderne kunst en kunstnijverheid worden gebouwd, alsmede het nieuwe staatsarchief.

Dit is thans nog opgesteld in het Palazzo della Ragione, een der oudste bouwwerken van Milaan. Dit gebouw is in 1228—33 gesticht door den Podesta van Milaan, TRESSENO. Zijn ruitersbeeld is op een der gevels aangebracht, met een onderschrift dat als een zijner deugden roemt hoe hij „plichtmatig de ketters verbrandde”.

Het Palazzo della Ragione bestond aan den beganen grond uit een groote open hal, waarboven een groote zaal. Het is echter door verhooging met eene verdieping en door dichtmetzeling der prachtige vensters, in verband met de inrichting tot staatsarchief zeer verminkt.

Wanneer het archief verplaatst is, kan de oude toestand hersteld worden. Een der voorvechters daarvan is LUCA BELTRAMI, de bekende archaeoloog-architect, die ook de herstelling van het Castello Sforzesco en den herbouw van de, door FILARETE in de XV eeuw ontworpen poorttoren, thans dienende ter herinnering aan koning UMBERTO, leidde.

**Glazenhuis.** Een Hollandsch arts te Jokohama heeft zich, volgens „Le Petit Var”, een eigenaardig huis laten bouwen: De muren bestaan uit dubbele glazen platen, waartusschen zich een aluin-oplossing bevindt; deze absorbeert de warmte bij dag en geeft haar des nachts weder af, zoodat in huis steeds een gelijkmatige temperatuur heerscht. Het aantal vensters en deuren is er tot een minimum teruggebracht. De toegang ligt in het sousterrein. Het dak is uit donker glas gebouwd en met slechte warmtegeleiders bedekt. Ter bescherming tegen het directe zonlicht dienen antiseptisch geïmpregneerde, zijden gordijnen. („Medisch Weekblad”).

## BOEK EN TIJDSCHRIFT

**Architectura** Nr. 9. De Nieuwe-Zijds-Kapel. Eene ten doode opgeschreven, door v. B. Een der beste artikelen voor het behoud van dit kerkgebouw vind de schr. dat van A. J. DERKINDEREN in het „Alg. Handelsblad”, waar deze pleit voor het behoud van dat oude stukje Amsterdam, dat een deel van het volksleven is en waar de nieuwe kunst niet bij machte is om een monument tot stand te brengen. De schr. zou wenschen de oude kapel te sluiten, het hoogst noodige tegen verval aan te wenden en dan het oude te laten bestaan en aan vreemdelingen te laten zien. Hij is tegen eene restauratie die nieuw „oud” zou maken.

**TECHNISCH GEDEELTE.** Een nieuwe constructie voor balklagen van gewapend beton. Overgenomen uit het Duitsch.

Maatregelen tegen ontsiering van stad en land door onoordeelkundig bouwen. Rondschriften van den Minister van Openbare Werken en van dien van Binnenlandsche Zaken in Pruisen, naar aanleiding van de wet op de ontsiering. (Zie blz. 37.)

De toepassing der bouwverordening te Amsterdam. Memorie van den Amsterdamschen Bestuursbond aangeboden aan den Wethouder van Publ. Werken aldaar.

**Bouwkundig Weekblad** Nr. 9. Brieven uit België. VII. Iets over den toestand van het bouwvak. De architect, De bouwheer, Uit te voeren werken over 1908. Volgens dezen brief heeft men in het afgelopen jaar niet over slapte in het bouwvak te klagen gehad en zijn voor 1908 belangrijke werken in aantocht. Bij het publiek bestaat echter een groote onverschilligheid.

Villa „Twello”. Afbeelding en beschrijving van deze villa, gebouwd door den architect J. D. GANTVOORT te Deventer.

Een rechtskwestie. De architect VAN NIEUKERKEN te 's Gravenhage stelt de vraag aan de Redactie of een beeldhouwer die een model gemaakt heeft van een stuk beeldhouwwerk, waarvoor de architect de schetsen of de teekening gemaakt heeft, recht heeft dit model als zijn artistiek eigendom te beschouwen. De Redactie antwoordt dat dit een lastige kwestie in ons land is, alwaar het „artistiek eigendom” niet beschermd wordt en meent dat alles in zulke gevallen afhangt van de overeenkomst die van te voren gemaakt is.

De honorarium-tabel van de Maatschappij in rechten beschouwd. Over een gevoerde kwestie over betaling van honorarium aan een architect hetgeen door den bouwheer geweigerd werd, besliste de rechtbank dat de bedoelde honorarium-tabel, algemeen gebezigd door bouwkundigen, als grondslag geldt voor bouwkundige werkzaamheden en zoo werd den architect zijn eisch toegewezen.

Verlagen van Vergaderingen.

Afd. Amsterdam der Mij. tot bev. der Bouwkunst. Deze vergadering had een huishoudelijk verloop.

Afd. 's Gravenhage der Mij. tot bev. der Bouwkunst. In deze vergadering hield de heer WOUTER COOL eene lezing over: De vulkanische Eifel en zijne bouwmaterialen.

**De Opmerker** Nr. 9. De bouwmeester volgens VITRUVIUS. De vereichten waaraan een bouwmeester moet voldoen, volgens dezen Romeinschen schrijver.

Moderne verlichting. (Vervolg.)

Biedermejer-stijl. Men zou volgens den schrijver dezen stijl in ons land ook stijl van WILLEM I kunnen noemen. Te Amsterdam zijn vele bovenramen van huisdeuren in dezen stijl versierd.

Yselsteenen, door J. H. A. MIALARET. Bespreking der circulaire van de Yselsteenfabrikanten (zie blz. 70). De schr. acht deze steen echter te duur om daarvan arbeiderwoningen te bouwen. Groot steenformaat geeft in den bouw meer besparing.

De Amsterdamsche waterleidingen. Bespreking van het rapport over dit onderwerp door den Directeur der Amsterdamsche waterleiding uitgebracht.

## INGEZONDEN

### De Dam-prijsvraag.

Het bevestigend antwoord dat de Jury gaf op de vraag of bij de beoordeeling ook rekening zou worden gehouden met de kunstwaarde der te schetsen gebouwen (zie „Bouwwereld” blz. 72 in het nummer van de vorige week) leidt mij tot eene opmerking. Wordt zoodoende aan de prijsvraag niet incidenteel eene buitengewone uitbreiding gegeven welke niet in verhouding staat tot de uitgeloopte prijzen?

De gemeente wenscht dus behalve een plan van aanleg nog het uitgewerkte ontwerp eener aesthetisch hoogstaande bebouwing. Gaat deze eisch niet veel te ver? Zij legt dan de deelnemers een zeer groote hoeveelheid arbeid en zorg op. Wordt bovendien aan de deelnemers de zekerheid gegeven dat niet later door collega's de denkbeelden van den bekroonde worden uitgevoerd? De kans immers is klein dat de bekroonde, bij eventuele verwezenlijking van zijn plan van aanleg, zich ook zal belast zien met den bouw der bijbehorende ombouwing. Maar omgekeerd is de kans groot dat de denkbeelden op zijne bekroonde perspectieven door anderen zullen worden overgenomen. De bekroonde zal dus zelf weinig profijt hebben van zijn overwinning. Hoe is daartegen te waken? O. i. had de Jury zich kunnen vergenoegen met globale schetsen en aanduidingen in groote trekken — in silhouet bijv. — van de gedachte bebouwing. Daarop komt het toch in het bijzonder aan en niet op de geveils en onderdeelen en dat kan voor de beoordeeling in deze prijsvraag toch volstaan.

EEN DEELNEMER.

## PERSONALIA

### EDUARD WILLIAM MOUNTFORD. †

De onlangs overleden Engelsche architect E. W. MOUNTFORD was een der belangwekkendste bouwmeesters van zijn land en tijd. Zijne werken vertoonen monumentale opvatting die, hoewel naar Engelsche smaak eenigzins zwaar getint, toch een zeer persoonlijk karakter bezat. Zijne bekendheid begint met den bouw van het Raadhuis te Sheffield in 1890. Dit groote werk werd hem opgedragen na bekroning in eene prijsvraag, evenals trouwens de meeste zijner belangrijke gebouwen. Wij noemen hiervan het Northampton Institute te Clerkenwell, St. Olave's Grammarschool en de Technical School te Liverpool. Zijn laatste en belangrijkste schepping is het nieuwe „Old-Bailey”, het Centrale Crimineele gerechtshof te Londen, een bouwwerk dat tot de meest karakteristieke van nieuw Londen moet worden gerekend.

# DE BOUWWERELD

WEEKBLAD VOOR THEORIE EN PRAKTIJK

REDACTIE: + + + + +  
D. H. HAVERKAMP EN J. H. W. LELIMAN

+ + + + + ADMINISTRATIE:  
FIRMA F. VAN ROSSEN · UITGEVER  
KEIZERSGRACHT · 559 + + + + AMSTERDAM + + + + HEERENGRACHT · 281

Zevende Jaargang. No. 11.

11 Maart 1908.

## ECHO'S. II

### Weer prijsvraagmisères.



eruimen tijd reeds heeft „De Bouwwereld” geen melding gemaakt van mislukte of verkeerd opgezette prijsvragen, die voor de deelnemers, dan ook eindigden met teleurstelling en onaangenaamheden. Aan stof was anders geen gebrek.

Het gaat bij kleine en bij groote prijsvragen al net eender toe. In zijn laatste nummer herinnert de „British Architect” ter aankondiging van het Vredespaleisprijsvraag-plaatwerk nog eens aan de „onmiskenbaarste en treurigste mislukking die wij kennen”. Men zou iets dergelijks kunnen zeggen van de Raadhuisprijsvraag van Uithuizermede. Alles wijst er op dat het over eenigen tijd wel gezegd zal kunnen worden van die, welke voor een stadhuis te Zuidlaren werd uitgeschreven en nog open is.

Ons is in zulke gevallen reeds meermalen en onder overlegging van gegevens door deelnemers, die bedrogen uitkwamen gevraagd „er eens iets over te schrijven”. Dat deden wij dan wel eens en ook in scherpe termen zelfs. Het geschiedde echter meer ter waarschuwing van anderen, dan om de teleurgestelden te bevredigen of hen aan redres te helpen. Want zij hebben het alleen aan zich zelf te wijten wanneer achteraf blijkt dat van hun werkkraft misbruik is gemaakt. Wanneer een onzer bouwkundige vereenigen eens een vaste prijsvraag-kommissie had — adres aan den Bond! — dan zou die er waarschijnlijk evenzoo over denken. Het kan niet dikwijls genoeg worden herhaald dat deelname aan een prijsvraag die uitgeschreven is op grond van abnormale bepalingen welke den inzender niet de noodige zekerheid bieden, op eigen risico geschiedt. Wie de speculatie waagt en verliest, krijgt slechts de straf van zijn lichtzinnigheid. Er moest niemand mede doen aan prijsvragen, die meer hebben van pogingen tot misbruik — daarvoor moest een architect zich en zijn vak te hoog achten. Men

moest zulke prijsvragen links laten liggen. Als dat maar algemeen gebeurde zou er spoedig een einde komen aan het prijsvraag-gemodder.

Er bestaan weliswaar ten onzent nog geene prijsvraag-normen, al is er reeds dikwijls op aangedrongen.

Zich achter onwetendheid omtrent de usances te verschuilen is echter kortweg onnoozele onzin. Van een publiek lichaam dat ernstig en bona-fide een prijsvraag gaat uitschrijven mag geëischt worden dat het, gesteund door het inwinnen van een advies zoo het zelf onbevoegd is, een deugdelijk programma de wereld instuurt of dat het, op onvolkomenheden gewezen, deze op eerste aanmaning hersteld. Gebeurt het een noch het ander, dan is er een luchtje aan de zaak. De bouwkundige die dan op hoop van zegen toch een kansje waagt, toont een tekort aan kollegiaal gevoel, aan besef van de algemeene vakbelangen. Hij toont niet te weten welke verplichtingen de eer van zijn beroep hem oplegt en hij lokt als 't ware een verdere minachting van rechten zelf uit. De koopman die zich met smerige zaakjes bemoeit en er dan schade bij lijdt, wordt uitgelachen op den koop toe! En ook de architect die aan onreële prijsvragen mede doet, heeft geen aanspraak op eenige steun.

De prijsvraag te Uithuizermede is geëindigd met een heftig twistgeschrijf in het „Nieuwsblad van het Noorden”. Onder het opschrift „Oneerlijk of vergissing” werd daarin o. a. met de Jury van meening verschild over de waarde der bekroonde ontwerpen in verband met de eischen van het programma, etc. Wij zullen die kwestie niet in onderdeelen volgen. Het mooiste is dat ten slotte de uitvoering is opgedragen aan..... een Jurylid (wien de gemeente-architect werd toegevoegd). En dat Jurylid had zelf in zijn rapport de prijsvraag als „geslaagd” voorgesteld! Hoe is het een met het ander te rijmen? En verder is medegedeeld

dat bedoeld Jurylid zijn eigen ontwerp nog vóór de beslissing van de prijsvraag bij B. en W. van Uithuizermede indiende! Dat zou wel het toppunt van onbeschaamdheid zijn. Tegengesproken is de laatstgenoemde bijzonderheid, voor zoo ver wij weten, niet!

Wie dacht dat deze prijsvraagkwestie eenigen invloed ten goede zou hebben op de uitschrijving van de Raadhuisprijsvraag van Zuidlaren heeft zich vergist.

Het programma daarvan is meer dan ergerlijk. Wij wenschen van harte dat, als er iemand zich verlaagt tot mededinging, hij zich flink de vingers zal branden.

Het zij genoeg te zeggen dat wij hebben een programma waarin 1<sup>o</sup> geen Jury is genoemd en dus geen waarborg voor deskundige beoordeeling is gegeven. De Gemeenteraad is zelfs niet gehouden om eenige reden op te geven waarom een ontwerp al dan niet bekroond werd en hij blijft vrij aan wien het werk op te dragen. En alsof dit nog niet schandelijk genoeg was, eischt het programma volledige teekeningen,

gedetailleerde begroting, duidelijke omschrijving (N.B. met de verplichting om ten alle tijde, ook na de uitspraak, nog alle gewenschte inlichtingen te verschaffen! — toch niet voor de uitvoering door een ander?) En voor dat alles wordt uitgelooft een bedrag aan prijzen: f 60 voor een 1ste prijs; de reuzensom van f 40 (zegge veertig heele echt zilveren guldens) staat ter verdeling onder de ontwerpers die daarvoor het meest in aanmerking komen! En dan nog een schijntje van een bouwsom en een groot gebouw. In „Architectura” deelde de heer G. MASTENBROEK (Laren N.-H.), die merkwaardigheidshalve een schema ontwierp, mede, dat gevraagd is een gebouw van 2000 M<sup>3</sup>. voor f 7000 (zonder verfwerk)! In één woord: een poging tot de ergerlijkste exploitatie.

Wie zal zijn vak door mededinging onteeren? Van één ding kan hij zich bij voorbaat verzekerd houden: bij „De Bouwwereld” hoeft hij later niet aan te kloppen met de vraag om zijne rechten te bepleiten.

## PROF. J. A. VAN DER KLOES. VLOEREN ZONDER NADEN

(Vervolg.)

### Mastiek.



oor de bereiding van mastiek dienen half-cylindervormige, liggende plaatijzeren ketels. Elke ketel bevat 3000 tot 4000 KG. van het mengsel. De goudron wordt er eerst in gesmolten en het asphaltkalksteenpoeder onder voortdurend omroeren geleidelijk toegevoegd. De verhouding der hoeveelheden hangt af van het bitumengehalte van den asphaltkalksteen, zij dient zoo geregeld te worden, dat het mastiek 15 tot 20 % bitumen bevat; in elk geval moet het mengsel niet zoo vet zijn, dat het, als men er een drogen stok in dompelt, daaraan blijft kleven. De Compagnie générale des asphaltes te Parijs eischt 15 %. Het mastiek van Val de Travers bevat maar 11 tot 12 % en wordt daarom meestal zonder toevoeging van zand verwerkt. Daarentegen bevat het mastiek van Limmer ongeveer 24 % bitumen, dat van Lobsann 24 tot 25 %, dat van Vorwohle ongeveer 23 %; zulk vetter mastiek kan in het werk wat meer zand verdragen.

Onder het mengen wordt de temperatuur van het mengsel op 175 tot 230° C. gehouden en, nadat de geheele gevorderde hoeveelheid poeder in den ketel is gedaan, wordt het koken en roeren nog een uur lang voortgezet. De genoemde temperatuur is noodig voor de volkomen vermenging en om behalve het water, dat nog in het steenpoeder was achtergebleven, ook de licht vluchtige oliën uit te drijven. Wordt de temperatuur hooger opgevoerd, dan verdwijnen ook andere nuttige bitumineuze gassen, aan het behoud waarvan het mastiek een zekere mate van veerkracht ontleent.

Het vloeibare mastiek wordt met groote lepels uit den ketel geschept en in de gereed staande vormen

gegoten. Deze bestaan uit losse stukken gebogen plaatijzer van 5 mM. dikte en 10 cM. hoogte en worden voor iedere ketellading ten getale van ongeveer 100 bijeengezet, zoodat het vullen ervan zooveel mogelijk onafgebroken kan plaats hebben. De vloer der fabriek doet daarbij als bodem voor de vormen dienst en werkt tegen het aanhechten van het mastiek met zand bestrooid.

Aan de soort en kleur van dat zand kan de herkomst en echtheid van het fabrikaat soms herkend worden. De Engelsche maatschappij te Limmer gebruikt asphaltkalksteenpoeder in plaats van zand als strooisel.

Het gewicht der brooden kan door elkaar op 30 KG. gesteld worden, maar ook bij de meeste handigheid in het vullen der vormen zijn zij moeielijk even zwaar te maken. Dit doet echter weinig ter zake, daar zij bij het gewicht en niet bij het stuk verkocht worden.

De brooden worden, 't zij van boven, 't zij op den kant, van een stempel of fabrieksmerk voorzien. Die van Val de Travers hebben den vorm van zeshoekige prisma's, die van Seyssel en Lobsann zijn cilindrisch, die van de Engelsche maatschappij te Limmer cilindrisch met afgeknotte zijden; die van de Deutsche maatschappij van Limmer en Vorwohle hebben twee rechte en twee dubbel ojiefvormig gebogen zijden.

Zulke mastiekbroaden lijden niets door de verzending, daar nat en vorst er niet den minsten invloed op hebben. Zij kunnen dus cok gerust in de open lucht bewaard worden. Boven vuur verhit, vallen zij niet als de asphaltkalksteen tot poeder, maar gaan in den vloeibaren toestand over.

### Kunstasphalt.

Men kan zich een asphaltmastiek denken, waarin



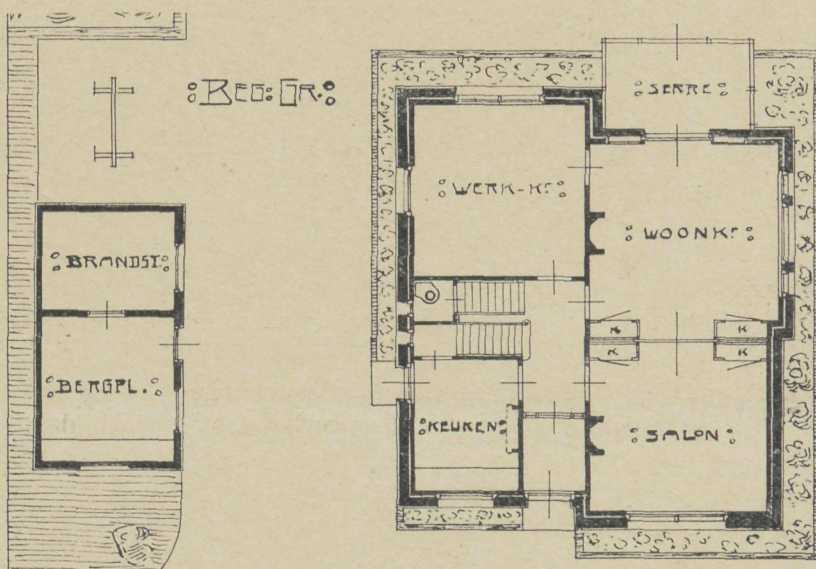
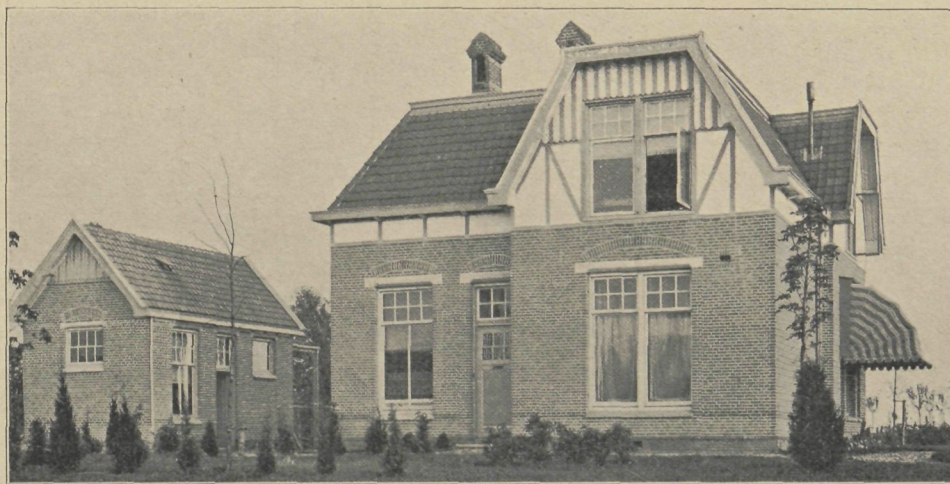

BUITENHUIS TE HARDENBERG  
 ARCHITEKT B. J. KERKHOF  
 (GRAMSBERGEN)

de asphaltekalksteen door een andere poedervormige stof of wel het aardpek door een ander meer of minder daarmee overeenkomend bindmiddel is vervangen. Het is schrijver niet bekend of dergelijke mengsels ten onzent aan de markt komen. Mocht dit het geval zijn, dan is wantrouwen alleszins gerechtvaardigd.

Niet minder talrijk dan de verscheidenheden van het natuurlijk bitumen zijn de afvalstoffen der nijverheid, die men getracht heeft ervoor in de plaats te stellen. Harsachtige stoffen, houtpek, turfpek, bruinkolen- en steenkolenpek, allerlei soorten van teer en teerachtige of vette stoffen, heeft men in alle denkbare verhoudingen in gesmolten toestand vermengd met kalksteenpoeder, grind, zand, puin, geslibd krijt, wegstof enz. tot z.g.n. kunst-asfalt.

In de dagen toen men met het koolteer der gasfabrieken nog geen weg wist, moeten er kapitalen zijn verloren met industriele ondernemingen, die

daarop betrekking hadden. Zulke producten lijden meest aan het gebrek van bij de minste verheffing van temperatuur week en kleverig, bij geringe koude daarentegen reeds broos en splinterig te worden.

#### De onderlaag der asfaltbevloeringen.

Als onderlaag voor asfaltbevloeringen is stampbeton het algemeen gebruikelijke materiaal. Asphaltvoetpaden heeft men wel op een vlijlaag van baksteen aangebracht, doch men is daarvan teruggekomen.

Te dezer zake is het volgende in het oog te houden: Laat men een druppel hars of zegellak op een koud steenen of metalen oppervlak stollen, dan is de geringste aanraking met de punt van een mes voldoende om hem in zijn geheel eraf te lichten. De reden daarvan is dat het vloeibare materiaal bij het vastworden krimpt en de kleinste deeltjes dan over het onbewegelijke vaste oppervlak heen schuiven. Verwarmt men het laatste, dan maken zijn deeltjes afkoelende

de beweging van die van het stollende materiaal mede en er ontstaat sterke aanhechting.

Evenzoo hecht zich het heete, deegachtige asphalt weinig of in 't geheel niet aan de koude onderlaag.

Verder is en blijft aan asphalt in den vasten toestand een zekere mate van kneedbaarheid eigen. Deze is oorzaak dat een asphaltbevoering in het gebruik voortdurend dichter en vaster wordt en in soortelijk gewicht toeneemt en evenzeer dat het asphalt al de oneffenheden der onderlaag opvult of tracht op te vullen. Bestaat deze b.v. uit baksteen op zijn plat, dan ziet men de gedaante der steenen meer of minder duidelijk door het asphalt heen schemeren, doordien tengevolge van het ongelijk dragen onder het belooopen eenige, zij het ook nog zoo geringe indringing in de voegen tusschen de steenen plaats heeft.

Men kan de asphaltkorst vergelijken met veld-ijs, dat, op ondergelopen land vastgevroren, lasten kan dragen, waaronder ijs van gelijke dikte op de vaarten bezwijkt of beter nog met een zwaar vloerkleed, dat op zich zelf, vrij liggend, weinig of geen stijfheid en draagvermogen bezit, doch op alle punten ondersteund de grootste lasten kan torschen.

Zulk een gelijkmatige ondersteuning is enkel door een bed van stampbeton te verkrijgen en 't mag onnut heeten nog proeven met andere onderlagen te beginnen. Er is, naar men zegt, met goed gevolg gebruik gemaakt van z.g.n. asphaltbeton (beton bitumineuse, asphaltic concrete, bituminous concrete), bestaande uit een heet mengsel van gesmolten asphaltmestiek en steenslag of grind, dat ter dikte van 10 tot 20 cM. ineens of in twee lagen uitgespreid en nog warm zijnde gelijk gemaakt wordt. Zulk werk is echter te kostbaar om anders dan voor zeer bijzondere gevallen in aanmerking te kunnen komen.

Niet onmogelijk schijnt het ook een asphaltlaag aan te brengen onmiddellijk op een vast ineengewalsten Macadamweg. Immers door de holten in zulk een weg met grof zand vol te walsen, het oppervlak met koolteer te bestrijken en dit van tijd tot tijd te herhalen, kan men reeds een tapijt verkrijgen, dat aan asphalt doet denken. Doch al mag dit aan te bevelen zijn om op buitenwegen den last van het stuiven tegen te gaan, voor drukbereden stadswegen kan het niet in aanmerking komen.

Evenmin zal goed werk verkregen kunnen worden door den asphaltvloer op oude straat- of keiwegen aan te brengen met een dunne laag beton als tusschenlaag. Een dunne laag beton kan men niet zoo schraal houden als een dikke, met name er geen grof steenslag in verwerken; het gevolg is hogere prijs per M<sup>3</sup>. en krimpen.

Men zorge daarom voor een laag beton van flinke dikte, tot 20 cM. voor rijwegen, tot 12 cM. voor voetpaden, doch ontzie zich niet de schraalheid van het beton tot het uiterste op te voeren, want in werkelijkheid heeft het betonbed weinig te lijden. Het moet sterk genoeg zijn om voor doorbreken

ge vrijwaard te zijn; die sterkte zoeke men in de dikte der laag en niet in de samenstelling van het beton.

Welke dikte voor het betonbed noodig is, hangt behalve van de geaardheid van den bodem vooral van de drukte van het wagenverkeer af en met de dikte houdt de samenstelling van het beton nauw verband. De berichten uit het buitenland zijn: te Londen 1 Portland-cement op 9 tot 10 grindzand, dik 15 tot 23 cM.; te Berlijn 1 Portland-cement, 6 tot 7 grindzand, dik 17 tot 20 cM.; te Parijs 1 Portland-cement, 3 zand, 4 grind, dik 10 tot 15 cM., en ook kalkbeton van gelijke dikte, al of niet afgedekt met een 5 cM. dikke laag Portland-cementbeton.

Te Parijs moet men met de geringe dikte der betonlaag meermalen onaangename ervaringen hebben opgedaan. Omtrent de beide andere hoofdsteden zijn geen nadere berichten vernomen. Leerzaam is een mededeeling uit Arnhem.<sup>1)</sup> Daar is de samenstelling 1 Portland-cement, 3 zand, 6 grind en de dikte der laag 20 cM. en vertoonen de asphaltstraten op afstanden van 15 tot 20 M. scheuren, welke dwars over de straat gaan.

Voor hem die eenige meerdere studie van mortels en beton heeft gemaakt, ligt de oorzaak voor de hand: het beton is te vet. Immers mortel van 1 P.-C., 3 zand is aan den dichten kant; zijn uitlevering is 2.7; grind bevat hoogstens 50 pCt. tusschenruimten. 6 dln. grind dus 3 dln., die door de 2.7 dln. (bijna dichten) mortel bijna volkomen worden opgevuld!

Doch welke samenstelling van het beton zal dan eigenlijk gevolgd moeten worden? Men zal wel doen met de te bezigen grondstoffen vooraf proeven uit te voeren. Grindzand, d.i. een natuurlijk mengsel van zand en fijn grind, zal aan te bevelen zijn. Wordt dit gebruikt, dan zal men op 1 cement wel 10 tot 12 dln. grindzand en even zooveel grof grind of steenslag moeten bijmengen. Heeft men geen grindzand, dan neme men op 1 dl. cement niet minder dan 4½ tot 5 dln. scherp zand, even zooveel fijn grind of steenslag en 9 tot 10 dln. grof grind of steenslag. Men beschouwe echter deze cijfers enkel als schattingen, verzuime de proeven niet en neme in aanmerking dat, waar de natuur gemengd heeft, het dwaasheid zou zijn zulk een mengsel eerst te gaan schiften en dan op nieuw te mengen. Ongehord grind zal dus te verkiezen zijn. Men mete daarvan de tusschenruimten in een maatbak met behulp van water en regele daarnaar de hoeveelheid cementzandmengsel, die erbij moet.

Goed doorenmengen is voor zulke schrale mengsels van het grootste belang; evenzeer het regelmatig onder profiel stampen van het beton. Het oppervlak werke men onmiddellijk na het stampen bij, met een cementrijker mengsel, b.v. 1 P.-C. op 3 tot 3½ zand, 1 op 4 tot 5 grindzand, zoodat er geen kuilen in overblijven, het water goed af kan loopen en de asphaltlaag overal

<sup>1)</sup> H. PORTHEINE JR., „Asphaltbestrating een volksbelang“. „N. Arnh. Courant“ 14, 21 en 28 April 1907.

gelijke dikte verkrijge. Dan late men aan het beton ten minste een week tijd om te verharderen, zonder kunstmiddelen aan te wenden om het opdrogen te bespoedigen, zooals walsen met heete walsrollen. Enkele vochtig gebleven plekken kan men, alvorens het asphalt aan te brengen, desnoods met heete asch

bestrooien. Water op het oppervlak van het betonbed, ook in kleine hoeveelheden, is schadelijk voor het werk. Immers het asphalt heeft bij het verwerken een temperatuur van 100 tot 150°C. en doet dus het vocht in stoom overgaan, vermengt zich daarmee en wordt plaatselijk poreus. (Wordt vervolgd.)

## GEMENGDE BERICHTEN

**De Nieuwe Zijds-kapel.** De strijd om het „to be or not to be” van de N. Z.-kapel houdt met onverminderde hevigheid aan. De strijd gaat daarbij feitelijk langs de bouwkundige zijde van het vraagstuk heen en op den voorgrond worden geschoven motieven van godsdienstigen en ethischen aard.

Intusschen worden de architecten ook in het geding gebracht. Dr. P. J. H. CUYPERS schreef in het „H. blad” van 2 Maart: „Tegenover die bewering (d. i. dat een herstel der kapel zou neerkomen op volkomen herbouw, Red. „Bww.”) plaats ik de stellige verzekering dat dit karakteristieke, in zijn soort in Nederland eenige kerkgebouw, niet in bouwvalligen toestand verkeert, dat het zonder gevaar, noch voor ongelukken, noch voor afwijkingen van zijn oorspronkelijken vorm kan hersteld worden en in zijn primitieve toestand kan worden teruggebracht”.

Hem antwoordde de architect der Ned. Herv. Gem., de heer C. B. POSTHUMUS MEYJES in het „H. blad” van 5 Maart, dat met allen eerbied voor Dr. C.’s „besliste overtuiging” deze toch geheel en al mis is, dat zij niet berust op grondige bestudeering en persoonlijk onderzoek, en „dat het kerkgebouw integendeel in zulk een zieken, door en door verganen toestand verkeert, dat de mogelijkheid om het te behouden slechts zoude bestaan in een bij gedeelten afbreken en nieuw opbouwen, hetgeen enorme sommen zoude kosten en het gevolg zoude hebben, dat er een nieuwe „oude” kapel in de plaats van de oude zoude worden gemaakt”.

Dat eene dergelijke rekonstruktie niet gewenscht is en niet als restauratie kan worden opgevat, daarover is men het vrijwel eens. De heer POSTHUMUS MEYJES heeft — als wij wel hebben — indertijd op de Delftsche Markt een zeer pittoresk oud geveltje aldus voor verdwijning behoed, maar dat mag niet worden vergeleken met dit geval.

„Architectura et Amicitia” wil een ander uiterste, blijkens de motie aangenomen in zijne vergadering van 4 Maart l.l.:

„De Nieuwe Zijds-kapel worde slechts onderhouden en niet gerestaureerd, doch blijve als monument bewaard, zoo noodig met staatsbemoeiing”. Hoe denkt men zich in casu het onderhoud zonder eene restauratie of rekonstruktie.

In verband gebracht met het onderzoek dat door de heeren POSTHUMUS MEYJES en MARGADANT werd gedaan en waarbij bleek dat de houten fundeering, zeer verrot en verteerd zijnde, niet in staat zal zijn den last van muren en kappen nog lang te dragen, zou de motie van „A. et A.” tot gevolg hebben dat binnen afzienbaren tijd Amsterdam een ruine rijker zou zijn.

Met maneschijn zou die dan in de Kalverstraat ongetwijfeld een even fijn als verrassend en fantastisch aspect opleveren, zooiets als de beroemde klooster-ruine van HEISTERBACH in het Zevengebergte! Tengevolge der door grondig onderzoek gebleken onmogelijkheid tot restauratie vallen ook de andere plannen als bijv. de inrichting tot museum van kerkelijke kunst, door den heer R. P. TUTEIN NOLTHENIUS in overweging gegeven.

Het „Kon. Oudh. Gen.” zond een adres aan den Kerkeraad, blijkens ’t welk het in zoevenbedoeld onderzoek niet veel vertrouwen stelt.

Het „Kon. Oudh. Gen.” zal in eene speciale bijeenkomst — die publiek schijnt te worden en daarmee veel van zijn bijzondere waarde verliest — nog eens de vraag te willen behandelen. Maar als het zich niet tot een platonisch protest bepaalt, zal een keuze moeten worden gedaan tusschen deze twee mogelijkheden: ruine of restauratie, d. w. z. volslagen nieuwbouw, waarvoor oudheidkundigen o. i. toch weinig kunnen gevoelen.

De oudheidkundigen van professie, voor wie het oude zonder meer „taboe” is, zullen uit den aard der zaak een mogelijke afbraak voor vandalistisch gedoe verklaren en niet voor overtuiging vatbaar zijn.

Wij willen de bijzondere beteekenis welke de N. Z.-kapel uit historisch oogpunt bezit eens buiten beschouwing laten. Uit bouwkundig oogpunt komt ons hare beteekenis niet van zoodanig belang voor, dat haar behoud, tegen klemmende argumenten in, zou moeten bepleit worden op grond eener bijzondere kunstwaarde.

Zij is een kerkgebouw uit een tijd en van een stijl die nog door

meerdere en bovendien o. i. belangwekkender specimen vertegenwoordigd zijn; zij is ontredderd en zoo wrak, dat aan herstel of restauratie niet te denken is. Is het onder die omstandigheden niet veel te ver gedreven om de N. Z.-kapel voor te stellen als ware zij een monument van ongeëvenaarde schoonheid dat per se moest worden geëerbiedigd en tot elken prijs behouden?

Ons dunkt dat de hedendaagsche bouwkunst ter plaatse best een werk vermag daar te stellen, dat behoudens dan zijn ouderdom, van gelijke beteekenis is.

**Werken in eigen beheer.** In de vergadering van het Hoofdbestuur en ter 4e huishoudelijke vergadering van den Nederl. Aannemersbond, gehouden den 18n Februari j.l. te Amsterdam, kwam in behandeling eene Bespreking der kwestie van het toenemen van in eigen beheer uit te voeren werken.

In hoofdzaak had men het over gemeentewerken.

Natuurlijk bleek geen enkel aanwezige voorstander van dit systeem te zijn. Dat het niettemin dikwijls voorkomt werd er o. a. ingezocht, dat fouten en vergissingen door de Directies begaan dan zoo gemakkelijk kunnen worden verborgen. Eene verheven motiveering!

De heer HOOGENDIJK (Gouda) was volgens het verslag de eenige die dacht aan de mogelijkheid dat „de aannemers zelf de oorzaak zijn dat het werken in eigen beheer in zwang is gekomen door de neiging van sommigen hunner om zich niet aan de bestekken te storen” . . . . ’t geen natuurlijk door een ander lid fluks en ten sterkste werd ontkend. Hoe kon de heer H. het toch beweren! Een aannemer, lid van den Aannemersbond, kan nu eenmaal geen schuld hebben; die booze directies zijn, men weet het, nu eenmaal de oorzaak van alle kwaad!

Als een tegennmiddel werd door den heer GELLÉ te Haarlem voorgesteld om de gemeenteraadsleden te overtuigen van de nadeelen, verbonden aan de uitvoering van werken in eigen beheer. Mondeling zal men nog andere motieven kunnen aanvoeren „waarover in officieele stukken dient te worden gezweven.” Een fijn systeem!

Het denkbeeld werd aan de hand gedaan om overeenkomsten (o. a. met de staaltrust) aan te gaan volgens welke de leden van de Bond reductie zouden genieten.

Pogingen te Enschedé beproefd om leveranciers te verzoeken om aan particulieren tegen hoogere prijzen te leveren dan aan aannemers zijn mislukt. Ofschoon particulieren daar in eigen beheer duurder bouwen, willen zij toch geen aannemers die, beweren zij, later altijd hooge bijrekeningen indienen.

De Voorzitter het gesprokene resumeerende, constateert dat niemand voorstander is van het systeem van eigen beheer. Doch ook dat geen afdoend antwoord gegeven is op de vraag wat er tegen te doen is. Dat kan trouwens ook niet. Spr. zal nu de oorzaken laten rusten, doch hij is overtuigd, dat het geneesmiddel zal komen van de bevorderaars der kwaal. Zij zullen van voorstanders twijfelaars en van twijfelaars tegenstanders worden, omdat zij zullen inzien dat de concurrentie, trots de ondernemerswinst, de veel verguisde, het werk goedkoopert maakt. Het middel van Haarlem acht spr. uitstekend, doch hij zou der vergadering daarbij in overweging willen geven om aan het H.-B. op te dragen om door een bevoegd persoon een vlugschrift te doen samenstellen, waarin de nadeelen van het stelsel van eigen beheer duidelijk worden uiteengezet. Met dit voorstel verklaart de vergadering geheel in te stemmen.

Het zij ons vergund met den voorzitter van meening te verschillen, als hij zegt, dat toepassing van eigen beheer tevens het geneesmiddel er tegen zou zijn. Vooral wanneer architecten zich eens kombineerden, dan zou eigen beheer o. i. niet slechts alleen mogelijk, maar ook in vele opzichten voordeelig blijken. Wij gelooven trouwens dat het dien kant opgaan zal: en dat de in eigen beheer werkende architect, in de toekomst den aanbestedenden architect zal vervangen.

**Technische School ter opleiding van aannemers.** Ter verwezenlijking van het plan om zulk een school op te richten, heeft wijlen de heer M. C. ROESR in leven aannemer te Middelburg, een som van f1000.— gelegateerd ter voorbereiding of stichting vanwege den Nederlandschen Aannemersbond van een Technische School ter opleiding van Aannemers, onder voorwaarde dat die school vanwege den Bond worde gesticht en dat binnen 6 maanden na zijn overlijden een bedrag van minstens f10.000.— voor hetzelfde doel is bijeengebracht.

De Nederl. Aannemersbond heeft dit legaat in dank aanvaard en direct de noodige stappen genomen om aan het verlangen van den overledene te voldoen.

**Nederlandsche cementfabrieken.** Naar aanleiding van het bericht op blz. 70 in nr. 9, wordt van belangstellende zijde onze aandacht erop gevestigd dat te Vaals eene cementfabriek bestaat. Ons was dat niet bekend. Het is trouwens, naar wij gelooven, in bouwkundigen kring vrijwel algemeen onbekend.

Gaarne geven wij dan ook deze rectificatie, waaruit een keer te meer blijken kan dat de vaderlandsche nijverheid ondanks de beste bedoelingen, nog dikwijls onderschat wordt.

**Automatische deuropeners „Sesam“.** Deze deuropeners waarvan de afbeeldingen hierbij gevoegd zijn, worden in den handel gebracht door de firma SLINGERVOET RAMONDT te Haarlem. De importeurs geven van deze deuropeners de volgende beschrijving:

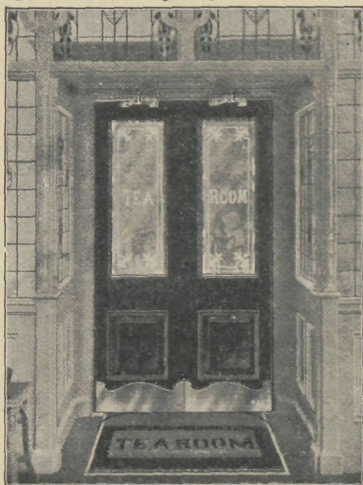

Fig. 1.



Fig. 2.

Daar het putje voor de plaatsing van het mechaniek onder den vloer slechts  $\pm 25$  cM. diep behoeft te zijn, kunnen de Sesamdeuren ook in bestaande gebouwen gemakkelijk geplaatst worden. De lengte van dit putje bedraagt van 2 M. tot 2.50 M. en is afhankelijk van de breedte der deuren.

In de meeste gevallen zijn bestaande dubbele deuren te gebruiken of pas klaar te maken voor het mechaniek en daar de gemiddelde prijs van het mechaniek slechts  $\pm f 450$  bedraagt kan men voor een klein bedrag meer voor montage en de noodige bouwveranderingen, een paar deuren krijgen die niet alleen in elk opzicht practisch zijn, maar waarvan reeds bezeugen is dat zij ook met een druk verkeer, volmaakt werken en zoowel



Fig. 3.

„Zoodra iemand op een der matten stapt, welke voor en achter de deuren liggen, openen deze zich dadelijk en sluiten zij zich eerst nadat men door de deuren is gegaan en van de 2e mat is afgestapt. De mat ligt 3 cM. boven den vloer en komt in neergedrukt toestand daarmede gelijk. Een gewicht van 25 KG. ongeveer is reeds voldoende de deuren te openen. De bijzondere wijze van openen dezer deuren, n.l. doordat zij boogvormig wegdraaien, maakt 't onmogelijk dat deze deuren ooit iemand raken kunnen, van welke zijde men ook door de deuren gaat, zelfs niet al zou men er pal voor staan. Daar deze deuren door winddruk niet geopend kunnen worden vormen zij tevens eene tochtvrije afsluiting, b.v. in vestibules van villa's, voor winkel-entree's, terwijl zij bovendien bij uitnemendheid geschikt zijn voor stations, postkantoren, ziekenhuizen, bankgebouwen, hotels, restaurants, schouwburgen enz. Ingeval van een paniek blijven deze deuren geopend tot dat de laatste persoon van de mat is afgestapt. In den zomer kan men de deuren geheel open zetten als zulks gewenscht is.

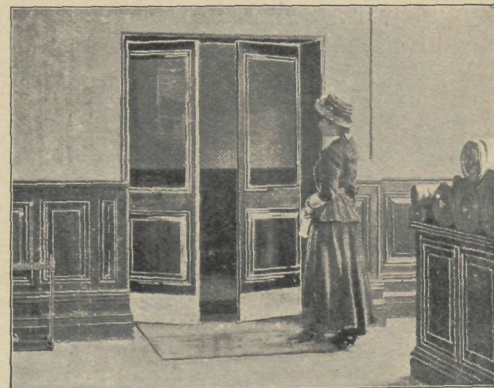

Fig. 4.

den eigenaar als het publiek de grootste voldoening geven.” Een stel dezer deuren zal binnenkort in werking te zien zijn in het Restaurant POLMAN in de Warmoesstraat te Amsterdam.

**De opera te Berlijn.** Toen te Berlijn verluide dat het plan was om het oude opera gebouw, dat nog door FREDERIK DE GROOTE was gebouwd, zou moeten plaats maken voor een nieuw gebouw, zijn de Berlijnsche architecten krachtig opgekomen voor het oude monument. Zij vreesden dat de harmonie van het begin van „Unter den Linden“ (dat nu door den bouw der nieuwe universiteits bibliotheek op het terrein van de voormalige academie van Beeldende Kunsten toch al zoo veranderd werd) door een groot moderne opera-gebouw vernietigd zou worden gelijk de nieuwe Dom door zijne afmetingen de Lustgarten bedorven heeft.

Aan het begin van „Unter den Linden“ vormden het Tuighuis, de kon. bibliotheek, de oude opera, de universiteit en het gebouw der academie een fraai complex van volkomen samenstemmende gebouwen. Dat het laatstgenoemde nu door een fonkelnieuwe barokbouw zal vervangen worden, werd toch al geen verbetering geacht. Aan het feit dat ten slotte definitief er van is afgezien de oude opera af te breken zal zeker niet vreemd zijn de omstandigheid dat het gebouw onder persoonlijke medewerking van FREDERIK DEN GROOTE, door VAN KNOBELSDORFF is ontworpen. Gelijk in „De Bouww.“ 1906 (blz. 127) werd medegedeeld is nu definitief besloten om een modern operagebouw te stichten aan de Königsplatz op het terrein van het vroegere Kroll'sche etablissement tegenover het Rijksdaggebouw.

Thans wordt weer een ruimere opvatting bepleit en wil men in verbinding met dit plan, een ontwerp voor een monumentale oplossing van het groote plein.

**BERLIN. De Pariserplatz,** de verwijding van „Unter den Linden“, voor het Brandenburger thor, is een der teere punten van het Berlijnsche stadsbeeld doordien dagelijks 's Keizers oog er over gaat.

De schilder LIEBERMANN heeft jaren moeten procederen eer hij zijn huis met het glazen afdak van zijn atelier mocht verhoogen.

In verband met het toenemende verkeer is nu het vraagstuk eener verandering van de Pariserplatz in studie genomen. In het bijzonder gaat het daarbij om de Brandenburger poort en de aangrenzende huizen (die nog door STRACK ontworpen zijn), want aan die zijde zijn ruimere verbindingen met den Tiergarten gewenscht.

Dit is een moeilijk en subtiel werk, want de Pariserplatz is op het oogenblik een mooi gesloten plein en dat karakter zou door het maken van nieuwe doorgangen licht verloren gaan. Evenals het karakter van de poort zelf, die nu inderdaad een poort is.

Door de officieele pruisische Akademie des Bauwesens is dan ook in 1906 een prijsvraag uitgeschreven. Het resultaat daarvan is in „Der Städtebau“ 1907, afl. 9, beschreven aan de hand van de afbeeldingen van verschillende ontwerpen. Bekroond werden daarin de ontwerpen van BRUNO MÖHRING en van REIMER & KÖRTE.

Ter allerhoogste plaatse schijnen die ontwerpen echter geen instemming te hebben gevonden en, zonder dat de Akademie met een enkel woord hare prijsvraag en hare beslissing verdedigde (verdedigen durfde?) is de geheele prijsvraag genegeerd. Toen is 's Keizers hof-architekt, de Geh. Oberhofbaurat E. von LÜNE, die als Jurylid bij de Vredespaleis-prijsvraag al toonde niet veel eerbied voor prijsvragen te hebben, aan het werk getogen. Hij is daarbij, waarschijnlijk ingevolge Keizerlijke wensch, van een geheel ander denkbeeld dan de bekroonden uitgegaan. Deze hielden den pleinwand gesloten en lieten het Brandenburger thor geflankeerd door huizen, die dan ter begane grond overwelfde doorgangen bezaten.

LÜNE daarentegen maakt de poort geheel los en verscheurt het gesloten karakter van het plein. Hij plakt wel eenige brokken kolonnade tegen de hoeken van het plein, maar die vloeken door hun barok-karakter met de voorname klassieke

rust van het Brandenburger thor. Ook hierin blijkt echter 's Keizers smaak, die reeds een neiging naar het theatrale heeft.

**De „Augustinerkerk” te München.** In de Neuhauserstrasse te München, die met haar verlengde, de Kaufingerstrasse, de belangrijkste verkeers-ader in het hart der stad is, verrijst in een staat van treurig verval de voormalige Augustiner-Einsiedler-klosterkirche v. d. H. Johannes. Thans dient het bouwwerk, dat inwendig door eene indrukwekkende en fraaie ruimte den beschouwer verrast, als douane-loods.

Het is sinds jaar en dag eene brandende „questie” wat met dit gebouw moet gedaan worden en wanneer Amsterdammers eens mopperen over het lange uitblijven eener beslissing, dan kan de gedachte dat het elders vaak al niet anders is tot geduld manen.

De moeilijkheid was vooral dat niemand het gebouw, dat naast de St. Michaëls-Hofkerk en vlak bij den Dom gelegen was, wederom als kerk wenschte in te richten. Een ander plan was de kerk in te richten tot centrale verkoopshal der Beiersche Kunstnijverheid. Nu is definitief besloten een prijsvraag uit te schrijven om ter plaatse van de bijbehorende voormalige kloostergebouwen een nieuw hoofdbureau van politie te ontwerpen. De „Deutsche Bauzeitung” spreekt de hoop uit dat bij de prijsvraag de mededingers de vrijheid zullen hebben, om de kerk, met het oog op het stadsgezicht, te sparen en haar bijv. in te richten voor *salle-des-pas-perdus*.

**Bezoek aan Deutsche Technische Hoogeschole.** Evenals in vorige jaren berichten wij, volgens het „Zentralblatt der Bauverwaltung”, het aantal studeerenden aan de Techn. Hoogeschole in Duitschland.

De tusschen haakjes geplaatste cijfers hebben betrekking op het winterhalfjaar 1906/7:

	Totaal	Nederlanders	Architecten
Aken	861 (805)	25	46
Berlijn	2291 (2419)	4	438
Brunswijk	677 (411)	—	55
Dantzig	503 (460)	?	83
Darmstadt	1461 (1687)	?	344
Dresden	1230 (1233)	2	208
Hannover	908 (945)	4	157
Karlsruhe	1283 (1427)	10	253
München	2901 (2746)	2	502
Stuttgart	892 (898)	—	256

## BOEK EN TIJDSCHRIFT

**Verzameling van technische onderwerpen. Bundel III.** Vragen en antwoorden uit het weekblad „Vraag en Aanbod”. A. E. KLUWER. Deventer. (fl.—)

De uitgever van „Vraag en Aanbod” heeft ten derde male uit de „Vraag en Antwoord”-kolommen van zijn blad een keuze gedaan en die in een bundel vereenigd. Het is een merkwaardige veelheid van onderwerpen welke daarin wordt aangeroerd en menigeen zal er met succes in kunnen zoeken: inlichtingen omtrent opleiding voor technische beroepen, een en ander over het nemen van octrooien, het verwijderen van allerlei soort vlekken uit de meest verschillende stoffen, diverse recepten (bijv. kamervloerverf, houtpolitoer, quantitatieve bepaling van ijzer in water etc. etc.).

Het zou te ver voeren hier een grooter overzicht te geven van den inhoud van dezen bundel, maar wij gelooven dat de uitgever een nuttig werk verrichtte door in een boekvorm en overzichtelijker dan een weekblad kan doen, deze vragen en antwoorden te vereenigen.

**Kalk und Mörtel. Dr. Phil. Ludwig Kuppenheuer. Köln.** Buchdruckerei W. HASSEL. (Prijs 7.80 M.)

„Kalk und Mörtel” is door den schrijver, chemikus en voormalig administrateur der kalk- en mortel-industrie te Keulen, bestemd om te zijn een „wetenschappelijk, technisch en commercieel raadgever voor allen die met kalk en mortel te doen hebben.”

Het werk, een stevig boekdeel van 400 bladzijden met een 80-tal afbeeldingen, tabellen en portretten, behandelt de geschiedenis van kalk en mortel, de geologie van kalksteen en verwante steensoorten, dan in verschillende hoofdstukken de verschillende soorten van kalk, cement en tras met hunne uitvoerig besproken fabricatie, de slakkensteenen, drijfsteen en kalkzandsteen, terranova, onderzoek van kalk en tras.

Inzonderheid gaat het boek in op de scheikundige samenstelling van verschillende kalksoorten, de doelmatige bluschmethoden, het bereiden en verharderen der mortels.

Het boek is weliswaar reeds eenigen tijd geleden verschenen, in het voorjaar van 1907, maar wij vestigen er gaarne nog de aandacht op.

**Dekorative Kunst. 1908. Nr. 6.** In deze aflevering leeren wij PAUL SCHULTZE-NAUMBURG nader als bouwmeester kennen. De bekende vader van de „Heimatschutz”-beweging in Duitschland sluit zich in zijne architectonische bouwwerken geheel aan bij de zeer eenvoudige richting, welke, als laatste uitlooper

van het classicisme, in het begin der 19e (en reeds in het laatst der 18e eeuw) in Duitschland werd toegepast. Die richting, de zoogen. „Biedermeier”-stijl, is in de laatste jaren herleefd, nadat alle historische stijlen waren uitgeput. Haar konsekwentste aanhanger, SCHULTZE-NAUMBURG, heeft eene groote werkzaamheid ontwikkeld. Het ruim geïllustreerde artikel in kwestie geeft een interessant beeld daarvan en van de richting in het algemeen. Zij is zeer „burgerlijk” van aanzien, doet zelfs eenigszins armelijk aan, waarschijnlijk ten gevolge van den weinig bloeienden toestand die in den tijd van haar ontstaan heerschte.

De aflevering bevat voorts een aantal afbeeldingen van werk van CLARA MÖLLER, F. H. EHMCKE en PAUL ARNDT, kunstnijverheidsvoorwerpen van verschillende aard. Voorts theaterdekors voor den „Parsifal” door ADOLPHE APPIA.

Het geheel: eene interessante aflevering vooral voor architecten.

**Deutsche Kunst und Dekoration. 1908. Afl. 6** opent met eene bijdrage over den schilder OSKAR ZWINTSCHER (Dresden) volgens den schrijver een der „duitschte” kunstenaars die bestaan.

Over „Kunstverständnis” schrijft W. MICHEL eene filosofische studie, over „Duitsche Vrouwenkleeding” CLARA SANDER. Een artikel over „Grabplastik”, grafmonumenten door den te Rome wonenden beeldhouwer ARTUR VOLKMAN is een verblifdend verschijnsel van de meerdere aandacht die het zoo lang vergeten grafmonument opnieuw bij kunstenaars genieten gaat.

Dan brengt de aflevering verschillende werkstukken van den beeldhouwer MATHIAS MOLITOR, ontwerpen voor interieurs en kunstnijverheid van J. V. CISSARZ, met name de glasschilderingen in het Gothische koor der kerk te Grosz-Zimmern in het Odenwald, borduurwerken — hoofdzakelijk landschappen — van mej. HÖSEL. Eindelijk nog boekbanden, stoffen, ornamentstudies, tuinontwerpen en een door F. W. JOCHEM ontworpen landhuis.

**Moderne Bauformen 1908. Afl. 2** is weder uitsluitend door werken van Dresdensche bouwmeesters ingenomen. H. ERLWEIN'S König-Georg-gymnasium en zijn Brandweerpost zijn bewijzen van de zeer ruime opvatting die het Dresdensche gemeentebestuur huldigt bij de stichting zijner openbare gebouwen.

Van FRITZ SCHUMACHER zijn de ontwerpen voor een zwaar-moedig krematorium der stad Dresden en voor een kerk te Hagen; belangrijker zijn SCHILLING & GRAEBNER met een kerkhofkapel te Rochlitz, de Ratskeller te Schwarzenberg en de restauratie van de Elgersburg.

Verder bevat de aflevering platen van PAUL RÖSSLER (wandschilderingen) OSCAR MENZEL (het prijsvraag-ontwerp voor eene synagoge te Frankfurt a. d. M.) en R. KOLBE (een kapel te Gross-Gaupä). Ook deze afl. der „Moderne Bauformen” met hare kleurendruk-platen is voortreffelijk van uitvoering.

**Der Staedtebau. 1908. Afl. 5** brengt het begin eener door Dr. Ing. MACKOWSKY (Dresden) gehouden voordracht over „De historische ontwikkeling van het stadsplan”, bij welk artikel een aantal stadsplattegronden ter verduidelijking zijn afgebeeld.

K. HOFMANN en K. MAYREDER vervolgen de beschrijving van hun ontwerp voor een bebouwingsplan van Salzburg.

Dr. Ing. PAUL KLOPFER heeft in eene gevelprijsvraag die te Chemnitz was uitgeschreven, buiten mededinging een ontwerp ingezonden dat uitging van de gedachte dat alleen op een aesthetischer stadsplan dan het gegevene, een bevredigend resultaat kon worden bereikt. Dit ontwerp wordt in deze afl. gereproduceerd.

Eindelijk bevat zij een geïllustreerd vervolg van het stuk over de ombouwingsplannen van het Munster te Ulm.

**Bulletin des métiers d'art. Nr. 8** bevat een door tal van afbeeldingen toegelicht artikel over polychromie en wel in het bijzonder naar aanleiding van de versiering van het koor der kerk te Ruysbroeck, uitgevoerd door den heer A. VAN GRAMBEREN. Dit werk, zich aansluitend bij den Nieuw-Romaanschen stijl der kerk, wordt zoowel wat de samenstelling als het symbolisme aangaat, zeer geprezen.

E. G. deelt mede „Hoe men eertijds een heiligenbeeld vertoonde”, en zulks volgens eene rekening die in 1560 betaald werd door het Sint-Germanusgilde te Thienen voor het maken en plaatsen van een Sint-Mathijsbeeld. Schrijver ziet daarin eene aansporing tot kleurigheid, in tegenstelling tot de huidige naaktheid der eikenbeelden, die noch beziel, noch levendig zijn.

Dan bevat de afl. vervolgen van R. LEMAIERE'S beschrijving der kathedraal van Haarlem en van een stuk over Attisch vaatwerk en ten slotte geeft het een „Albumblad” over de fraaie oude tegelvloeren uit de kathedraal van Saint-Omer en uit kerken uit de omstreken, waarbij eene opwekking om wederom zulke vloeren toe te passen.

**Architectura Nr. 10.** Toelichting motie Nieuwe-Zijds-Kapel.

Damprijsvraag. (Zie blz. 88.)

De Nieuwe-Zijds-Kapel, door A. VAN BAALLEN. Met

een artikel van den heer K. DE BAZEL, die ook tegen het restaureeren van dit gebouw ijvert.

Bond van Nederlandsche Architecten. (Zie blz. 73.)

Verslag van 1239e gewone vergadering, gehouden op 4 Maart. In deze vergadering werd de kwestie van de Nieuwe-Zijds-Kapel behandeld en de bekende motie ingediend.

TECHNISCH GEDEELTE. „Sesam“-deuren. (Zie blz. 86.)

Technisch Onderwijs per correspondentie. Verslag van het verhandelde op eene vergadering van de „Vereniging tot bevordering der Vakopleiding van handwerkslieden in Nederland“ alwaar door de heer Haver mededeelingen werden gedaan over de Technische correspondentieschool te Scranton in Amerika.

Bouwkundig Weekblad Nr. 10. Bond van Nederlandsche Architecten. (Zie blz. 73.)

VIIIe Int. Congres voor architecten te Weenen. Mededeeling der namen van de deelnemers.

Huis Lambert van Meerten. (Zie blz. 88.)

Verdeelen heersch. Onder dezen titel wordt behandeld verschillende beschouwingen over stampbeton, gewapend beton en Siegwart-balken, met afbeeldingen.

Damprijsvraag. Vermelding van eene nieuwe inlichting over deze prijsvraag. (Zie blz. 88.)

De Redactie verbindt hier de opmerking aan dat het wenschelijk zou zijn, indien de deelnemers aan deze prijsvraag geheel vrij waren in hunne opvattingen. Het Hoofdbestuur hoopt het programma in dezen zin te doen wijzigen door den Gemeenteraad.

Tentoonstelling opvoeding van het kind. Vermelding van de namen van het Eere-Comité van deze in Den Haag in Augustus te houden vergadering.

De Opmerker Nr. 10. In de omstreken van Rome. Beschrijving van de omstreken van Rome en de prachtige vergezichten.

Bond van Nederlandsche Architecten. (Zie blz. 73.)

Yselsteenen, door K. DE BAZEL. De schrijver vindt het jammer dat alle baksteenen in ons land langzamerhand van de grootte van de waalsteenen worden, daar de verschillende bouwverorpeningen voor dikte van muren alle op waalmaat gedacht zijn, daar alle voorgeschreven muurdikten veelvouden van 11 zijn.

De Amsterdamsche waterleidingen. (Slot.)

Moderne verlichting. (Vervolg.)

## PRIJSVRAGEN, EXAMENS EN TENTOONSTELLINGEN

### Damprijsvraag.

Een deelnemer vraagt: „Is het geoorloofd het trottoir langs het terrein van de voormalige Beurs te gebruiken voor overdekte passage, wanneer de opgaande muren van het gebouw in de rooilijn, die aangegeven is, worden gehouden?“

Antwoord: De lijnen der uiterste grenzen van bebouwing van bedoeld bouwblok zijn op de situatie-teekening A bepaald, zij mogen niet worden overschreden. De bedoeling is de rooilijn in het tegenwoordige beursgebouw door te trekken, zonder eenige belemmering en dit is met passagebouw niet wel mogelijk.

Een ander vraagt in verband met de kwestie over het oude poortje aan den Vijgendam:

„Kan de heer SIMONS ook aan zijne pessimistische verwachting zijn gekomen, door de in art. 3 sub. f gestelde breedte van het Rokin (voormalige Beursstraat) op niet minder dan 25 M.? Meet men n.l. op de situatie-teekening A van af den trottoirband 25 M. + 4 of 5 M. voor trottoir, aldus verkrijgende een straatbreedte van 25 M., dan moet reeds vervallen het perceel Vijgendam Nr. 10, makende een geheel met het antieke blok nos 10 à 16.“

Antwoord: Hoe de heer SIMONS aan zijne „pessimistische verwachting“ is gekomen, weten wij niet, maar hoogst waarschijnlijk niet door deze overweging. De breedte van een straat wordt bepaald door de gebouwen of erven en niet door trottoirbanden. De minimum-breedte van 25 M. mete men dus tusschen de rooilijnen.

Voor de Jury:

J. VAN HASSELT, Voorzitter.

J. INGENOHL, Secretaris.

Aan de Redactie van „De Bouwwereld.“

Er schijnt een misverstand te bestaan omtrent het antwoord door de Jury gegeven op de vraag naar den bedoeling der perspectivische schetsen. De deelnemer die zich beklagt over dat antwoord, maakt een geheel onjuiste gevolgtrekking waar hij redeneert „De Gemeente verwacht dus behalve een plan van aanleg nog het uitgewerkte ontwerp (de spatieering is van mij) eener aesthetische bebouwing“.

Dit nu verwacht de Gemeente volstrekt niet. Door het programma is — ter beoordeeling van het uiterlijk aanzien — twee perspectivische schetsen gevraagd, meer niet. Daaraan heeft men zich te houden. Uit den aard der zaak zullen die

schetsen, door de kleine schaal, al zeer weinig van uitgewerkte ontwerpen hebben en ik kan mij waarlijk niet begrijpen hoe het antwoord van de Jury op de bewuste vraag tot de conclusie des deelnemers kon leiden.

Om het misverstand nu geheel weg te nemen nog het volgende. De vraag luidde: „Wordt bij de beoordeeling ook rekening gehouden met de kunstwaarde der te schetsen gebouwen?“ Eigenlijk een vraag naar den bekenden weg, waarop het antwoord dan ook bevestigend moest zijn. Het is immers ondenkbaar dat een „aesthetisch stadsbeeld“ kan ontstaan, dat voldoet aan de „eischen van welstand“ (zie art. 1 programma), wanneer de gebouwen, die dat beeld in hoofdzaak zullen vormen, op zich zelve alle aesthetische kwaliteiten missen. Het is immers een feit dat alle factoren moeten samenwerken om tot een bevredigend, rustig geheel te komen en dat hiertoe behooren, behalve goed gedachte groepeerings en bestudeerd sijnhouet, ook juiste proportiën in de hoofdlijnen van de gevels. Zijn wij dit eens, hoe kan dan, door de herinnering aan die waarheid, de meening ontstaan dat méér arbeid van de deelnemers wordt geëischt dan uit het programma was op te maken? Natuurlijk, er kunnen deelnemers zijn die meenen dat de vraag naar een bevredigend Dambeeld voldoende kan worden beantwoord door in hunne schetsen, bij wijze van schaduwbeelden, enkel de contours der bouwblokken te bepalen. Zijn er zoo, dan zullen deze wel door het antwoord der Jury zijn teleurgesteld, maar tot hun eigen bestwil. Zij hebben er uit kunnen leeren 1<sup>o</sup>. wat het woord „stadsbeeld“ wil zeggen, 2<sup>o</sup>. dat de Gemeente maar niet voor de aardigheid dit concours heeft geopend maar wel degelijk ernstig werk verlangt, in overeenstemming met de voor ons land loyale opvatting van deze zaak door het stadbestuur.

U dankzeggend voor de plaatsing,

met Hoogachting,

Amsterdam 9 Maart 1908.

J. INGENOHL.

### Tentoonstelling Opvoeding van het kind.

De Regeering heeft het voormalig Rijksarchiefgebouw aan het Plein te 's Gravenhage ter beschikking gesteld van de Commissie voor de tentoonstelling Opvoeding van het kind, welke in Aug. a. s. gehouden zal worden.

De tentoonstelling zal de volgende afdelingen bevatten:

- I. Leermiddelen.
    - a. die op aanschouwelijke wijze de veeteelt, den landbouw, den tuinbouw, den mijnbouw en verschillende takken van nijverheid voorstellen (zuivelbereiding, graanbewerking, suikerfabricage, spinnen en weven, hout-, klei-, glas-, ijzerindustrie, enz., van de grondstoffen tot de producten);
    - b. die gebruikt kunnen worden bij het onderwijs betreffende de koloniën;
    - c. bestemd voor het onderwijs in gymnastiek, slöjd, teekenen, muziek en handwerken;
    - d. schoolboeken, platen, kaarten;
    - e. die zijn vervaardigd door onderwijzers(essen), zooals illustraties van wit of gekleurd krijt op het zwarte bord of carton, slöjdoorwerpen enz.
  - II. Schoolwerk:
    - a. slöjd;
    - b. handwerken;
    - c. teekeningen;
    - d. ander schoolwerk.
  - III. Schoolgebouwen:
    - a. teekeningen, foto's en verkleinde modellen van schoolgebouwen;
    - b. inrichting en meubilerings;
    - c. ventilatie, verwarming en verlichting;
    - d. versiering;
  - IV Hygiëne:
    - a. kleeding;
    - b. voeding;
    - c. spel en sport.
  - V. Speelgoed.
  - VI. Prenten en Prentenboeken.
- Aanvragen voor inzendingsformulieren en tentoonstellingsreglementen te richten tot de secretaresse mej. A. G. DYSERINCK, Bilderdijkstraat 78, te 's Gravenhage.

## PERSONALIA

De heer Adolf le Comte, benoemd tot Directeur van het „Van Meerten“-museum te Delft, heeft zijn ontslag genomen als Hoofdleraar in de Decoratieve Kunst aan de Academie van B. K. en T. W. te Rotterdam en zal zich weder te Delft gaan vestigen. De heer LE COMTE mag zeker geluk worden gewenscht met die benoeming die hem naar het door hem ontworpen Van Meerten-huis doet wederkeren.

Aan de Rotterdamsche Academie zal hij noode gemist worden. LE COMTE had daar de hem toevertrouwde afdeling georganiseerd en ten behoeve van zijn onderwijs in weinige jaren eene fraaie kollektie oude en nieuwe kunstwerken bijeengebracht.

# DE BOUWWERELD

WEEKBLAD VOOR THEORIE EN PRAKTIJK

REDACTIE: + + + + + J. H. W. LELIMAN + + + + + ADMINISTRATIE:  
D. H. HAVERKAMP EN J. H. W. LELIMAN FIRMA F. VAN ROSSEN · UITGEVER  
KEIZERSGRACHT · 559 + + + + AMSTERDAM + + + + HEERENGRACHT · 281

Zevende Jaargang. No. 12.

18 Maart 1908.

## IETS OVER KOELHUIZEN

Verslag der voordracht v. d. heer J. F. H. KOOPMAN, Werkt. Ing., over Koelhuizen. — Afd. Amsterdam van de Mij. tot Bev. der Bouwkunst. 13 Maart 1908.

**N**et door middel van koude bewaren van verschillende artikelen, levensmiddelen, dranken, kledingstukken (bont), in één woord van voorwerpen van den meest verschillenden aard, van dynamiet tot planten toe, stelt tal van uiteenlopende eischen. Elke stof vraagt een eigen behandeling. Willen, om enkele voorbeelden te noemen, dadels een temperatuur boven 0°, boter moet in ruimten onder 0° bewaard worden. Vleesch vraagt een droge omgeving, kaas en caviar daarentegen dienen in vochtige atmosfeer bewaard te worden. Aan al die eischen kan een gewone ijskast niet voldoen en is eene samengestelder inrichting noodig. Deze wordt in de koelhuizen gevonden.

Er zijn twee hoofdgroepen van koelhuizen. De eerste bevat de slachtkoelhuizen, die annex abattoirs zijn gebouwd en uitsluitend voor bewaring van vleesch zijn bestemd. De tweede bestaat uit de algemeene koelhuizen, dat zijn afzonderlijke ondernemingen of wel behorende bij groote hôtels of delicatessen-zaken, waarin voorwerpen van uiteenloopenden aard worden bewaard. Aan deze laatste groep van koelhuizen zijn ook vrieskamers verbonden, welke bij de vleeschbewaring niet noodig zijn. Een goed voorbeeld dezer algemeene koelhuizen is de inrichting van het „Vriesseveem” te Amsterdam.

Het bewaren van levensmiddelen kan door verschillende procédés geschieden. Het eerste is het chemische, het pekelen en dergelijke methoden. Dan hebben wij het steriliseeren, waarna het voorwerp in hermetisch afgesloten ruimte tegen verdere aanraking met micro-organismen wordt beschermd. Een derde procédé is het bewaren in de koude, welke het optreden

van rottingsverschijnselen belemmert. Eindelijk hebben wij het drogen.

Kombinaties van deze methoden zijn mogelijk. De koele temperatuur inde grafkelders in verband met de absoluut droge lucht is het behoud geweest der Egyptische mummies. De koude in vereeniging met eene volkomen afsluiting van lucht, is oorzaak geweest dat een Mammoth even frisch te voorschijn kwam uit een ijsblok als het gedierte er duizende jaren geleden was ingevroren.

Het nut van koelhuizen is nog steeds niet algemeen doorgedrongen, hoewel reeds jaren geleden er op gewezen werd hoe zij van het grootste belang voor de volksgezondheid zijn. Hunne werking is velerlei.

Vleesch van pas geslachte dieren is taai en niet aangenaam van smaak, het moet eerst besterven en daartoe is een koelhuis een aangewezen plaats. Worden in versch vleesch blaaswormen, de kiemen van lintwormen, aangetroffen, dan kunnen die onschadelijk worden gemaakt door een verblijf van drie weken in het koelhuis. De gelegenheid het vleesch te bewaren, maakt het den slagers mogelijk om vee in den goedkoopsten tijd te koopen en dan toch direct te slachten, zoodat kosten van voeding en stalling worden uitgewonnen. Slagers plegen dan ook voorstanders van koelhuizen te zijn. Poeliers worden in staat gesteld het geheele jaar door alle soort van wild te leveren, onafhankelijk van den jachttijd. Eieren en vruchten, in den goedkoopsten tijd ingekocht, worden er gekonserveerd. Bloemstruiken, in het koelhuis bewaard bij een temperatuur van  $-8$  à  $10^{\circ}$  en daarna in een broeikas gebracht, komen uit en daardoor is het mogelijk geworden om den geheelen winter door verse, inheemsche bloemen te hebben. Een koelhuis neutraliseert dus, om zoo te zeggen, den invloed der jaargetijden.

Wat nu de slachtkoelhuizen, de belangrijkste groep, in het bijzonder betreft, is Nederland daarin zeer ten achter. In Duitschland bezitten van de 1000 abattoirs

er 400 koelhuisen en 60 daarvan zijn in plaatsen met minder dan 10.000 inwoners. In ons land daarentegen zijn van de 8 slachtkoelhuisen er 7 in plaatsen van boven de 35.000 inwoners, en het 8e, dat te Roermond, is in een stad van 13.500 inwoners. Er zou dus in ons land nog heel wat te doen zijn op dit gebied.

Het eenvoudigste en primitiefste type koelhuis is het ijskoelhuis. (Fig. 1) Hierbij wordt de afkoeling bereikt door

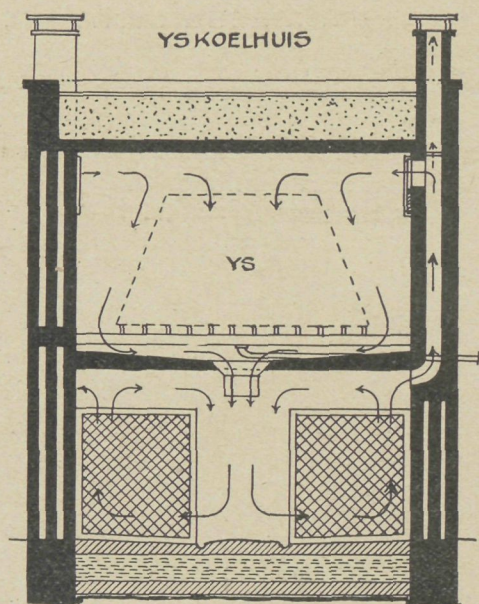

Fig. 1.

lucht te doen strijken over en door ijs. Hiermede kan geen lagere temperatuur worden bereikt dan  $0,5^{\circ}$  à  $1^{\circ}$  boven vriespunt. Vrieskamers zijn bij dit systeem dus uitgesloten. Volgens dit stelsel zijn in Duitschland slechts 40 slachtkoelhuisen ingericht. Zij zijn goedkoop van bouw en goedkoop in bedrijf, maar moeten de beschikking hebben over natuur-ijs, want gezien de groote ijsmassa's die noodig zijn, is kunst-ijs te duur. Bovendien mag geen twijfel bestaan omtrent de zuiverheid van het ijs.

De werking is eenvoudig. Het koelhuis bestaat uit een gebouw van twee verdiepingen. De bovenverdieping is volgestapeld met ijsblokken. De lucht wordt daardoor afgekoeld en zakt nu door haar grooter soortelijk gewicht naar de benedenverdieping, waarin de te konserveeren goederen opgeslagen zijn. De daar aanwezige warmere lucht wordt nu door kanalen opgestuwd naar de bovenverdieping, waar zij op haar beurt weder afgekoeld wordt. De lucht maakt dus een cirkelgang die op de figuur door de pijlen aangegeven wordt. Zij wordt daarbij op den duur onfrisch en moet ververscht worden. Hiervoor zijn afvoerkanalen buitendaks aangebracht, en voorts inlaat-openingen in de ijsruimte.

Deze ijskoelhuisen zijn minder geschikt om er vleesch in te bewaren want zij beantwoorden niet aan de vereischen voor vleeschbewaring. Deze zijn een temperatuur van  $0,5^{\circ}$  tot  $3$  à  $4^{\circ}$  boven vriespunt en een vochtigheidsgraad van  $75\%$ . Hoe droger, hoe beter. Maar hier zijn de slaggers tegen; het vleesch

verliest dan te veel (tot bijna de helft) van zijn gewicht. De lucht nu, die in ijskoelhuisen door de ijsmassa's is gestreken, heeft een te groote vochtigheid en is niet voldoende afgekoeld. Hierin zou nu wel te gemoet te komen zijn als men de luchtcirculatie op kunstmatige wijze versnelde, maar hiertegen zijn weer andere bezwaren.

Beter is dan ook het systeem van koelhuisinrichting waarbij de afkoeling geschiedt met behulp van koelmachines. Deze bestaan van verschillende konstruktie. Het meest gebruikt is wel het zoogen. compressie-systeem.

Hierbij wordt gebruik gemaakt van de verdamping van zwaveligzuur (ook wordt wel ammoniak gebruikt of koolzuur). Bij deze verdamping, welke geschiedt in de serpentinevormige buis A, wordt eene temperatuur van  $-10^{\circ}$  C. opgewekt. De serpentine nu is soms geplaatst in eene zoutoplossing (als zijnde eene niet-bevriezende vloeistof) welke dus mede op de genoemde lage temperatuur gebracht wordt en deze als 't ware verplaatsen kan. De ontwikkelde dampen worden onder lagen druk (4 atmosferen) weder tot vloeistof verdicht in de serpentine B en dan opnieuw tot verdamping gebracht in A. Het zwaveligzuur blijft aldus een rondgang maken in een gesloten buizenstelsel, waarbij dienst doet de dubbelwerkende zuig- en perspomp C. De opgewekte koude wordt, op nader te omschrijven manieren, voor het afkoelen der lucht gebruikt.

De belangrijkste en grootste groep is die der slachtkoelhuisen. Hierbij worden drie typen onderscheiden, al naar gelang van de verbinding met het abattoir.

Het eerste type is het beknopte. Koelhuis en abattoir zijn daarbij onder één dak gebracht. In den regel is dan het koelhuis gelegen tusschen de beide slachthallen (de eene voor varkens, de andere voor groot en klein vee). Dit type is af te keuren maar wordt goedkoopheidshalve bij kleine inrichtingen nog gemaakt.

Bij het tweede type is het koelhuis of geheel vrij

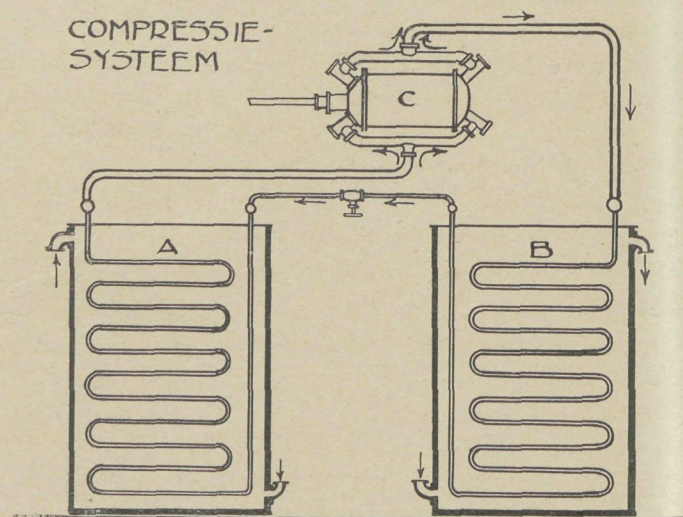

Fig. 2.



gelegen, (met het abattoir door een gang of overdekte plaats verbonden) of het is tegen de slachthallen aangebouwd. Dit type is bij grootere slachthuizen in zwang. Hier wordt dan ook een vóór-koelhuis aangebracht, waarin de gehalveerde koeien gedurende 10 uur worden gebracht op een temperatuur van circa  $20^{\circ}\text{C}$ . eer zij (na opnieuw te zijn gehalveerd tot zoogen. „voeten”) in het eigenlijke koelhuis komen. Grote koelhuizen hebben voorts wel een afzonderlijke pekruimte voor het bewaren van pekervleesch. Zij worden ook wel gekombineerd met ijsfabrieken, 'tgeen zeer voordeelig werkt, daar het daarbij mogelijk wordt profijt van de aanwezige machineriën te trekken, in tijden dat deze voor de afkoeling van het koelhuis niet hun vol vermogen hebben te ontwikkelen.

Het derde systeem wordt uit plaatsgebrek slechts noodgedrongen en bij uitzondering toegepast. Het koelhuis is daarbij gelegen in een kelder onder de slachthallen. Dit stelsel is niet aanbevelenswaardig, wijl daarbij de atmosfeer bedompt wordt.

Een zeer belangrijk onderdeel is uit den aard der zaak de inrichting der koelers, dat zijn de toestellen met wier behulp de afkoeling der lucht tot stand komt.

Er zijn een twintigtal konstrukties, welke echter in twee hoofdgroepen te verdeelen zijn 1<sup>o</sup>. de droge en 2<sup>o</sup>. de natte koelers.

Bij 1 wordt de te koelen lucht in aanraking gebracht met koude oppervlakken; bij 2 daarentegen met koude vloeistoffen.

Elke dezer hoofdsystemen heeft zijne voorstanders, maar in de praktijk werden met beide gunstige resultaten bereikt. De voorstanders van het natte stelsel betoogen dat daarbij eene betere zuivering van de lucht bereikt wordt; die van het droge stelsel wijzen erop dat hunne toestellen zooveel eenvoudiger en zeker even goed zijn.

Het droge stelsel kan op hare beurt op twee wijzen worden toegepast, direkt of indirekt, al naar gelang de af te koelen lucht onmiddellijk langs de koude serpentijn strijkt, of wel dat zij geleid wordt over eene afkoelingsleiding, die met de koude zout-oplossing gevoed wordt. Het direkte stelsel is meer bij koelhuizen, het indirekte bij vrieskamers in gebruik.

Ook het natte stelsel wordt direkt of indirekt toegepast. Direkt noemt men de afkoelingswijze als men zoutwater over de koude serpentijn laat druppelen en tegelijk lucht doordrijft (de zoogen. „Berieselung”). Indirekt is het natte stelsel, wanneer men de af te koelen lucht laat strijken over groote, vochtige oppervlakken of door een regen van koude vloeistoffen.

Voor elk dezer methoden bestaan verschillende belangrijke konstrukties.

Eene droog-direkt werkende afkoeler biedt het vernuftige systeem Fixary, dat in Amerika veel in gebruik is. (Fig. 3).

De lucht wordt bij A ('tzij frisch, 'tzij uit de koelhuis-circulatie) binnengeleid. Zij volgt dan de richting der pijltjes en strijkt achtereensvolgens over twee stel

serpentijnen (waarvan alleen de eerste bij het compressie-toestel is aangesloten) om bij B den afkoeler te verlaten en naar het koelhuis te worden geleid.

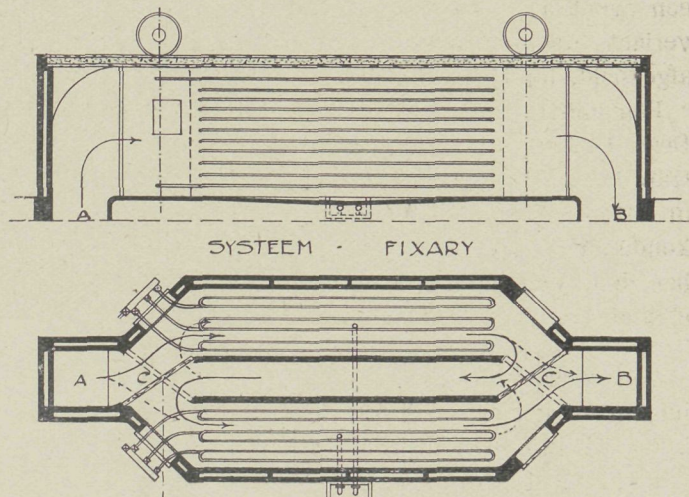

Fig. 3.

Uit de warme en vochtige lucht slaat nu de waterdamp neer op het stel koude serpentijnen. Deze worden met ijs bedekt en verliezen hun afkoelend vermogen. De ontdooiing geschiedt nu door in dit stel serpentijnen den stroom te sluiten en alleen in het tweede stel koude vloeistof te doen circuleeren. De lucht die uit het koelhuis komt, en hooger temperatuur heeft, zal dan de ontdooiing bewerken en daarbij tevens worden vóór-gekoeld tot ongeveer  $0^{\circ}$ . Dan komt de lucht in aanraking met het andere stel serpentijnen en wordt daar tot  $-6^{\circ}$  afgekoeld.

Dit tweede stel serpentijnen wordt dan met een korst van bevroren waterdamp bedekt. Om het nu op zijne beurt te ontdooien, worden de deuren C C in den gestippelden stand gedraaid en geschiedt de luchtcirculatie als de gestipte pijlen aangeven.

Om nu de kosten van een dubbele serpentijn uit te sparen (elke serpentijn heeft een kilometer pijpleiding) is dit systeem ook vereenvoudigd met één stel serpentijn. Dan moet echter ter ontdooiing de installatie korten tijd buiten werking gesteld worden. De ontdooiing geschiedt dan door verwarmde lucht over de pijpen te drijven. Dit bezwaar is evenwel niet zoo groot, want de ontdooiing geschiedt niet dikwijls; in het eene koelhuis eens per etmaal, elders eens per week of zelfs eens in de maand.

Van de natte koelers is wel de meest gebruikte de roteerende koeler van LINDE. (Fig. 4). De serpentijn

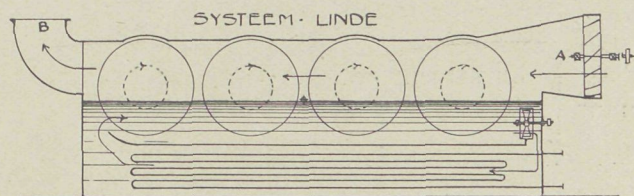

Fig. 4.

waardoor de koude zout-oplossing stroomt, staat in een groote bak met vloeistof. Hierin draaien groote

schijven, die in grooten getale met geringe tusschenruimte op eenige assen zijn verdeeld, langzaam rond. De lucht die bij A toetreedt, wordt met behulp van een ventilator langs de schijven gedreven en zij verlaat, door de aanraking met de koude schijven afgekoeld, bij B het toestel.

Een andere natte koeler is de regenkoeler van BORSIG. Deze bestaat uit goten, welke als de treden van een trap boven boven elkander liggen; van de eene goot in de andere stort zich in fijn verdeelden toestand de koude vloeistof bij wijze van watervalletjes naar beneden. Van dergelijke trappen liggen er eenige achter elkander. Dwars er door wordt de lucht gedreven.

Een zeer voornaam punt bij den bouw van koelhuizen en koelers, dat dus den architect meer in het bijzonder interesseert, is de isolatie.

Deze moet aan de hoogste eischen voldoen. Dan is zij weliswaar duur, maar zij brengt hare rente ruimschoots op.

De isolatie moet zoover gaan dat het warmteverlies per M<sup>2</sup>. oppervlak bij één graad temperatuursverschil binnen en buiten, niet meer dan 0,3 calorie bedraagt (1 calorie is de hoeveelheid warmte die noodig is om 1 KG. water van 0° C. tot 1° C. in temperatuur te doen stijgen).

Hoe is dit nu te bereiken? Met zware muren of met spouwen alleen, komt men er niet gemakkelijk. Een muur, zwaar 4 steen, (Duitsch model) heeft een doorlating van 0,6. Door een muur van 3 steen, met 2 tusschenspouwen wordt hetzelfde effect bereikt. (Het is een verkeerd denkbeeld dat een spouw zonder meer isoleerend werkt; zij doet dat alleen wanneer de lucht erin absoluut stagneert. Metselwerk laat echter lucht door; de buitenmuren zouden dus, om de doorlating te verminderen, bepleisterd moeten zijn.)

Door de spouwen met bladerhoutschool (verkregen door droge destillatie van houtschool) te vullen, daalt de doorlating van 0.6 tot 0.2. In plaats van bladerhoutschool wordt ook wel de spouw gevuld met puimsteen, asch, kieselguhr, kurkmeel, turfmoel, krijtpoeder, cokes, zaagsel, houtwol, slakkenwol.

Bladerhoutschool is het best. De drie laatstgenoemde vullingen zijn af te keuren, wijl zij hygroscopisch zijn en ontleed worden. Cokes is bruikbaar, mits geen teerbstanddeelen bevattende, wier geur op den duur de lucht van het koelhuis zou doordringen.

Billijker isolatiemethoden zijn de volgende:

Doorsnede van den muur.

2-st. muur	kurksteen 0.12 M.	1-st. muur	cement bepoestering (buitenzijde)	(doorlating 0.3)
cement be- pleistering op vlecht draad (binnenzijde)	kurk- steen 0.12 M.	2-st. muur	cement bepoestering (buitenzijde)	(doorlating 0.35)

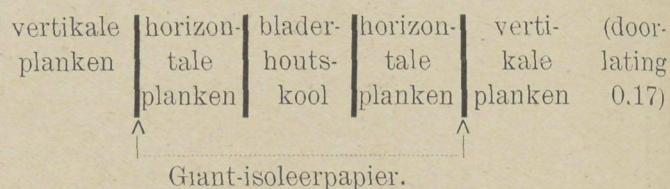
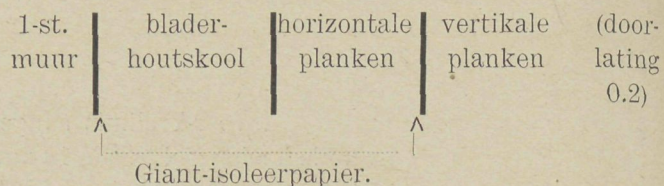

(Het Giant-isoleerpapier wordt in den handel gebracht door de Ruberoid-Gesellschaft te Hamburg, Altona.)

Binnenpleisterwerk (dat een goede huisvesting van bacteriën zou zijn) is met emailverf of tegels te bedekken. Dit geldt de isolatie der staande wanden. De zoldering kan eveneens op verschillende wijzen geïsoleerd worden.

Zij bestaat veelal uit steen- of betonwelfjes tusschen ijzeren liggers, waarover dan eene laag turfmoel wordt uitgespreid.

Volstaat men hiermede niet, dan worden op de turfmoel achtereenvolgens lagen houtcement, grint en aarde aangebracht, in welke laatste dan gras gezaaid wordt. Weer een andere methode is op de welfjes een laag kurksteen aan te brengen, die dan op de boven omschreven wijze wordt afgedekt. In plaats van welfjes tusschen liggers maakt men ook wel een steenen zoldering door lichte  $\perp$ -ijzer op zoodanigen afstand te leggen dat de tusschenruimte juist door één, op de flenzen berustende steen worden gedicht.

Ook ter isolatie van vloeren bestaan eenige werkwijzen. De eenvoudigste is een laag beton met vloer van cement of asfalt (mits reukeloos!). Aanbevolen wordt ter afdekking ook Terralith (een soort houtgraniet). Beter is een vloer die bestaat uit een dikke laag slakkenbeton, opgesloten tusschen twee lagen gewone beton. Een derde konstruktie bestaat uit een laag beton als ondervloer, waarop dan een bovendvloer van holle vloersteen, die op hare beurt wordt afgewerkt. Ook hier wordt van kurksteen partij getrokken ter afdekking van de betonkonstruktie. Wanneer zij geïmpregneerd is, is deze kurksteen tevens waterkeerend. Ook wordt wel een tusschenlaag van ruberoid tusschen twee betonlagen aangebracht.

De isolatie kan nooit met genoeg zorg worden behandeld, daar zij, gelijk een berekening kan aantonen, zich in korten tijd zelf betaalt.

N.B. In verband met den voor een slachthuis uitte schrijven prijsvraag (zie onder Prijsvragen, Examens en Tentoonstellingen) zal dit verslag mogelijk van nut kunnen zijn. „De Bouww.” zal voorts binnenkort eenige bijdragen over slachthuisbouw publiceeren welke zij reeds in portefeuille heeft.



SECTIEL-TAFEREEL NAAR ONTWERP VAN A. LE COMTE  
 VOOR DE VESTIBULE TEN HUIZE VAN DEN HEER  
 W. C. VAN DER KUYLEN, AMSTERDAM  
 (UITGEVOERD DOOR DE DELFTSCH AARDEWERKFABRIEK  
 „DE PORCELEYNE FLES” TE DELFT)

## PROF. J. A. VAN DER KLOES. VLOEREN ZONDER NADEN

(Vervolg.)

### Stamp-asphalt.



Op de beschreven onderlaag wordt de asphaltbevoering aangebracht, 't zij als Stampwerk of als Gietwerk. Voor het eerstgenoemde wordt (vgl. blz. 78) tot poeder gemalen asphaltkalksteen aangewend. Dit poeder wordt door verhitting klevrig en watervrij gemaakt. Alleen in volkomen waterrijen toestand laat het zich tot een vast geheel aanstampen. Men voert daarom de hitte zoo hoog op, als mogelijk is zonder het bitumen te doen vervluchtigen. Dit laatste is te schadelijker, naarmate het bitumengehalte van den kalksteen geringer is; daarentegen kan het bij zeer bitumenrijke gesteenten voorkomen, dat eenige vervluchtiging eer wenschelijk dan schadelijk is voor de deugdelijke uitvoering van het werk. Vaste regels zijn dus daaromtrent niet te geven en alleen de

ondervinding met elke soort van asphaltkalksteen opgedaan, kan hier den juisten weg aanwijzen. De temperatuur, waarop het poeder wordt verhit, verschilt van 90° tot 150°, naar gelang van de soort van asphaltsteen.

De verhitting van het asphaltkalksteenpoeder geschiedt in het groot in horizontale, draaiende cylindrische trommels, niet ongelijk aan die, welke de koffiebranders gebruiken, maar dan van 1.50 tot 2 M. middellijn en even groote lengte. Zij worden ongeveer voor de helft met asphaltkalksteenpoeder gevuld; de vuurhaard onder den toestel is eraan vast of verplaatsbaar, naar gelang de lediging geschiedt van onder af door de eindvlakken van den cylinder. Van groot belang is dat er gezorgd worde, dat de waterdamp, die zich uit het poeder ontwikkelt, gemakkelijk kunne ontwijken; soms maakt men daartoe de tappen, waarop de cylinder draait, hol en bezigt de openingen

daarin tevens voor het vullen van den toestel. Is het poeder eenmaal behoorlijk verhit, dan koelt het niet spoedig weer af, zoodat er geen bezwaar in bestaat om het over eenigen afstand in open of met een zeil afgedekte karren of kruiwagens te vervoeren. Bij uitvoeringen op kleine schaal en bij herstellingen gebruikt men eesten voor de verwarming van het poeder, en roert het daarin uit de hand om teneinde het aan-kleven te voorkomen.

Het heete asphaltekalksteenpoeder wordt nu in een laag van zooveel mogelijk gelijke dikte op het betonbed uitgespreid, voor zoover noodig opgeharkt en onder de rei afgestreeken. De dikte, waarin het losse poeder wordt uitgespreid, moet ongeveer 40 pCt. meer bedragen dan die, welke men voor het vastgestampte asphalt verlangt. Is laatstbedoelde dikte b.v. 5 cM., dan moet het poeder 7 cM. dik worden opgebracht. Men neemt gewoonlijk een strook van 5 tot 6 M. breedte dwars over de straat tegelijk onderhouden. De rei, waarmede het poeder wordt gelijk gestreken, schuift of loopt met haar eene eind op rollen over de reeds voltooide asphaltbevoering en met het andere over een houten mal, die de tonronde der te maken straat aangeeft en met enkele spijkers op het betonbed is vastgehecht. Onder het afstrijken worden alle ongelijkheden in de poederlaag, die zich voor of achter de rei vertoonen, aangevuld en nagestreeken, en worden alle vreemde lichaampjes, als: stukjes hout, papier, steenkolen enz., die in het asphaltekalksteenpoeder mochten zijn geraakt, eruit gezocht. Is dit naar behooren geschied, dan begint het stampen; daartoe worden verwarmde stampers van gegoten ijzer gebezigd, die aan een houten steel zijn bevestigd. De stampers hebben een cirkelvormig grondvlak en wegen ongeveer 20 KG.; voor de kanten worden stampers met rechthoekig grondvlak gebruikt van 5 bij 22 cM. zijde. Het verwarmen der stampers dient om het aanhechten daarvan aan het asphaltekalksteenpoeder te voorkomen; men gebruikt daartoe een open cokesvuur en laat de stampers zoo warm worden, als met zulk een vuur mogelijk is. Grootere verhitting zou niet verkieslijk zijn, met het oog op het verdampen van het bitumen.

Het stampen moet met zorg en handigheid geschieden, opdat een gelijkmatige vastheid en een gladde oppervlakte verkregen worde en het werk afgeloopen zij, voordat het asphaltekalksteenpoeder tijd heeft gehad om af te koelen. Het wordt, door vijf of tien man naast elkaar, te gelijk aan een zijde van het onderhanden vak begonnen; zij stampen eerst met lichte slagen het geheele vak af en beginnen dan van voren af aan het eigenlijke vast ineenstampen; kleine overblijvende oneffenheden worden onder de hand met behulp eener rei nagegaan en door aanvulling met nieuw poeder en herhaald stampen verholpen. Is het stampen gedaan, dan wordt de asphaltvloer, met behulp van een bijna gloeiend heet strijkijzer van ongeveer

25 KG. gewicht, langzaam glad gestreken. Zulk een strijkijzer is ongeveer 33 cM. lang en 13 cM. breed; de onderkant ervan is eenigszins bol; het wordt aan een schuin oplopenden houten steel van ongeveer 1.30 M. lengte vast gemaakt. Door het strijken worden de kleine scheurtjes en oneffenheden in de oppervlakte als het ware dichtgesmolten en de verhevenheden verwijderd. Hiermede is de weg gereed en kan hij na behoorlijke afkoeling, waarmede hoogstens een halve dag gemoed is, voor het verkeer worden opengesteld.

Men heeft getracht het stampen door walsen te vervangen, maar is daarbij op verschillende bezwaren gestuit. Vooreerst moet de wals, om aan het werk zoodanige vastheid te geven, als door de herhaalde, kort op elkander volgende slagen van den stamper wordt bereikt, zeer zwaar zijn, te zwaar om nog door handen-arbeid bewogen te kunnen worden; paarden zijn bij dit werk van zelf uitgesloten en bij stoomwalsen zou het telkens in en buiten werking stellen over zulke korte afstanden aan al te veel bezwaar onderhevig zijn om met eenig voordeel te kunnen werken. Dan is ook het bij asphalt zoo noodige warm houden van de oppervlakte bij zulke zware lichamen een groot bezwaar. Om die reden kan hoogstens het vóórstampen door walsen vervangen worden; daartoe zijn werkelijk met voordeel plaatijzeren handwalsen gebruikt van ongeveer 300 KG. gewicht, door een daarbinnen opgehangen halfcylindervormigen ijzeren mand met gloeiende cokes of houtskolen.

Telkens bij het begin van een nieuw vak moet, voor behoorlijke aansluiting aan het laatst voltooide, de kant daarvan door bedekking met heet poeder week worden gemaakt. Men vertraagt ook wel de afkoeling daarvan door hem met wollen lappen af te dekken. Wordt de weg bij gedeelten nog op denzelfden dag, waarop de asphaltbevoering werd voltooid, in gebruik gesteld, dan wil men deze wel eens tegen beschadiging vrijwaren door bestrooiing met een laag fijn zand, dat onmiddellijk na het gladmaken met het heete strijkijzer wordt aangebracht en ingewalst.

De blijvende dikte der bevoering met stamp-asphalt wordt voor rijwegen gewoonlijk bepaald op 4 of 5 cM., voor voetpaden 2 tot 2½ cM., voor inritten, binnenplaatsen enz. 3 cM.

Wordt men bij het werken met stamp-asphalt door regen overvallen, dan is men genoodzaakt het geheele onderhanden vak weer op te breken en het daartoe gebruikte asphaltekalksteenpoeder op nieuw uit te dampen en te verhitten. Blijft er namelijk water in het poeder achter, dan hecht het bij het stampen niet aaneen en verkrumelt na korten tijd in het werk. Met het oog op deze moeilijkheden verdient het aanbeveling om bij spoed vereischende herstellingen aan asphaltwegen tentdaken van zeildoek daaroverheen op te slaan.

(Wordt vervolgd.)

ZIE HET ONDERSTAAND BE-  
RICHT OVER HET DROOG-  
STOKEN VAN GEBOUWEN.

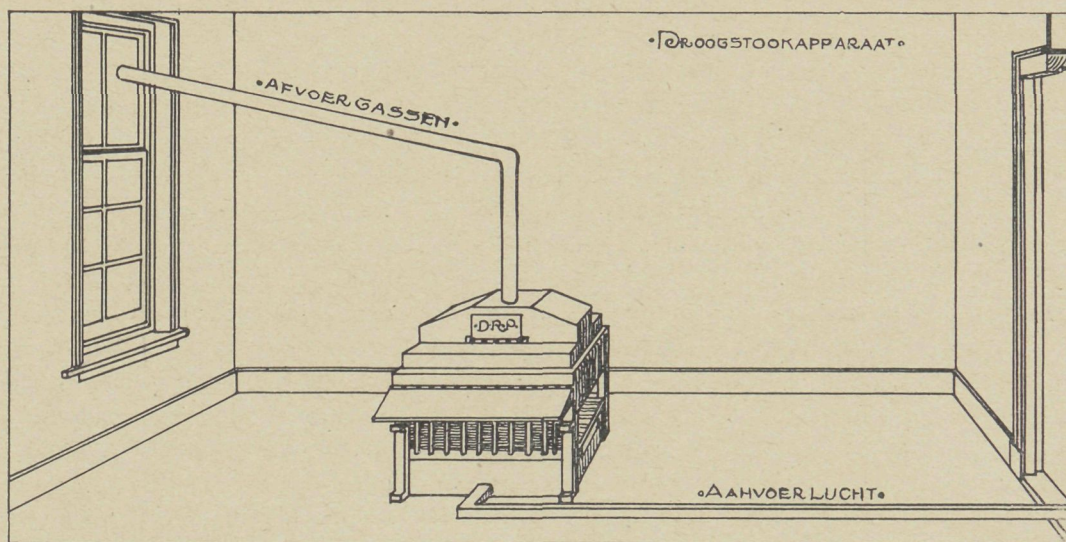

## GEMENGDE BERICHTEN

**De Nieuwe Zijdskapel.** De vergadering die het Kon. Oudh. Gen. 11 Maart l.l. aan de N. Z. kapel wijdde, is zonder het nemen van eenig bepaald besluit geëindigd. Na een interessante voordracht (die als brochure zal verschijnen) van den heer A. W. WEISSMAN, hebben verschillende sprekers het behoud op de bekende gronden bepleit en andere de bezwaren uiteengezet. Wel heeft, in overeenstemming met een op de vergadering geuit denkbeeld, de Kerkeraad der Herv. Gem., op advies der kerkmeesters, het sloopingsbesluit voor drie maanden geschorst. Door eenige deskundigen zal dus nader het ongunstige rapport door de heeren C. B. POSTHUMUS MEYJES en D. A. N. MARGADANT omtrent den toestand der kapel uitgebracht, worden gecontroleerd.

Kerkmeesters adviseerden verder dat, indien het nieuwe rapport tot andere konklusies mocht leiden, tot herstel alleen zou worden overgegaan onder voorbehoud dat belangstellenden (en het Rijk) zoowel de kosten vergoeden, als de schade die de gemeente lijdt door het gemis der huren van de ontworpen winkels.

**Het droogstoken van gebouwen.** Iets geheel nieuws voor het droogstoken van gebouwen, zoowel als van afzonderlijke vertrekken, is het bovenstaand apparaat, hetwelk geëxploiteerd wordt door de Mij. Holland, Kerkstraat, Amsterdam. Ons werd daarbij de volgende toelichting verstrekt.

In Duitschland maken deze apparaten zéér veel opgang en voldoen uitstekend, doordat de muren totaal droog worden, hetgeen anders eerst na jaren te bereiken is.

Als voordeelen boven de tegenwoordig gevolgde manier van droogstoken worden aangegeven: dat de warmte, die straalsgewijze door de vertrekken verspreid wordt, de wanden dusdanig droog maakt, dat voor het weder opkomen van vocht in het geheel geen gevaar bestaat. Er wordt steeds droge, heete en verdunde lucht in de vertrekken gebracht, waardoor de vocht als het ware, uit de muren gezogen wordt. De kosten die voor elk werk afzonderlijk opgegeven worden zijn zéér gering in vergelijking met de voordeelen, die men met het droogstoken met dit apparaat bereikt, namelijk door tijdsbesparing (het vlugger afwerken van den bouw), en het vroeger bewoonbaar zijn.

Bij den bouw dient dit apparaat gebruikt te worden, wanneer het muurwerk afgemetseld is, het is aan te bevelen, zoo min mogelijk hout in het gebouw te brengen, terwijl de vloeren niet vastgespijkerd mogen worden.

Alle openingen van deuren enz. worden door de exploitant dicht gemaakt en met zeilen behangen. Een gebouw is dan na 4 à 5 dagen met het apparaat bewerkt te zijn totaal droog.

**Loodwit contra zinkwit** De Loodwitcommissie heeft aan den Minister van Landbouw, Nijverheid en Handel een tweede rapport uitgebracht naar aanleiding van de kritiek die het eerste rapport uit 1906 (in „De Bouww.” medegedeeld) heeft nitgelokt. De proeven die in verschillende omstandigheden zijn genomen met zinkwitverf en plasmuur van de door de Commissie aangeprezen samenstelling hebben, op enkele uitzonderingen na, gunstige resultaten opgeleverd. Het bedoelde zinkwit heeft bewezen gelijk, ja meerderwaardig te zijn in vergelijking met loodwit. Er wordt gehoopt op veler medewerking om tot vermeerdering der praktische ervaring te komen.

De Commissie acht het voorbarig om nu reeds te adviseeren tot een absoluut loodwit-verbod.

De Commissie betoogt voorts dat zinkwitverf  $\frac{2}{3}$  cent per KG. goedkoper is dan loodwit. Wat de bewering betreft dat zinkwit op den duur in het gebruik duurder zou uitkomen, zulks kan alleen in de praktijk blijken. Daartoe is alle gelegenheid wjl aan verschillende rijksgebouwen zinkwitproeven worden genomen conform de recepten der Commissie.

**De commissie tot herziening der A. V.** welke Woensdag l.l. zich konstitueerde bestaat uit de heeren A. DEKING DURA, oud-hoofding van den Provinciaal Waterstaat in Overijsel, te 's Gravenhage voorzitter; J. VAN HASSELT, oud-directeur van P. W., te Amsterdam; A. SALM G.BZN., voorzitter der Mij. tot Bev. der Bouwk., te Amsterdam; G. W. VAN HEUKELOM, ingenieur der S. S. te Breda; J. N. HENDRIX, voorzitter van den Ned. Aannemersbond te Amsterdam, en W. DE VLUGT secr. van den Ned. Aannemersbond, te Amsterdam, secretaris.

**De architect als Tuberculose-bestrijder** Het bestuur der Vereeniging voor tuberculose-bestrijding te Lochem heeft aan de aannemers en architecten in die gemeente een schrijven gericht, om hen opmerkzaam te maken op de wenschelijkheid om in de door hen te bouwen huizen de slaapkamers zooveel mogelijk op het zuiden te bouwen, in elk geval nooit op het noorden in te richten, in het belang van de toekomstige bewoners. Voor den gezonde kan dit een waarborg zijn om gezond te blijven, bij een zieke behoort het almede tot de eerste voorwaarden om te herstellen.

(„Tijdschrift voor Geneeskunde“.)

**De automatische deuropeners „Sesam”** (zie blz. 86) worden in den handel gebracht door The Globe Trading Co. (Haarlem) en niet gelijk abusievelijk vermeld is door den heer SLINGEROET RAMONDT, die een der directeuren van genoemde Maatschappij is.

**Een prijsvraag voor een uitbreidingsplan van Groot-Berlijn** is in voorbereiding bij de Architecten-organisaties. De bedoeling is het op zeer ruime schaal op te vatten. Niet minder dan 179 gemeenten zullen er bij betrokken zijn en het plan zal zich uitstrekken tot ver in de provincie, ook Frankfort aan de Oeder.

Deze prijsvraag heeft ten doel om, met behoud van het landschappelijk schoon in de omstreken der stad, een in hygiënisch, technisch en economisch opzicht doordacht en samenhangend plan ten grondslag te kunnen leggen aan de fabelachtige uitbreiding van Berlijn.

Wij herinneren hier aan het verleden jaar door ons aangekondigde geschrift „Grosz-Berlin”, dat namens het Architecten Verein zu Berlin en de Vereinigung Berliner Architekten gezamenlijk is uitgegeven (ERNST WASMUTH A. G. te Berlijn).

Wanneer deze prijsvraag tot stand komt, dan zal zij wel het reusachtigste probleem ter oplossing geven dat op het gebied van den stedenbouw ooit gesteld is en waarbij in elk opzicht verbazende moeilijkheden moeten overwonnen worden.

**Het behoud van het stads- en landschapsbeeld.** In de Architecten- en Ingenieursvereniging te Bremen deed de architect HÖGG het volgende voorstel:

De beste maatregel tot het toepassen van de nieuwe wet is de instelling van een aesthetische bouwpolitie en wel van een, na zekere tijden te vernieuwen college van erkende bouwkunstenaars, gekozen door de vrije keuze van de georganiseerde architectenbond van de stad. Dit college maakt dan een deel uit van de gewone bouwpolitie.

Terwijl de laatste de ingekomen bouwontwerpen op de stabiliteit en aan de andere bestaande verordeningen toetst, onderzoekt de aesthetische commissie de plannen op hunne artistieke bruikbaarheid.

Bij eene goede samenstelling en instructie dezer commissie is het niet te vreezen, dat daarmede eene eenzijdige smaakrichting, willekeurig en tyranniek zoude optreden.

**Het bouwvallig Venetië.** De „Fondaco dei Tedeschi” is blijkens berichten zoo bouwvallig bevonden dat stutting, gepaard met spoedige ontruiming van het als postkantoor ingerichte gebouw noodzakelijk werd geoordeeld door eene ministerieele commissie van onderzoek.

De Fondaco dei Tedeschi, vlak bij den Rialto-brug gelegen, is sedert de 12e eeuw het magazijn en gemeenschappelijk woonhuis der Duitsche kooplieden te Venetië. Het tegenwoordige gebouw is echter eerst in 1505 na een brand op staatskosten door GIROLAMO TEDESCO gebouwd. De gevels prijken eens met schoone muurschilderingen van GIORGIONE en TITIAAN. Deze, in 1508 voltooid, zijn thans evenwel zoo goed als verdwenen.

## BOEK EN TIJDSCHRIFT.

**Elementaire berekeningen van bouwkundige constructies,** door P. W. Scharroo le Luitenant der Genie. Handleiding voor theorie en practijk, ten dienste van Bouwkundige Opzichters, Architecten enz. N. V. Electr. Drukkerij „Luctor et Emergo”, Den Haag. (Prijs ingebonden f290, ingenaaid f250).

Het op blz. 64 hiervoren aangekondigde werk is thans verschenen.

Het dankt zijn bestaan aan een verzoek van eenige bouwkundige opzichters, om een door den schrijver met hen behandeld dictaat in druk te doen verschijnen.

Het streven is geweest, eene handleiding voor zelfstudie samen te stellen met de, ook door minder wiskundig ontwikkelde lezers te volgen, afleiding van de formules, welke bij de berekening van bouwkundige constructies onmisbaar zijn. Voorts geeft zij den algemeenen gang, welke bij elke berekening gevolgd moet worden en voorbeelden, waarin het gebruik van de formules en de wijze van berekening zijn toegelicht. Door het opnemen van 65 tabellen is getracht, de praktische bruikbaarheid van het werkje te bevorderen.

Om het werkje onder ieders bereik te brengen, heeft de uitgeefster — bij eene zorgvuldige afwerking — den prijs zoo laag mogelijk gesteld.

De wijze waarop dit boekwerk ontstond, is tevens een waarborg dat het aan zijn doel beantwoordt en bevattelijk en praktisch is. De schrijver immers stond in geregeld contact met degenen voor wie hij zijn werk bestemd heeft. Het wil ons dan ook voorkomen dat dit werk met gerustheid kan worden aanbevolen bij allen voor wie het bestemd is.

**Architectura** Nr. 11. Damprijsvraag. (Zie blz. 96).

De Nieuwe Zijds-kapel, door K. DE BAZEL. Antwoord op een ingezonden stuk van den heer v. B.

De uitbreiding van Amsterdam van af het laatst der 15e eeuw, door Th. J. H., met afbeeldingen van twee oude stadsgedeelten en van de kaart van 1543.

TECHNISCH GEDEELTE. Technisch onderwijs per correspondentie. (Slot).

Een en ander over het ontglansen van olieverf bij hetschilderen van gevels. Er bestaat geen beter middel tot het behouden van gevels dan het bedekken daarvan met een gewone olieverflaag. Het nadeel er van is echter dat zulk een gevel langzamerhand gaat glimmen. Er moet dus aan de verfstof iets toegevoegd worden om dat glimmen te voorkomen. Een middel daarvoor is om aan de verf terpentijn te voegen. Het toevoegen van was, ofschoon goed voor het mat verven, is echter schadelijk voor de verf.

De bescherming van ijzer tegen verschillende invloeden, door L. ZWIERS. Tot deze middelen behooren het goed schoonmaken van het ijzer en daarna het verven, teeren, cementeeren en verzinken of galvaniseeren.

**Bouwkundig Weekblad** Nr. 11. Maatschappij tot bevordering der Bouwkunst. Verslag van de vergadering van het Hoofdbestuur en van de gecombineerde vergadering van het Hoofdbestuur met de commissie tot wetsherziening op 11 Maart.

Memorie van toelichting wetsherziening 1907—1908. Met de statuten en Huish. Regl. van de Mij. tot bev. der Bouwk.

Prijsvragen. Programma der prijsvraag-uitgeschreven door de Afd. Amsterdam en van Amstels Bouwvereniging betreffende twee soorten burgerwoningen.

**De Opmerker** Nr. 11. Meubelkunst. Beschrijving van de meubelvormen in de verschillende eeuwen en in de elkaar opvolgende stijlen.

De Nieuwe Zijds-kapel. Over de bekende kwestie der voorgenomen slooping van deze kerk, met afbeelding daarvan naar een oude prent.

Brieven van PIET VAN DIEVER. Gesprek tusschen twee bouwkundigen over het voor en tegen van den op te richten Architecten-Bond.

## PRIJSVRAGEN, EXAMENS EN TENTOONSTELLINGEN

### Prijsvraag slachthuis.

Volgens de „StCt.” is bij Kon. Besl. ingesteld een commissie voor het opmaken van eene prijsvraag voor een goedkoop, eenvoudig en doelmatig slachthuis met begroting. De commissie tevens Jury bestaat uit de H.H. D. E. C. KNUTTEL, Rijksbouwmeester, voorzitter; J. J. F. DHONT, dir. van het gemeentelijk slachthuis te Rotterdam; F. J. NIEUWENHUIS, dir. van de gemeentewerken te Utrecht; dr. H. REMMELTS, inspecteur in algemeenen dienst bij de directie van den landbouw, te 's Gravenhage; J. N. VAN RUYVEN, dir. van de gemeentewerken te Dordrecht.

### Damprijsvraag.

Een inzender vraagt:

1. Is de kringlijn om het bouwblok-terrein Oude Beurs absoluut daar te maken, of kan ook met een kringlijntje om het pleintje voor de Nieuwe Beurs worden volstaan, of is een kringlijn om het monument op den Dam voldoende.

2. Een der gevraagde perspectieven zal wel van het standpunt der bijgevoegde foto te nemen zijn, is voor de andere nog een voorkeur?

Antwoord: De eerste vraag onderwierpen wij aan het oordeel van den Directeur van de Gemeentetram. De heer NEISZEN acht den weg om 't Oude Beursterrein den eenig mogelijke. Op het pleintje voor de nieuwe Beurs is geen ruimte genoeg, om het monument op den Dam evenmin.

Wat de tweede vraag betreft, men is geheel vrij in de keuze der standpunten, waarvan de beide perspectieven worden genomen. Voorkeur bestaat niet, als maar de bedoeling van den ontwerper omtrent de nieuwe bouwblokken duidelijk wordt aangegeven. De foto is alléén bijgevoegd ten gerieve der deelnemers, om den plaatselijken toestand, voor zoover noodig, gemakkelijk op de schetsen te kunnen overbrengen, ook als leidraad voor hen, die hier niet wonen of verblijf houden.

Voor de Jury:

J. VAN HASSELT, Voorzitter.

J. INGENOHL, Secretaris.

Amsterdam, 10 Maart 1908.

### Prijsvragen woningbouw.

Door de afdeling Amsterdam der Maatschappij tot Bevordering der Bouwkunst en door Amstels Bouw-Vereeniging worden gezamenlijk twee prijsvragen uitgeschreven betreffende de beste plannen voor:

a. een perceel ter bewoning van gezinnen uit den burgermiddenstand;

b. een perceel ter bewoning van gezinnen uit den werkmansstand; zoodanig dat de bouw daarvan tevens loonend voor den bouwondernemer is.

Het perceel, bedoeld sub A, moet bevatten benedenhuis met kelder en twee bovenwoningen. De benedenwoning en elk der bovenwoningen moet een afzonderlijken toegang en opgang bezitten. De beide bovenwoningen moeten elk de beschikking hebben over de helft der zolderruimte, terwijl elke woning geschikt moet zijn ter bewoning door een gezin van minstens vijf personen, de dienstbode daarin niet begrepen.

Het perceel, bedoeld sub B, moet ruimte aanbieden voor de bewoning van acht werkmansgezinnen, elk bestaande uit minstens zes personen. Als toegang tot alle woningen kan op een gemeenschappelijken toegang en opgang gerekend worden, desgewenscht kunnen meerdere toegangen ontworpen worden.

De inkomende ontwerpen zullen worden beoordeeld door een Jury, bestaande uit de H.H. J. H. W. LELIMAN, voorzitter; A. D. N. VAN GENDT; C. H. ELDERING; P. VAN EXTER, secretaris, architecten en bouwkundigen en J. W. C. TELLEGEN, directeur van het Bouw- en Woningtoezicht, allen te Amsterdam.

Het programma is verkrijgbaar bij de firma F. VAN ROSSEN, Heerengracht 281, Amsterdam.

## PERSONALIA

Van 16 Maart tot 31 Aug. a. s. is benoemd tot assistent voor de architectuur aan de Technische Hoogeschool te Delft R. J. HOOGVEEN, architect te Rotterdam.

# DE BOUWWERELD

WEEKBLAD VOOR THEORIE EN PRAKTIJK

REDACTIE: + + + + + J. H. W. LELIMAN + + + + + ADMINISTRATIE:  
D. H. HAVERKAMP EN FIRMA F. VAN ROSSEN · UITGEVER  
KEIZERSGRACHT · 559 + + + + AMSTERDAM + + + + HEERENGRACHT · 281

Zevende Jaargang. No. 13.

25 Maart 1908.

## ECHO'S. III

### Een Architectenbond en hare noodzakelijkheid.



an de zijde der Mij. tot Bevordering der Bouwkunst wordt geen moeite gespaard om den architectenbond nog in de haven te doen stranden, ondanks de uitdrukkelijke bedoeling den Bond niet tot een konkurreeerend lichaam te maken. Het kennelijk streven is o. i. om bij de vaststelling der statuten den Bond als 't ware vleugellam te maken. Maar dat is eene interne zaak, die ons niet verder aangaat.

Nu is in „De Bouwwereld” betoogd dat de totstandkoming eener vakorganisatie hoofdzaak is. En alleen daarom dient de vraag onder oogen gezien te worden of de Mij. dat verlangen zal kunnen bevredigen.

Voorop sta dat de Mij. door het systeem dat zij jaren lang huldigde en dat niet beter kan worden gekenschetst dan door vergelijking met de regentpolitiek onzer XVIIIde eeuw, vele en daarbij almeetoonaangevende architecten blijvend van zich heeft vervreemd. Zij kan dus nooit rekenen op algemeene medewerking, maar is aangewezen op een kring. Dat zou met den Bond niet het geval zijn geweest.

Het optreden der Mij. dreigt voor den Nederlandschen architectenstand noodlottig te worden en hem de organisatie te onthouden die hij behoeft.

De Mij. heeft hare reorganisatieplannen thans openbaar gemaakt. Eene detail-bespreking daarvan behoort hier niet thuis. Er zijn echter enkele punten van meer algemeen belang, nu de Mij. het voorstelt als zou die reorganisatie haar reeds tot den gewenschten vakbond stempelen.

De kritiek van Jhr. Mr. VICTOR DE STUERS is blijkbaar evenmin als de Bondsplannen vreemd aan de voornemens der Mij. Wel eigenaardig dat die aldus meer onder uitwendigen drang dan uit innerlijke overtuiging ontstonden. Veel beloven voor de toekomst doet dat echter niet.

De Mij. dan wil zich voortaan ook de vakbelangen der architecten bijzonderlijk gaan aantrekken. En als eerste konsekwentie daarvan wil zij de architecten

en daarmede gelijkgestelden in een groep vereenigen (welk denkbeeld te voren onaannemelijk werd geacht.) en deze maken tot de over- of liever alleenheerschende. Alleen de leden dezer „eerste” groep zijn verkiesbaar in eenige maatschappelijke funktie en uitsluitend zij hebben stemrecht.

Zullen — op den duur althans — de andere leden, de tweede groep, de grootste helft van het ledental, die meerendeels toch eenzelfde kontributie betalen, met eene dergelijke achterafstelling genoegen nemen? Zullen zij, als het eens tot eenig konflikt komt, er zich bij neerleggen dat, op hunne kontributie-penningen steunend, de eerste groep hunne eigen maatschappelijke belangen zou bestrijden? Wordt zonder verzet hunnerzijds de voorgestelde groepen-indeeling aangenomen, dan ligt daarin tevens opgesloten dat een groot deel der leden thans uit commercieel belang lid zijn der Mij., dat zij hare vergaderingen bijwijze van beurs beschouwen, gebruiken om connecties aan te knopen etc., maar dat zij voor die Mij. als zoodanig al zeer weinig gevoelen.

De Mij. zelf moet weten of het politiek is om hare organisatie aldus te splitsen in groepen die geen onderling verband houden, waarvan de een alles, de andere volstrekt niets te zeggen heeft. Er ontstaat aldus eene verhouding welke denken doet aan het bekende „nous traiterons de vous, chez vous et sans vous”. Eene dergelijke radicale splitsing zal noodwendig verdere konsekwenties uitlokken en mettertijd uitloopen op algeheele scheiding.

De Mij. met hare stoffelijke zorgen en geldelijke verplichtingen zou eene scheiding niet overleven, want zij kan niet bestaan van de eerste groep alleen. Deze zal dus juist in eventueel kritieke momenten niet vrij zijn, niet desnoods met alle scherpste voor bijzondere architectenbelangen kunnen opkomen, indien deze eens in strijd mochten zijn met die van leden der andere groep.

Maar bovendien is de kans zeer groot dat van den aanvang af zelfs de samenstelling der eerste groep al

niet zuiver zal wezen en dat het begrip architect aan den zeer ruimen kant moet worden opgevat. Geschiedt dat niet en is men zoo exclusief dat, gelijk de Bond het wil en het door haar systeem van uitnoodigingen kan bereiken, het lidmaatschap een soort van diploma, van eertitel wordt, dan zullen, gezien de huidige samenstelling der Mij., wrijvingen en prikkelingen worden opgewekt en zou ook de eerste groep in verhouding te klein worden en de risico stijgen.

De eerste groep der Mij. zal dan ook, gelijk trouwens in een bestaand lichaam wel niet anders kan, het resultaat worden van kompromissen, en niet die homogeniteit van samenstelling vertoonen, welke voor volkomen eenheid van belangen vereischt wordt.

Na het bovenstaande behoeft wel niet meer uitdrukkelijk gezegd te worden dat wij de voorgestelde reorganisatie der Mij. niet in staat achten ons den gewenschten vakbond te geven en mitsdien alle pogingen om den Bond alsnog te doen mislukken, betreurenswaardig achten.

Veel meer kan in elk opzicht bereikt worden indien de Mij., als tot nog toe, zich bleef toeleggen op de gezamenlijke artistieke en wetenschappelijke belangen van alle bouwvakbeoefenaars, op die omvangrijke taak hare kracht samentrekkend, terwijl daarnaast een voor het doel speciaal geschapen Bond opkwam voor de economische belangen van den architect in het bijzonder.

Vereeniging van alle deze heterogene belangen in één lichaam lijkt schier ondoenlijk. Het een en het ander zou er bij te kort komen, als één lichaam te veel hooi op zijn vork ging nemen. Het zal moeite genoeg kosten om eene vakvereeniging zich te doen inburgeren en in werking te brengen. De daarvoor noodige arbeid wordt aan de andere bemoeiingen van dat lichaam onttrokken.

De Mij. wil klaarblijkelijk nu in eens een lichaam worden als het R. I. B. A., dat zich op anderen bodem in tientallen van jaren ontwikkelde. Haar ageeren tegen den Bond evenwel wekt sterk den indruk meer te denken aan zich zelve, aan haar eigen bestaan, of liever misschien, haar eigen glorie, die niemand wil aantasten, dan aan het belang van den architectenstand.

Van de persoonlijke overwegingen met den aanleve van dien, welke bij deze aangelegenheid zich weer sterk doen gelden, zullen wij maar zwijgen.

Er is uit de motiveering van het ontstaan van den nieuwen vakbond gekonkludeerd, dat het er veel van heeft alsof eene strijdvereeniging moest worden opgericht. In zekeren zin is die voorstelling juist. Daarmede is dan nog niet gezegd dat het gelijktijdig de bedoeling zou zijn oneenigheden uit te lokken. Integendeel, krachtige organisaties over en weer zullen veeleer moeilijkheden helpen voorkomen. De bedoeling is alleen om met mogelijkheden rekening te houden. En te meenen dat in afzienbaren tijd de kans van verwezenlijking der mogelijkheden niet groot zou zijn, ware, nu allerwege de belangenstrijd zich toespitst,

wel al te naief. De architecten hebben waarlijk geene aanleiding om in rustige rust met hunne duimpjes te draaien.

Zij kunnen zich zacht spiegelen aan eene recente ervaring. Het geval-VAN DER PEK leerde hoe nuttig het is om tegenover de aannemers een tegenwicht te kweken. En ter voorbereiding daarvan is de thans in het bouwvak heerschende slapte geschikt. Men denke bijv. eens aan coöperatie van architecten ter uitvoering van werken in eigen beheer; of wel aan aanmoediging van coöperatieve werklieden-organisaties. Zonder de „Amsterdamsche Bouwersbond" had eene directie, welke o. i. de billijkheid volkomen aan hare zijde had, toch smadelijk moeten bakzeil halen. Mocht een dergelijk geval zich herhalen, dan zou, geloof ik, een architecten-vakbond, eene organisatie van volkomen gelijk gerichte elementen, die opgericht is met de bedoeling om te werken als een of- en defensief verbond, althans van krachtigen moreelen steun kunnen zijn. Is dat te verwachten van de eerste groep eener gereorganiseerde Mij. tot Bev. der Bwk.? Wie eenigszins op de hoogte der omstandigheden is, zal die vraag aanstonds ontkennend beantwoorden.

Het kan niemand verwonderen dat, naar wij vernamen, bij gelegenheid van de samenstelling van de commissie tot herziening der A. V., waartoe door den Aannemersbond het initiatief genomen is, van laatstgenoemden kant te kennen is gegeven dat hij met betrekking tot den architectenvakbond eene zeer afwachtende houding zou aannemen. Een dergelijk verschijnsel spreekt meer dan lange betoogen voor de noodzakelijkheid van den architectenbond.

Overleg, minzaam onderling overleg, mag zeker niet ontbreken. Maar als daarbij slechts ééne partij aan hare wenschen eenig relief vermag te geven, dan is het overleg vrijwel een wassen neus.

Ook dat is nu weer gebleken.

Het laatste optreden der Mij. ter verdediging van architectenbelangen bij de tot standkoming van den Raad van Arbitrage immers, is allerminst een daad om prat op te gaan, want daarmede is gespeeld in de kaart der aannemers.

Hoe weinig trouwens de Mij. de vertegenwoordigster is der particuliere architecten kan uit de tegenwoordige samenstelling van haar Hoofdbestuur blijken: van zijne elf leden zijn er vier architecten in den geijkten zin van het woord. Van de overige leden heeft een het bouwvak niet praktisch beoefend en zijn er vier gemeenteamttenaren, een is rijksambtenaar en een spoorweg-ingenieur.

Wat is nu het geval geweest?

In het oorspronkelijke ontwerp der arbitrageregeling was, gelijk de aannemers wenschten, arbitrage voor alle gevallen voorzien. Dat was een zeer principieel standpunt, dat in bouwkundige kringen allerminst gedeeld werd.

Het Hoofdbestuur der Mij. tot Bev. der Bouwkunst schreef toen het ontwerp 28 April 1906 behandeld zou

(Vervolg op blz. 100.)



## DE ONTWERPEN TER VERGROOTING VAN HET STADHUIS TE 'S GRAVENHAGE

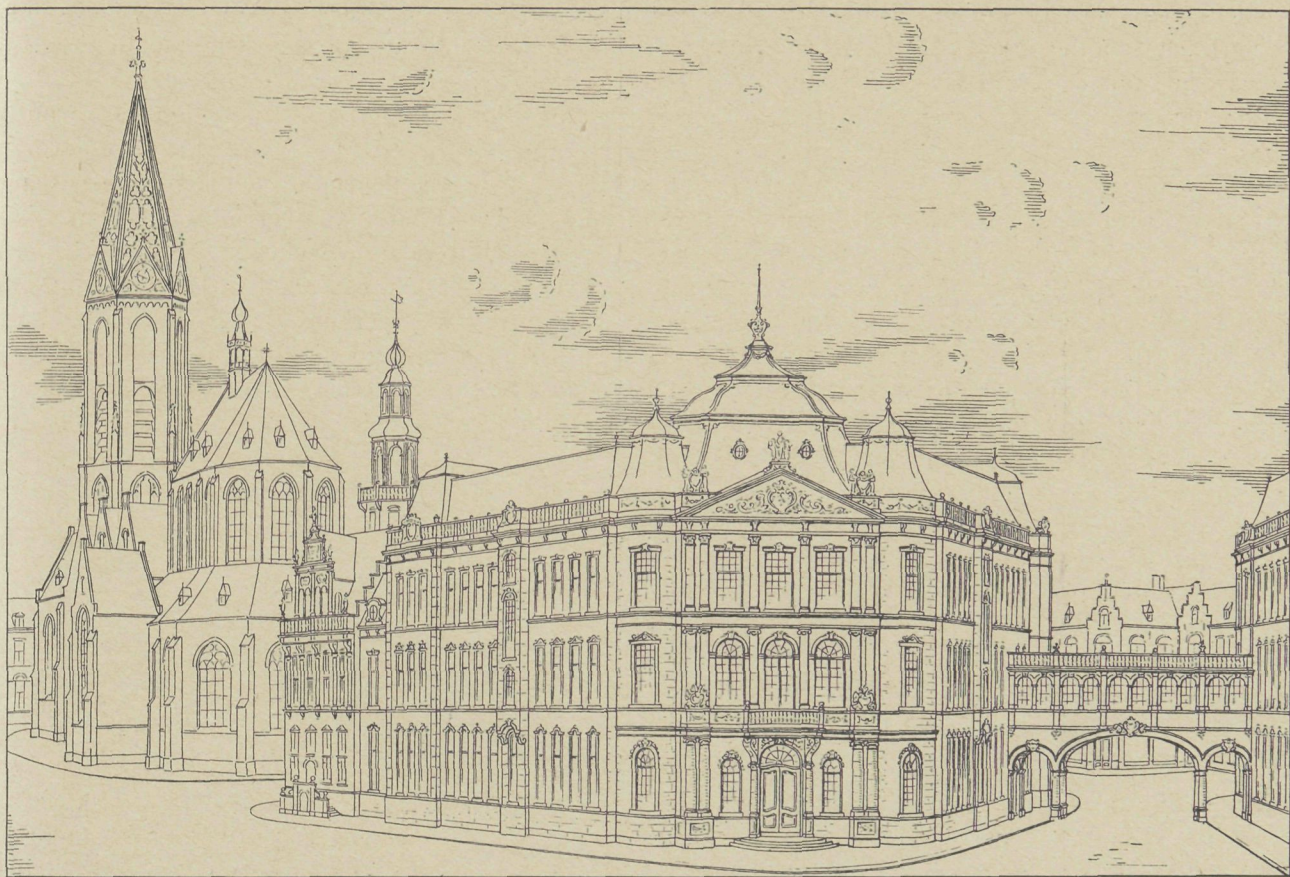

ONTWERP—J. VRIJMAN. RIJKSBOUWKUNDIGE VOOR DE ONDERWIJSGEBOUWEN

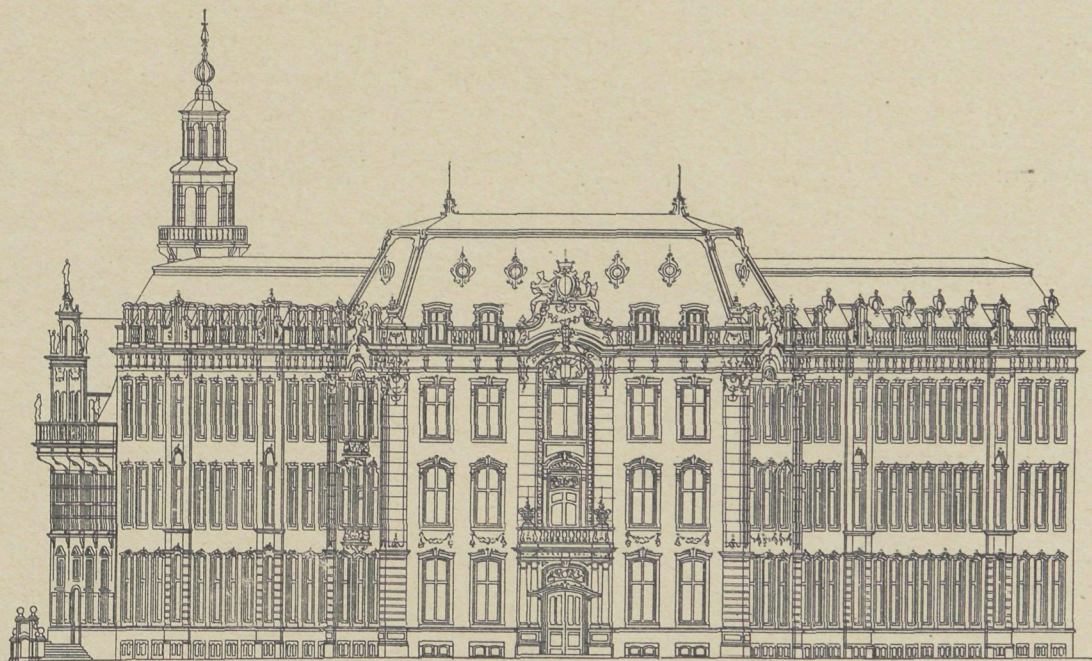
EEN DER ONTWERPEN VAN HET BUREAU DER GEMEENTEWERKEN  
A. SCHADEE. ARCHITEKT

Door de zeer gewaardeerde welwillendheid van B. en W. in staat gesteld, geven wij, als voorbode eener nadere bespreking in het a. s. nummer, de afbeeldingen van twee der ontwerpen die den Raad zijn voorgelegd.

worden bij de Delftsche Ingenieurs, dat het wenschte de arbitrage te bepalen tot de in de A. V. omschreven gevallen. Eene speciale commissie der Mij., bestaande uit de heeren JB. VAN DER BAN, C. B. POSTHUMUS MEYJES, G. W. VAN HEUKELOM, J. J. VAN NIEUKERKEN, F. J. NIEUWENHUIS, F. W. M. POGGENBEEK, wijzigde het concept op dit zeer principieele punt in gelijken zin en de vergadering der Mij. vereenigde zich 30 Mei 1906 met die zienswijze. En wat is er ten slotte van terecht gekomen? Niets. De Mij. heeft volkomen toegegeven en de pil geslikt.

Als een krachtig motief om toe te geven is door den heer DEKING DURA (de tegenwoordige voorzitter van den Raad van Arbitrage) in de Vereeniging van Delftsche Ingenieurs, zoowel als later door den heer VAN HEUKELOM in de vergadering der Mij. verklaard dat toch de vrijheid bleef bestaan om de voorgestelde bestekbepaling (strekking om alle geschillen zonder voorbehoud in den Raad te brengen), al dan niet in de bestekken op te nemen.

En wat is van die vrijheid terechtgekomen? Wederom niets. En wie twijfelt, leze in het laatste nummer van „De Aannemer” wat de schrijver van „Uit eigen kring” onder het opschrift „De Raad er in” opdischt. Wij zullen daaruit eenige treffende zinsneden aanhalen:

„Niet genoeg kan er op gewezen, hoe noodig het is, dat op zijn minst in alle particuliere bestekken de bepaling wordt aangetroffen, waarbij wordt vastgesteld, dat alle geschillen welke mochten ontstaan, door den Raad van Arbitrage zullen beslecht worden.

„De Raad moet er in.

„Hilversum en Dordrecht gaven onlangs mooie voorbeelden en de overige afdelingen dienen nu spoedig te volgen.

„Elk bestek moet daartoe even nagegaan. Ontbreekt de bepaling, dadelijk moet op deze leemte de aandacht der betrokken directie gevestigd. Heeft men geen succes, dan brenge men dit aanstonds ter kennis van het Hoofdbestuur.

„Interventie van deze zijde, zal, mits tijdig ingeroepen, ongetwijfeld succes hebben.

Maar nu komt het mooiste:

„Nimmer mag eene Afdeling vergeten, dat de constitueerende Vereenigen ons in deze actie gadeslaan. Men verwacht haar van ons”.

Nota bene!

En na in den aanhef in het bijzonder den particulieren bouwmeester op den korrel te hebben genomen, heet het aan het eind:

„De Raad van Arbitrage er in — dit geldt ten slotte voor elk bestek.”

Dit artikeltje is eene getrouwe weerspiegeling van de stemming die in den boezem van den Aannemersbond ten aanzien der directies bestaat. En die stemming trouwens kwam in een onbewaakt oogenblik prachtig aan den dag, bij de uitvaardiging der besluiten in zake force-majeure bij levering van enkele materialen en hulp bij installaties.

Dat die besluiten zonder eenig overleg met de betrokken directies zijn uitgevaardigd, toont aan hoe au-fond door den Bond niet de minste notitie van de directies genomen wordt. Bij dit geval is het nu eens heel grof gebleken, anders is men politieker en krijgt toch zijn zin.

En nu zal, als bij andere gelegenheden blijken kan, de zwakste het eerst ontgelden. Terwijl de Bond van haar kant zich willig onderwerpt aan de trusts, zijn de steenhouders om de zonde hunner eigenmachtige vaststelling van verkoopsvoorwaarden met ban en interdikt bedreigd!

Als na de laatste geciteerde zinsneden uit „De Aannemer” de lezer zich eens de moeite wil geven om op te slaan in „De Bouwwereld” 1906 het artikel „De Raad van Arbitrage voor de bouwbedrijven in Nederland”, dan zal hij waarschijnlijk inzien dat daarin niet ten onrechte gewaarschuwd is. In dat artikel reeds drongen wij sterk aan opeene architecten-vakvereeniging.

De Raad van Arbitrage dreigt voor de burgerarchitecten een strop te worden. Wij geven hen uitdrukkelijk den raad om zich met hunne principalen bijtijds te verstaan omtrent hunne rechten en verplichtingen bij het ontstaan van geschillen. Hoe langer hoe meer zijn wij overtuigd dat de arbitrage-regeling niet werkt in het belang van den particulieren bouwmeester dien zij ten zeerste kortwiekt en in zijn prestige, ook tegenover de buitenwereld en zijn principaal, benadeelt.

En waartoe in dit verband deze zaken opgehaald?

Wij zien er voor de architecten een krachtige aansporing te meer in tot onderlinge aansluiting in eene eensgezinde vakvereeniging, die zonder nevenbedoelingen opgericht, voor hunne economische belangen opkomt.

Dat de aanbestedende architect zooals wij dien thans kennen, verdwijnen zal, is eene meening die algemeen ingang gaat vinden. „In dezen geest, zegt de bovengenoemde auteur in „De Aannemer”, spraken wij ons reeds voor lang uit, en op die evolutie bereiden de aannemers zich voor.” Sterker, zij wakkeren die evolutie aan. De aannemer, het is onlangs in zijn Bondsorgaan met even zoovele woorden gezegd, acht zich den bouwmeester der toekomst.

Terwijl zijn streven uit den aard der zaak is om den architect van thans te vervangen door den aannemer, die met artistiek geschoolde hulpkrachten als uitvoerder en ontwerper tevens optreedt, (het genre der Berlijnsche firma BOSWAU & KNAUER dus) ligt het op den weg der bouwmeesters om de evolutie op andere banen te leiden: in de richting van den in eigen beheer werkenden kunstenaar (in den trant dus der Munchenaars HEILMANN & LITTMANN).

Het zijn slechts enkele losse gedachten die hier boven zijn aangeduid, maar wij hopen dat de architecten en vooral zij, die het lot van den opgerichten Architecten-Bond in handen hebben, ze toch in overweging zullen nemen.

## DE GOUDMIJN OF „DE BOUW DER TOEKOMST, HET IDEAAAL VAN DE 20STE EEUW”



nze lezer stelle zich voor een brief met prachtig hoofd. Voor zoover woorden het vermogen, zullen wij dat hoofd omschrijven.

Een zilveren hoorn des overvloeds, op het kwistigst versierd met arabesken, met gouden medailles van alle naties, is het hoofdmotief. Het zweeft in lichtblauwe wolken. Maar de hoorn des overvloeds spandeert slechts ééne goede gave, 'tgeen voor een dergelijk instrument weinig is. Maar gelukkig vergoedt de hoedanigheid de hoeveelheid. Immers vanuit de wijd gapende opening lonkt ons een, kennelijk Germaansch origine verradend, gelaat tegen. Blijkens onderschrift is dat het konterfeitsel van Dr. REIMANNS, die ons verder wordt voorgesteld als de „Uitvinder der wereldberoemde breukbanden zonder veer”.

En wie nog den geringsten twijfel aan diens wereldberoemdheid mocht koesteren, wordt aldra gerustgesteld en terechtgewezen tevens, door de ridderkruisen van de meest uiteenlopende modellen welke 's mans borst versieren in een ononderbroken rij van oksel tot oksel. Iets lager is zelfs een tweede rij reeds begonnen. In vol ornaat moet Dr. REIMANNS rinkinkelen als een arretuig.

Een gouden tak, rechts uit eikenloof, links uit lauwerbladen bestaand, een wonder van kweekkunst dus, omrankt het borstbeeld. In één woord: eene kompositie die originaliteit paart aan smaak en meesterschap van uitvoering.

Een brief met zulk een hoofd wekt stoute verwachtingen. En die worden door den inhoud niet slechts vervuld, maar zelfs overtroffen. Het waarachtig genie kent nu een maal geen grenzen voor zijn arbeidsveld. Zoo voelde Dr. REIMANNS zich blijkbaar verwant aan de architectuur — en inderdaad, van een specialiteit in breukbanden kan dat welbeschouwd ook geene verwondering wekken in een tijd, waarin zooveel slecht gebouwd werd. Hoe menige schepping onzer revolutiebouwerij heeft feitelijk groote behoefte aan een steunend en schragend gestel! Mits men zich de zaak dus maar goed genoeg overlegt en haar diep genoeg ophaalt — apropos, weet ge ook het verband tusschen goedkooppe ossenhaas en het aantal boerenkatten? — dan is zij werkelijk hoogst ernstig. „De Bouw.” aarzelt dan ook niet om het meergenoemde schrijven, ter bevordering der bouwkunst, woordelijk wereldkundig te maken. Misschien geeft dat nog aanleiding om des brieveschrijver's advies in te winnen omtrent de restauratie der Nieuwe Zijdschapel.

Ziehier nu den brief zonder verder commentaar:

---

**PROF. J. A. VAN DER KLOES. VLOEREN ZONDER NADEN**

---

(Vervolg.)

Giet-asphalt.



e bevloering met Giet-asphalt geschiedt meestal in dien zin, dat de mastiekbrooden onder toevoeging van eenig dun vloeibaar bitumen (goudron), op de

MAASTRICHT, 13 Maart 1908.

Het hier onderstaande te weten, en daarnaar te arbeiden, is voor U eene Goudmijn.

In de laatste vijftig jaren, zijn honderden industriële- en handelszaken, vernieuwd en nieuw uitgevonden geworden; zoo ook in de bouwkunde (nieuwe gebouwen), maar bij alle veranderingen en vernieuwingen van gebouwen, was tot voor korten tijd nog niet veel goeds eruit voortgekomen. Dit zien we aan het Beursgebouw te Amsterdam, waar honderdduizenden aan verknoeid zijn en waar nooit iets van terecht kan komen, dan wanneer het afgebroken en opnieuw gebouwd wordt. Maar dan moet het bouwen naar de laatste, nieuwste uitvinding, systeem Dr. REIMANNS in alle landen gepatenteerd en patent aangevraagd. Deze nieuwe bouw laat niets meer te wenschen over; hij voldoet aan alle eischen der tijden; daarom noemt men hem: „De Bouw der toekomst, het ideaal van de 20ste eeuw.” De nieuwe uitvinding is de volgende:

De bouw wordt maar half zoo zwaar; daarom zijn geen diepe of zware fundamenten noodig; er is derhalve niet meer zooveel te hijën, wat vooral voor Holland van de grootste waarde is, en tot nu toe het meeste geld kost, daar de bouw onder den grond, dikwijls meer kost, dan er boven.

De bouw is op de helft van den tijd eerder gebouwd, waardoor veel dagloon (arbeidsloon) geprofiteerd wordt en is ook nooit vochtig. De bouw kan nooit scheuren of zakken, hoe b.v. de Beurs te Amsterdam en zoovele andere steenen gebouwen doen, waar, door één enkele aardschok in tijd van eenige minuten geheele straten, ja zelfs groote steden vernield worden, zooals in den laatsten tijd zoo dikwijls gebeurd is.

De bouw kan gebouwd worden, dat hij bij vuur (brandgevaar), niet kan afbranden, voorzeker groot voordeel. Hij is in den winter warm, en in den zomer koel, maar de hoofdzaak???

De bouw is maar de helft zoo duur, als tot nu toe alle andere gebouwen; daarbij kan gebouwd worden, naar iederen aard of stijl; zooals arbeidshuizen, heerenhuizen, villa's, fabrieken, kerken enz. kunnen in Imitatie, blauwsteen, Nurnbergersteen, Fransche steen, marmer, baksteen of in cement enz. enz. gebouwd worden.

U kunt nu wel denken of zeggen: „Wat moet ik nu doen om ook deze huizen te kunnen bouwen, daar ik er ook graag van profiteeren wil, en daardoor duizenden meer kan verdienen!”

Antwoord. U moet U s.v.p. aan onderstaand adres wenden, met het verzoek om nadere inlichtingen, waarna U dan gratis nadere details worden medegedeeld.

Attentie s.v.p. Reflecteert U op deze voor U zoo zeer noodige aanbeveling: dan is het best voor U, dat U het zooveel mogelijk geheim houdt. Waarom?

U kunt daarvan nog vele, lange jaren profiteeren, daar ongelukkig hier in Holland van 1868 af geen patent ter verkrijging meer bestaat.

Afwachtend met de meeste hoogachting:

Dr. M. J. REIMANNS.

Kollega's, Burgers, Boeren en Buitenlui!!! het fortuin ligt voor de deur; grijpt het oogenblik; nu of nooit; gratis krijg je inlichtingen hoe je over zes weken in je eigen auto een reisje naar Italië kunt maken!

Zegt het voort!!!!

0.3 M<sup>3</sup>. inhoud, door een mantel van hetzelfde materiaal omringd, waardoor de heete gassen uit den vuurhaard om den ketel heen worden geleid, alvorens door den schoorsteen te ontsnappen; soms zijn het grootere liggende cylindere op wielen, van een roertoestel voorzien. Soms ook, bij uitvoeringen op zeer groote schaal, dienen deze hoofdzakelijk alleen voor het aanvoeren der gesmolten massa en geschiedt het smelten zelf in vaste ingemetselde ketels.

De samenstelling van het mengsel verschilt zeer naar den aard der grondstoffen en van het klimaat, waarin het werk wordt uitgevoerd. Hoe meer bitumen in het mastiek aanwezig is, hoe minder goudron mag worden toegevoegd. In zuidelijk gelegen streken moet het bitumengehalte geringer zijn dan in het Noorden, omdat in het eerste geval te veel bitumen de massa in den zomer week doet worden, terwijl in het laatste het gebrek aan bitumen de bevloering in den winter te broos maakt.

De gemiddelde verhouding der grondstoffen is voor Midden-Europa 7 tot 8 gewichtsdeelen grindzand op 15 tot 16 mastiek en 1 goudron. (Te Marseille zijn echter reeds gelijke deelen zand en mastiek noodig.) Naar bedoelde gemiddelde verhouding gerekend, gesteld dat het mastiek 15 pCt. bitumen bevat en dat er onder het mengen geen bitumen verdampt (wat strikt genomen niet geheel juist is), dan zou het product bestaan uit: koolzure kalk 55.4 tot 54.4 pCt., grindzand 30.4 tot 32 pCt. en bitumen 14.2 tot 13.6 pCt.

Het is echter niet geraden te eischen, dat aan deze samenstelling strikt de hand worde gehouden; den werklieden dient in dat opzicht eenige vrijheid van beweging gelaten te worden, daar vooral het goudron nu eens in grootere dan weer in kleinere hoeveelheid vereischt wordt. Beter is het daarom de geheele verantwoordelijkheid voor de deugdelijkheid en duurzaamheid van het werk in zijn geheel voor rekening van den aannemer of uitvoerder te laten en dienovereenkomstig de noodige waarborgen te vorderen.

Het zand moet zuiver, desnoods gewasschen en gelijkmatig van korrel zijn. Of grover, dan wel fijner zand beter is, daaromtrent bestaat verschil van gevoelen. Grof zand laat zich gemakkelijk gelijkmatig dooreenwerken, maar hoe fijner het zand is, hoe minder kans er daarentegen bestaat, dat bij afslijting van den vloer mettertijd de zanddeeltjes losraken en kuiltjes vormen, waardoor de oppervlakte der bevloering ruw en verdere afslijting bevorderd wordt. Terwijl men in Duitschland veelal fijn grind en in Frankrijk grof zand gebruikt, wordt in Amerika daarentegen aan zeer fijn zand de voorkeur gegeven.

Voor de wijze van menging gelden te Parijs de volgende voorschriften: Men smelt eerst het goudron, en wel de helft van de voor een ketelvulling benodigde hoeveelheid, voegt daaraan het mastiek geleidelijk toe, telkens met een weinig goudron, na vooraf de brooden aan stukken te hebben geslagen van ongeveer 8 cM. zijde, en gaat daarmee zoolang

voort, totdat nog een vierde van bedoelde hoeveelheid goudron over is; dit bewaart men om het mengsel later nog wat aan te lengen, als het eenigszins te stijf blijkt te zijn. Het vuur onder den ketel moet regelmatig worden onderhouden, zoodat de temperatuur van het mengsel 170° C. niet te boven gaat, maar ook niet lager dan tot 150° daalt.

Nadat het mastiek vloeibaar is geworden en met behulp van een ijzeren lepel met houten steel of van den machinalen roertoestel goed is omgeroerd, wordt de vloeibare massa gelijkmatig bedekt met de helft van het voor een ketelvulling benodigde zand; men wacht met het dooreenwerken tot het zand behoorlijk warm is geworden en alle vochtigheid daaruit is verdampt. Het aldus verwarmde zand zinkt langzamerhand door zijn eigen zwaarte in de weke massa weg. Zoodra deze door het zand heen zichtbaar begint te worden, roert men het mengsel flink dooreen en doet er vervolgens op gelijke wijze de andere helft van het zand bij. De schop of lepel, die bij het uit de hand dooreenroeren wordt gebruikt, moet behoorlijk hard en scherp zijn, opdat het aanbakken en aanbranden van het mengsel gemakkelijk kunne worden verhinderd. De smelter bemerkt aan de grootere of geringere moeielijkheid, waarmede het omroeren gepaard gaat, of het noodig is het overgebleven vierde deel van het goudron geheel of gedeeltelijk erbij te voegen en regelt dit daarnaar.

Voor zoover het roeren uit de hand, dus in een open ketel, geschiedt, is het noodig, het daarna nog eenige oogenblikken boven het vuur te laten staan, alvorens tot het uitscheppen over te gaan, opdat het de tijdens het roeren lichtelijk verloren gegane warmte terug krijgje. Dat de temperatuur hoog genoeg is, herkent men daaraan, dat druppels water op de oppervlakte van het mengsel gesprekend, zacht sissend verdampen, en dat een houten stok, dien men in de massa steekt, gemakkelijk eruit te halen is, zonder dat er iets daarvan aan blijft hangen.

De manier, waarop de giet-asphaltbevloeringen worden uitgevoerd, is in zoover verschillend, dat dunnere lagen b.v. tot 3 cM. dikte toe ineens, dikkere daarentegen in twee lagen over elkander worden aangebracht.

Het gesmolten mengsel wordt in groote lepels uit den mengketel geschept of opgevangen en 't zij onmiddellijk daaruit op het betonbed uitgestort, 't zij, als de afstand wat grooter is en er daardoor wat meer gevaar bestaat voor afkoeling, in emmers daarheen gebracht. Het uitstorten mag niet bij te groote hoeveelheden tegelijk geschieden, vooral als het weder koel is. De uitgestorte massa wordt door een ander werkman onmiddellijk tot de gevorderde gelijkmatige dikte uitgespreid en vlak gestreken. Dit geschiedt met behulp van een hard houten strijkbord, groot 80 bij 10 cM., en vereischt veel handigheid en oefening, daar het niet genoeg is de massa enkel uit te spreiden, maar zij ook tegelijk vast moet aangedrukt worden, om de luchtballen uit te drijven.

De uitvoering geschiedt in strooken van 1 tot 1.50 M. breedte dwars over den weg. De eene kant daarvan wordt begrensd door het reeds voltooide werk, de andere door een plat ijzer of een houten schroot, waarvan de dikte gelijk is aan die der te maken asphaltbedekking; met behulp eener rei zorgt men vlak te werken. Door het uitstorten der versehe warme specie op den kant der voltooide strook wordt deze opnieuw week gemaakt en een goede aansluiting van het nieuwe aan het oude verkregen.

Daar men opgemerkt wil hebben, dat het zand onder de uitvoering van het werk naar onder zinkt en zodoende het bovenvlak der laag grootendeels uit mastiek gevormd wordt, waardoor het meer aan week worden bij warm weder en daarmee gepaard gaande sterke afslijting onderhevig is, wordt de oppervlakte,

onmiddellijk na het vlakken en terwijl zij nog eenigszins week is, met poeder bestrooid en ingestreken. Daartoe kan, naar gelang van de kleur, die verlangd wordt, fijn zand, gemalen kalksteen, leipoeder, graphiet (potlood) of cement gebruikt worden. De oppervlakte van het werk wordt daardoor tegelijk wat minder glad.

Voor rijwegen wordt het giet-asphalt in dikten van 4 tot 6 cM. opgebracht, voor voetpaden is 1.5 tot 2 cM. genoeg; voor inritten en dergelijke neemt men 3 cM. dikte. Voor tijdelijke wegen naar en op tentoonstellings-terreinen kan men, voor zoover zij niet bereden worden, met 1 cM. dikte ruimschoots volstaan. Rijwegen, al zijn zij alleen voor tijdelijk gebruik bestemd, moeten nooit dunner dan 2.5 tot 3 cM. gemaakt worden, omdat anders bij lage temperatuur het vrij broze asphalt lichtelijk springt. (Wordt vervolgd.)

## GEMENGDE BERICHTEN

**Steun onze sierkunstenaars** is de opwekking die in het „Maandblad der Mij. van Nijverheid” wordt gegeven. Zulks naar aanleiding van het feit, dat de firma MURTERS de interieurs van de „Rotterdam” der Holland-Amerika-lijn heeft opgevat in stijlen zonder nationaal karakter (LODEWIJK XVI en Empire). Wij bezitten, zegt het blad, oude en nieuwe gebruikskunst, welke de vergelijking met die van andere landen best doorstaan kan. En een der beste gelegenheden om dat te doen uitkomen is wel een boot eener door vreemdelingen van zoo kooplustige en koopkrachtige soort als de Holland-Amerika-lijn vervoert.

De Hamburger lijn heeft dat beter begrepen toen zij aan meerdere deutsche architecten en kunstnijveraars de inrichting opdroeg van reeksen hutten en zalen op verschillende harer booten, het volledigst op de onlangs in de vaart gebrachte „Kroonprinses Cäcilie”.

**Middelbaar Technisch Onderwijs.** Het Hoofdbestuur der Mij. van Nijverheid stelt aan de departementen en de donateurs voor zich tot de Koningin te wenden met een adres waarin het, wel erkennende de dringende behoefte aan M. T. O., toch niet volkomen instemt met de reorganisatie-plannen van de Kweekschool voor Machinisten te Amsterdam, evenmin als met de stichting van een centrale middelbare technische school waar dan ook. Het geeft, met het oog op de geldelijke omstandigheden der leerlingen en aan de verschillende eischen, waaraan de opleiding moet voldoen in verschillende streken, de voorkeur aan een 5 tal kleinere inrichtingen, doelmatig over het land verspreid.

In een bijgevoegde nota betoogt de directeur der Kweekschool, de Heer H. ENNO VAN GELDER, dat de genoemde inrichting geenszins eene centrale school voor M. T. O. zou worden. Zij zou eene eerste inrichting op dat gebied zijn, die voor Amsterdam en zijne naaste omgeving bestemd was. Daarnaast konden dan nieuwe scholen worden opgericht of bestaande uitgebreid.

Wil men wachten tot een algemeene organisatie, dan wordt alles op de lange baan geschoven. Bovendien wijst de spreker erop, dat bij de voorgestelde reorganisatie de vraag of de praktijk dan wel de theorie bij het M. T. O. moet voorafgaan nog niet gesteld wordt. Beide opleidingsmethoden zouden er mogelijk zijn, zoodat blijken kon, waaraan op den duur de voorkeur te schenken.

**Werken in eigen beheer.** De schrijver van de serie „Uit eigen kring” in „De Aannemer”, ons stukje van blz. 85 aanhalt, geeft ons toe dat de door ons geciteerde motiveeringen voor eigen beheer niet verheven zijn, maar dat onze daaraan vastgeknoppte opmerking, meer het karakter eener „Boutade” had, schijnt hem ontgaan.

Maar hij begreep ook niet wat eene combinatie van architecten met toename van eigen beheer zou hebben uit te staan en vraagt ons dit te willen ophelderen. Gaarne is dit geschied. Hij leze slechts „coöperatieve combinatie” en de bedoeling zal hem duidelijk worden.

**De bouwcrisis.** Dat voor het bouwvak 1907 een jaar van misère was, wordt door niemand ontkend. Dat was het trouwens

bijna overal. Terwijl de Amsterdamsche bouwers de oorzaak van de stilte in het bedrijf hoofdzakelijk willen zoeken in de nieuwe Bouwverordeningen, uit alle macht daartegen ageeren, zien zij te veel den algemeenen economischen toestand over het hoofd. Dit is o. i. terecht in het laatste jaarverslag van het Bouw en Woningtoezicht betoogd. De verordening zal wel haar invloed hebben, maar die invloed is o. i. ondergeschikt en zonder den slechten toestand van de geldmarkt, zou er waarschijnlijk even lustig op los worden gebouwd als anders.

In ieder geval was het jaar 1907 te abnormaal dan dat men het billijkerwijze als proefjaar der nieuwe verordeningen zou mogen beschouwen.

Het jaarverslag van de Haagsche vereeniging „Onderneming en Vrijheid” wijdt althans de duurte van het geld uitdrukkelijk aan als een voorname oorzaak van de crisis. Hypotheken waren bijna niet te krijgen: overproductie van huizen drukte de huurprijzen en verkoop aan particulieren kwam niet voor. De goede zijde van de crisis zal blijken te bestaan in het tegengaan der overproductie.

**Kalkzandsteen in Duitschland.** Zelfs de door de Vereeniging van Kalkzandsteenfabrikanten opgemaakte normen kunnen niet beletten dat er minderwaardige kalkzandsteen wordt gemaakt en in aanmerkelijke hoeveelheid aan de markt gebracht. Althans het „Zentrabl. der Bauverw.” Nr. 20 bericht dat wederom in genoemde vereeniging een levendige gedachtenwisseling heeft plaats gevonden over de vraag hoe men den handel in zulk minderwaardig materiaal, waardoor ook het goede te lijden had, kon tegengaan. Voorgeslagen werd om de kalkzandsteen met minder drukverstand dan 140 K.G. met een anderen naam bijv. mortelsteen, aan te duiden en de goede steen door een als handelsmerk ingeschreven naam te beschermen. Of er dus geknoeid wordt, en men ook ginds de onmogelijkheid ondervindt de k.z.steen praktisch en vlug te keuren! Anders zouden zulke middelen niet worden overwogen.

Er blijkt hier overtuigend dat zelfs in Duitschland, waar de fabrikanten zelf reglementeerden, bocht als k.z.steen aan de markt komt. Dat is een leering algemeen voorzichtig te zijn. De verbruiker houde zich dus voor gewaarschuwd en late voortdurend de noodige onderzoekingen doen, opdat hij voor schade en teleurstelling bewaard blijve.

**Amerikaansche toestanden.** De „Constr. Mod.” bevat een schrijven van F. W. FITZPATRICK, architect te Washington, dat een eigenaardig licht werpt op Amerikaansche toestanden, met name op een „manie” voor gewapend beton. Deze bouwwijze, die juist zooveel zorg, ervaring en studie vraagt, wordt er slechts met groote onverschilligheid toegepast. Overal ziet men gebouwen in gew. beton die slechts bij de Gratie Gods blijven staan. Men beschouwt die bouwwijze als bij uitstek gemakkelijk en goedkoop. Elk systeem doet zich in de reclame voor als het beste en maakt voor belachelijk lage prijzen offertes. Het resultaat is eene serie rampen.

De schrijver heeft het ook over de „brandvrijheid” der Amerikaansche gebouwen. „Onze 14.000.000 gebouwen zijn geen duit waard bij brand”. Hij wijst er op dat in de 47 voornaamste steden gedurende de eerste maand van het jaar voor f 41.500.000 gebouwd is en voor f 725.000.000 afgebrand. Het Parker-Building te New-York raakte onlangs in brand met het volgende resultaat: 4 brandweerlieden gedood; f 5.000.000 schade en het gebouw bovendien voor de helft verloren.

In het groote, rijke land is, zegt de schrijver, er bijna geen

enkel werkelijk brandvrij gebouw, waarin het onmogelijk is dat een brand zich verspreidt. Dikwijls heeft hij een hotel en schouwburg gezien, die geheel van hout was, een ware luciferdoos, maar die gedrenkt is met de een of andere vloeistof welke door de kracht der reclame, bekend is als een onfeilbaar voorbehoedmiddel tegen brand!

### BOEK EN TIJDSCHRIFT

**Oude Gebouwen in Haarlem. Beschreven door J. A. G. van der Steur Bouwk.-Ing.**, op uitnodiging van het Bestuur der Vereeniging „Haarlem” en door die Vereeniging uitgegeven. Te Haarlem bij de erven F. BOHN. MDCCCXVII.

Als eerste nummer van haar werkprogramma had de Vereeniging „Haarlem” geplaatst de samenstelling eener beschrijvende en door duidelijke platen toegelichte lijst van alle in Haarlem nog aanwezige gevels, die uit bouwkundig oogpunt belangrijk zijn. Die taak bleek echter zóó omvangrijk dat het eerste programma niet het eerst verwezenlijkt werd. Zoo zag het boek over de Haarlemsche Hofjes, door J. CRAANDIJK beschreven, reeds eerder het licht. In hoeverre nu de kostbare uitgave eener dergelijke volledige maar onophoudelijk wisselende „gevel-katalogus” al dan niet de voorkeur verdient boven een „bloemlezing” blijve hier in het midden.

Gekonstateerd kan worden dat het kloeke boekdeel dat met veler steun en subsidie het licht zag, een in elk opzicht zeer gunstigen indruk maakt. De chronologische beschrijving is bewerkt door den Bwk.-Ing. J. A. G. VAN DER STEUR (en van historische aantekeningen voorzien door den archivaris GONNET) die ter voorlichting van de niet-bouwkundige lezers eene geschiedenis van den woonhuisgevel ter inleiding gaf.

De Haarlemsche gevels worden hier tevens in verband beschouwd met die van andere steden in ons land, welke, als Delft, Dordrecht en Amsterdam, ook een eigen type tot ontwikkeling brachten.

Het aanschouwingsmateriaal, in den vorm van een negentigtal lichtdrukken, vormt de hoofdschotel van het werk. Het biedt een aaneensluitend overzicht van de Haarlemsche bouwkunst die voor bijna alle ontwikkelingsfasen onzer vaderlandsche bouwkunst zoo kenmerkende werken kan aanwijzen.

Van Leiden, Dordrecht en Delft bestaan reeds overeenkomstig „Katalogie”; Oud-Zutfen, Deventer en Groningen zijn in recente monographiën behandeld; Amsterdam in de „Noord-Hollandsche Oudheden”.

Haarlem echter is door deze monografie uit bouwkundig oogpunt wel een der volledigst en best beschreven steden. Over de St. Bavo hebben wij het groote werk van ENSCHEDE, terwijl verder de Hofjes, mede op initiatief der Vereen. „Haarlem”, door CRAANDIJK reeds werden beschreven. Door den heer VAN DER STEUR wordt nu in zijn inleiding het denkbeeld opgeworpen eener afzonderlijke uitgave der Haarlemsche binnenhuizen, want ook op dit gebied heeft de stad zeer vele fraaie voorbeelden aan te wijzen. Moge het denkbeeld verwezenlijking vinden en op even onbekrompen wijze als waarop thans de gevels zijn behandeld.

**Architectura** Nr. 12. Het paleis op den Dam, door A. W. WEISSMAN. Rectificatie van een vorig bericht, waarbij gemeld werd, dat het oude stadhuis op 10 Maart 1808 als Paleis werd betrokken. Die datum moet zijn 20 April 1808. De redactie verbindt daar tevens de opmerking aan dat het herstel van het Paleis aan de buitenzijde op erg knoerige manier geschiedt. Steenen consoles werden door cementen of door houten vervangen en de zware vensterhekken, die zoozeer bij den bouw behooren, worden weg genomen.

Damprijsvraag. (Zie blz. 104.)

Kolonies en wijkentuberculeuzen door C. VISSER. Over het plan van den heer F. C. FLEISCHER om in plaats van gestichten, kolonies voor tuberculeuzen op te richten. Prijsvragen. Woningbouw. (Zie blz. 96.)

TECHNISCH GEDEELTE. Statiek en diagrammen tot het bepalen der afmetingen van vloeren en draagpijlers in gewapend beton.

Kalkmortel. Overgenomen uit het „Zentralblatt der Bauverwaltung.”

**Bouwkundig Weekblad** Nr. 12. Actueele vraagstukken, door J. G. Herinnering aan het beschreven doel van de oprichting der Maatschappij tot Bev. der Bouwk. in de statuten van 22 Jan. 1842, waarin de schrijver bewijst dat de Maatj. hoofdzakelijk is opgericht ten dienste van Architecten. Uit de tegenwoordige ledenlijst leidt hij af, dat van de 773 leden, 315 architecten zijn. De schrijver acht het ook wenschelijk dat voor de samenwerking ook andere beoefenaars der Bouwkunst, als aannemers en opzichters, leden der Maatj. zijn.

Een stukje geschiedenis, door A. S. Hoofdzakelijk gewijd aan de verhouding van den heer WEISSMAN tot de Mij. tot bev. der Bouwk. De heer SALM verklaart hierin ook dat de

heer W. ondanks de geruchten, nooit voor de post van secretaris der Mij. heeft gesolliciteerd en zelfs wenschte die betrekking niet te aanvaarden.

Brieven uit België, door X, IJ. Z. Beschrijving van nieuwe groote op te richten gebouwen in België, met afbeelding van het model voor het gebouw „Le Mont des Arts” van den architect HENRI MAQUET.

Verdeel en heersch (Slot). Beschouwingen over stampbeton, gewapend beton en Siegwartbalken, door J. A. VAN DER KLOES.

Damprijsvraag, zie blz. 104.

De Nieuwe Zijds Kapel. Bericht over dit kerkgebouw met afbeelding naar een oude prent.

Verslagen van vergaderingen. Vereeniging van Bouwkunst en Vriendschap. Verslag van het gesprokene door den heer TELLEGEN over indrukken van het in Engeland gehouden intern. woningcongres.

De Opmerker Nr. 12. Vereenigingsleven. Over de verhouding van de Mij. tot bev. der Bouwkunst tegenover den op te richten Architecten Bond.

De Nieuwe Zijds Kapel. (Vervolg) der historische bijzonderheden van den bouw van dit kerkgebouw.

Het loodwitvraagstuk. Verslag van het 2e voorloopig rapport der Loodwitcommissie. (Zie blz. 95.)

Iets over luchtgas en nadere verlichtingsmiddelen, door P. J. G. NELL.

Prijsvragen Woningbouw. (Zie blz. 96.)

### PRIJSVRAGEN, EXAMENS EN TENTOONSTELLINGEN

#### Damprijsvraag.

Ons gewerd het volgende schrijven:

WelEd. Heeren.

Onder de beantwoording der vragen betreffende de Damprijsvraag in het „Bouwkundig Weekblad” van 7 dezer, las ik dat het Hoofdbestuur der Maatschappij na het verschijnen van het programma der prijsvraag nog beraadslaagd heeft om een adres aan de Gemeente te richten, met het doel dit programma alsnog te doen wijzigen, en er een geheel vrije prijsvraag van te maken.

Waar het bedoelde programma is vastgesteld met medewerking van voornoemd bestuur, mag het wel eenige verwondering baren dat men na het uitschrijven der prijsvraag deze veranderd wenschte te hebben.

Doch grooter verwondering geeft het, als men aan het slot van bedoeld stukje leest, dat het toejuiching zou verdienen, wanneer nog thans de prijsvraag in dien zin werd gewijzigd en de poging om tot een geheel vrije prijsvraag te komen dan zou uitgaan van eenige tot oordeelen bevoegde raadsleden.

Het gaat immers toch niet op, circa twee maanden na het verschijnen van het programma eener prijsvraag, dit nog radicaal te veranderen.

Terecht kan dan de vraag gesteld worden:

Verkrijgen de deelnemers, die hun schetsen kunnen toonen, waaruit blijkt, dat door hun reeds veel tijd en arbeid aan de uitwerking van hun plan is besteed, daarvoor eene billijke vergoeding?

Want door den geheel anderen aard, dien de prijsvraag dan zou bekomen, zouden hunne plannen, welke zijn opgezet, gebonden door de regelen van het programma, niet voldoende kunnen wedijveren met ontwerpen, door geen enkele bepaling gebonden en zouden dus die deelnemers verplicht zijn een nieuw plan op te zetten.

Hoogachtend,

EEN BELANGSTELLELENDE.

Omtrent een eventueele verandering in de prijsvraag is onze meening tot heden niet gevraagd. Wij zijn echter van oordeel dat nu geen wijziging in het programma meer kan worden gebracht. Mocht de Gemeente later verder willen gaan en daartoe 'n tweede, geheel vrije prijsvraag uitschrijven, deze mogelijkheid blijft natuurlijk open, doch vóórdat daarvan kwestie kan zijn, dient dan de nu uitgeschrevene geheel te zijn afgewikkeld. Nu men al twee maanden bezig is en de helft van den toegestane tijd dus reeds is verstreken, kan van de Jury, desgevraagd, geen ander advies worden verwacht.

Voor de Jury:

J. VAN HASSELT, Voorzitter.

J. INGENOHL, Secretaris.

Amsterdam, 18 Maart 1908.

#### Gemeentehuis te Zuidlaren.

Op de prijsvraag voor den bouw van een nieuw gemeentehuis te Zuidlaren zijn elf ontwerpen ingekomen. Bekroond zijn die van de heeren G. Sijtsema, te Zuidlaren, met f 60; H. W. Bierma, te Uithuizen, met f 20; en J. Steffens Jr, te s' Gravenhage met f 20.